

Catalogo Feller 2022

Informazioni tecniche

feller.ch

Feller

by Schneider Electric

«Feller è sinonimo di soluzioni integrate in rete che consentono di ottenere spazi abitativi e ambienti di lavoro intelligenti e sostenibili. Per quanto riguarda le vendite, Feller si affida a metodi collaudati e partner affidabili.»



Informazioni tecniche

Informazioni generali	Consigli collegamento dei morsetti, Tipi di protezione IP	2
	Descrizione di esecuzioni	4
	Colori	8
	Specifica di materiale	12
	Istruzioni per la cura	14
	Iscrizioni	15
	Schema dimensione	20
	Combinazioni	26
Interruttori & Pulsanti	Interruttori & Pulsanti	28
	Piccole combinazioni	38
	Interruttori rotativi & Pulsanti girevoli	44
	Campanello elettronico	52
	Interruttore per hotel card	53
	Combinazioni USB/T13, Prese di carica USB	54
Variatori, regolatori & segnalazione	Termostati	55
	Variatore, Regolatore, Encoder rotativo, Regolatore di velocità	61
	Lampada di orientamento e di decorazione LED	67
Rilevatori di movimento & presenza	In generale	68
	pirios eco & pirios eco plus	70
	pirios	72
Comunicazione & rete	Internet a bande large, Presa di ricircolo VoIP	80
	Unite di comando REVOX	81
	Sistema con segnali di chiamata BWE	83
Prese da parete e pavimento	Prese da pavimento BDV	84
Condizioni generali di vendita	www.feller.ch/it/Unternehmen/AVB	

Consigli per il collegamento dei morsetti

Gli apparecchi Feller sono sempre testati secondo lo standard di prodotto per la rispettiva funzione. Sono previsti test sia con conduttori rigidi che con conduttori flessibili di dimensioni comprese tra 1,5 mm e 2,5 mm.

Salvo diversa etichettatura (ad es. "r"), i morsetti sono adatti a entrambi i tipi di conduttore: conduttore rigido (filo a T) e conduttore flessibile (trefolo).

I test del prodotto vengono eseguiti senza ulteriore lavorazione dei conduttori. In base alla tipologia di morsetto sono possibili diversi confezionamenti dei conduttori flessibili:

Morsetti a vite

- Trefolo senza ulteriore lavorazione (si raccomanda l'intrecciatura)
- Capocordi, collegamenti a crimpare o simili ¹⁾
- Non sono consentiti:
 - Estremità stagnate (flusso freddo)
 - Trefoli alta frequenza

Morsetti ad innesto

- Trefolo senza ulteriore lavorazione (si raccomanda l'intrecciatura)
→ Il rilascio deve essere premuto al momento del collegamento
- Estremità stagnate ¹⁾
- Estremità compresse a ultrasuoni ²⁾
- Non sono consentiti:
 - Capocordi, collegamenti a crimpare o simili
 - Trefoli alta frequenza

¹⁾ La lavorazione o il confezionamento devono essere effettuati da professionisti. Feller non può fornire alcuna garanzia per queste applicazioni, in quanto l'esecuzione non è stata verificata e la lavorazione professionale delle estremità non può essere verificata.

²⁾ Gli apparecchi Feller con estremità compresse a ultrasuoni vengono controllati internamente in modo che soddisfino i requisiti di qualità. In questi casi, la forma e l'esecuzione sono particolarmente rilevanti. Se la lavorazione viene effettuata dal cliente, Feller non può fornire alcuna garanzia in quanto l'esecuzione non è stata verificata e la lavorazione professionale delle estremità non può essere verificata.

In linea generale devono essere rispettate anche le indicazioni sulla lunghezza di spelatura degli apparecchi oltre al corretto inserimento degli stessi fino all'arresto.

Feller consiglia il collegamento diretto senza ulteriore lavorazione dal momento che questa si è rivelata la migliore soluzione possibile.

IP55/IP55

Nuova serie di norme svizzera SN 441011

La nuova serie di norme svizzera SN 441011 – Spine e prese per usi domestici e simili – è valida dal 1o marzo 2019 e sostituisce la norma precedente SN SEV 1011:2009.

La serie di norme comprende tra l'altro le nuove prese con protezione del tipo IP55 che, se si utilizza la spina IP55 oggetto di nuova definizione, sono impermeabili alla polvere e ai getti d'acqua anche con coperchio a cerniera aperto.

Il sistema di prese IP55 è compatibile, con poche eccezioni, con le spine e le prese esistenti con protezione del tipo IP20 e viceversa. Gli effetti dei nuovi prodotti IP55 sulle installazioni sono stati sottoposti a verifica incrociata con il TK 64 che emana le norme NIN. Con l'introduzione delle norme NIN2025 viene attuato quanto segue:

- Il tipo di protezione IP dichiarato dei dispositivi d'innesto deve essere soddisfatto sia in stato chiuso sia in stato attivo, ossia aperto. Ciò significa che nei luoghi in cui le norme NIN prescrivono prese con un tipo di protezione superiore a IP21, devono essere impiegate le nuove prese IP55.
- Le prese dell'assortimento Umido, che ora con coperchio a cerniera chiuso hanno un grado di protezione IP54/IP55, saranno contrassegnate con IP21.
- Le prese da esterni e i quadri elettrici per cantiere saranno dotati delle nuove prese IP55.
- Gli apparecchi che devono essere impiegati in ambienti umidi o polverosi, come ad es. gli apparecchi per i cantieri, per le attività agricole e orticole ecc., devono essere dotati della nuova spina IP55.

Le nuove prese IP55/IP55 di Feller (NEVO) sono riconoscibili dalla loro guarnizione rossa. Soddisfano già oggi i futuri requisiti della norma NIN2025 che entrerà in vigore dal 1o gennaio 2025.

Le spine e le prese con protezione del tipo IP55 sono contrassegnate con il simbolo



ben leggibile.

Inoltre vengono testate fino a un temperatura ambiente di -25 °C.

Le scatole delle prese IP55 sono dotate di una protezione meccanica secondo la norma SN EN 62262 di minimo IK07 e pertanto sono idonee, secondo la norma NIN2020, per le comuni condizioni di esercizio industriali o commerciali, a titolo di esempio, in ambienti come le falegnamerie, le officine, gli stabilimenti agricoli e anche i palcoscenici.

Tipi di protezione IP

Note esplicative sul sistema IP

Il tipo di protezione IP è stabilito dalla norma SN EN 60529 «Tipi di protezione del guscio (codice IP)». Il tipo di protezione IP è indicato da una sigla composta dalle lettere IP e da due cifre, che possono essere diverse a seconda del grado di protezione:







Esempio: IP21

IP International Protection







2 prima cifra = protezione dal contatto e da corpi estranei

1 seconda cifra = protezione dall'acqua













prima cifra: protezione dal contatto e da corpi estranei

	Protezione	Nota esplicitiva
IP0X	 senza protezione	Nessuna protezione particolare dal contatto o da corpi estranei solidi.
IP1X	 con corpi estranei solidi di dimensioni superiori a 50 mm	Protezione contro l'infiltrazione di corpi estranei di diametro superiore a 50 mm. Nessuna protezione dal contatto intenzionale, ad es. con la mano.
IP2X	 con corpi estranei solidi di dimensioni superiori a 12 mm	Protezione contro l'infiltrazione di corpi estranei di diametro superiore a 12 mm. Protezione dall'introduzione di dita o elementi simili.
IP3X	 con corpi estranei solidi di dimensioni superiori a 2,5 mm	Protezione contro l'infiltrazione di corpi estranei di diametro superiore a 2,5 mm. Protezione da attrezzi, fili metallici o simili, di spessore superiore a 2,5 mm.
IP4X	 con corpi estranei solidi di dimensioni superiori a 1 mm	Protezione contro l'infiltrazione di corpi estranei di diametro superiore a 1 mm. Protezione dall'introduzione di fili metallici o simili, di spessore superiore a 1 mm.
IP5X	 protetto dalla polvere	Protezione contro l'accumulo di polvere dannosa. Protegge perfettamente dall'infiltrazione di polvere; ma la polvere non deve penetrare in quantità tali da compromettere l'efficienza del materiale montato.
IP6X	 stagno alla polvere	Protezione contro l'infiltrazione di polvere.









seconda cifra: protezione dall'acqua

	Protezione	Nota esplicitiva	
IPX0	 senza protezione	Nessuna protezione particolare dall'acqua.	
IPX1	 da gocce d'acqua	Le gocce d'acqua in caduta verticale non devono avere effetti dannosi.	
IPX2	 da gocce d'acqua inclinate fino a 15°	Le gocce d'acqua in caduta verticale non devono avere effetti dannosi sul materiale, fino ad un'inclinazione di 15° rispetto alla sua posizione normale.	
IPX3	 dagli pulviscolo d'acqua	Gli spruzzi d'acqua fino ad un'angolo di 60° rispetto alla verticale non devono avere effetti dannosi.	
IPX4	 dagli spruzzi d'acqua	L'acqua spruzzata sul materiale (scatola) da qualunque direzione non deve avere effetti dannosi.	
IPX5	 da getti d'acqua	Getti d'acqua provenienti da qualunque direzione non devono avere effetti dannosi.	
IPX6	 da flutti d'acqua	L'acqua non deve penetrare in quantità dannose nel materiale (scatola) in caso di flutti e getti d'acqua violenti.	
IPX7		in caso di immersione	Immergendo il materiale (scatola) in acqua in condizioni di pressione e tempo definite, l'acqua non deve penetrare in quantità dannose.
IPX8		in caso di immersione prolungata	Il materiale resiste all'immersione prolungata in acqua, in condizioni da descriversi dal produttore. Questo grado di protezione significa normalmente che il materiale è stagno all'aria.









Descrizione di esecuzioni EDIZIOdue

Tipo di montaggio		Esecuzione	Descrizione
Secco		BSE	Inserto con sostegni e viti di fissaggio Senza coperture, per combinazioni
Incassato secco		BSM	Esecuzione come BSE; con placca di fissaggio, senza coperture
Incassato secco		F	Inserto con sostegni, viti di fissaggio e set di copertura Per montaggio in combinazioni
		FM	Apparecchio completo con placca di fissaggio, senza telaio di copertura
		FMI	Apparecchio completo con placca di fissaggio e telaio di copertura 88 x 88 mm
		FMI.NIS	Esecuzione come FMI, ma con fissaggio a molla, senza vite, nella scatola ad incasso
Apparente secco		FX.54	Apparecchio completo con coperchio quadrato con staffa di fissaggio (placca di base e telaio di base) 74 x 74 mm, altezza 54 mm
Incorporato secco		FM.TE	Apparecchio completo con placca di fissaggio, senza telaio di copertura
		BKE	Apparecchio completo con placca di fissaggio e telaio di copertura 80 x 115 mm
		BKE.53	Come BKE; ma con scatola ad incasso con fermo antitorsione
		FKE	Apparecchio completo con placca di fissaggio e telaio di copertura 80 x 86 mm
		FKE.53 FKE.53.SN	Come FKE, ma con scatola ad incasso con fermo antitorsione Come FKE.53, ma con scatola ad incasso con fissaggio SNAP

Descrizione di esecuzioni STANDARDdue / FLF

Tipo di montaggio STANDARDdue	Esecuzione	Descrizione
Secco	 BSE	Inserto con sostegni e viti di fissaggio Senza coperture, per combinazioni
Incassato secco	 BSM	Esecuzione come BSE; con placca di fissaggio, senza coperture
Incassato secco	 Q	Inserto con sostegni, viti di fissaggio e placca frontale Per montaggio in combinazioni
	 QM	Apparecchio completo con placca di fissaggio, senza placca di copertura
	 QMI	Apparecchio completo con placca di fissaggio e placca di copertura 90 × 90 mm
Apparente secco	 QX.54	Apparecchio completo con coperchio quadrato con staffa di fissaggio (placca di base e telaio di base) 76 × 76 mm, altezza 54 mm
	 QX.CO.54	Apparecchio completo senza coperchio con placca di base, senza telaio di base altezza 54 mm
Tipo di montaggio FLF	Esecuzione	Descrizione
Incorporato secco	 FLF	Apparecchio con fissaggio a molla per innesto in telaietti, profili, ecc. 37,5 × 62,5 mm
	 FLF.6/5	Apparecchio con fissaggio a molla per innesto in telaietti, profili, ecc. 75 × 62,5 mm

Descrizione di esecuzioni NEVO





















Tipo di montaggio		Esecuzione	Descrizione
Incassato bagnato		NUP.Q	Apparecchio completo con telaio di montaggio e coperchio con coperchio ribaltabile 87 x 87 mm
		NUP.W	Apparecchio completo con telaio di montaggio e coperchio con coperchio ribaltabile 87 x 87 mm
Incassato umido		NUPU.Q	Esecuzione come NUP.Q ma senza coperchio ribaltabile
Apparente bagnato		NAP.Q	Apparecchio completo con zoccolo della scatola e coperchio con coperchio ribaltabile 87 x 87 mm
		NAP.W	Apparecchio completo con zoccolo della scatola e coperchio con coperchio ribaltabile 87 x 87 mm
Apparente umido		NAPU.Q	Esecuzione come NAP.Q ma senza coperchio ribaltabile
Incorporato bagnato		N.CO.Q	Apparecchio completo con coperchio con coperchio ribaltabile Per montaggio in combinazioni
		N.CO.W	Apparecchio completo con coperchio con coperchio ribaltabile Per montaggio in combinazioni
Incorporato umido		NU.CO.Q	Esecuzione come N.CO.Q ma senza coperchio ribaltabile Per montaggio in combinazioni

Descrizione di esecuzioni Getto / Prese da parete e pavimento

Tipo di montaggio Getto	Esecuzione	Descrizione
Incassato bagnato	GUP	Apparecchio completo con telaio di montaggio e coperchio con coperchio ribaltabile 106 × 106 mm
Incassato umido	GUPU	Esecuzione come GUP ma senza coperchio ribaltabile
Apparente bagnato	AGA AGB	Apparecchio completo con scatola e coperchio con coperchio ribaltabile 1 entrata M20 - 1 in alto 2 entrate M20 - 1 in alto / 1 in basso 98 × 83 mm
Apparente umido	AGUB	Esecuzione come AGB ma senza coperchio ribaltabile 2 Entrate M20 - 1 in alto / 1 in basso
Incorporato bagnato	GV	Apparecchio completo con telaio di montaggio e coperchio con coperchio ribaltabile Per montaggio in placce di combinazioni GV 75 × 75 mm
Incorporato umido	GVU	Esecuzione come GV ma senza coperchio ribaltabile Per montaggio in placce di combinazioni GV
Incorporato bagnato	AG.CO	Apparecchio completo con coperchio con coperchio ribaltabile 75 × 75 mm
Incorporato umido	AGU.CO	Esecuzione come AG.CO ma senza coperchio ribaltabile

Tipo di montaggio Prese da parete e pavimento	Esecuzione	Descrizione
Incassato secco	PMK	Con placca frontale e coperchietto a cerniera in ottone nichelato Per montaggio in pavimenti
	PMKV	Con placca frontale, scatola annegata e coperchietto a cerniera in ottone nichelato Per montaggio in pavimenti
	BDV	Base di montaggio per apparecchi FLF e FM Con telaio portante, telaio et coperchietto a cerniera o ad innesto Per montaggio in pavimenti



















Colori

					EDIZIOdue colore			
					Incassato	Apparente	Incorporato	
					FMI/FM/F	FX	BKE/FKE/FM.TE	
	Colori	Code Feller	NCS	RAL*				
INDIVIDUAL		lemon	..88	S 0570-G70Y	-	•		
		olive	..80	S 4050-G90Y	1020	•		
		berry	..41	S 0580-Y90R	3020	•		
WELLNESS		vanille	..37	S 1010-Y10R	1015	•		
		crema	..35	S 1005-Y40R	9001	•	•	•
		sand	..36	S 3010-Y10R	1019	•	•	•
		coffee	..57	S 7010-Y30R	8028	•	•	•
		bianco	..61	S 0500-N*	9010	•	•	•
		silver	..08	metallic	860-M	•	*	
PUR		grigio chiaro	..65	S 2500-N	7047	•	•	•
		grigio scuro	..67	S 6500-N	7012	•	•	•
		nero	..60	S 9000-N	9005	•	•	•
		arancione (reti speciali)	..39	S 0585-Y60R	2004	•	*	
		grigio chiaro	..62	S 2002-G	7035			
		alluminio naturale	..09	-	-			
		ottone cromato	..02	-	-			
		acciaio cromato smerigliato	..FA	-	-			
		acciaio cromato anthrazit	..FB	-	-			
		acciaio cromato oro	..FC	-	-			
		alluminio anodizzato naturale	..52	-	-			

* Tonalità di colore standard NCS e RAL più vicina

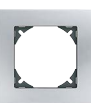













* solamente per sistema modulare

Colori





Placca frontale: finitura in alluminio Pulsanti: genuinità materiale Telaio di copertura: genuinità materiale		Code Feller	NCS	RAL*	EDIZIOdue elegance
individual	 pearl effect	..92	S 1502-B50G	-	●
	 specchio satin				
	 ..1G	..1G	-	-	●
	 arctic	..91	S 0500-N	9010	●
	 marmo bianco				
	 ..2B	..2B	-	-	●
wellness	 mocca effect	..99	S 8505-Y20R	8019	●
	 oro nero lucidato				
	 ..0J	..0J	-	-	●
	 hazel	..97	S 7010-Y10R	7006	●
	 ottone champagne				
	 ..0K	..0K	-	-	●
pur	 stone effect	..95	S 3502-Y	7030	●
	 acciaio cromato lucidato				
	 ..0G	..0G	-	-	●
	 graphite	..90	S 9000-N	9005	●
	 vetro nero				
	 ..1E	..1E	S 9000-N	9005	●

* Tonalità di colore standard RAL più vicina

Telaio di copertura: genuinità materiale

		Code Feller	NCS	RAL*	EDIZIOdue prestige	EDIZIOdue elegance	
individual		vetro indigo	..1D	S 5030-B10G	5009	●	
		vetro ornamento	..1F	S 0500-N, silver	9010	●	
		alluminio bianco	..0D	S 0500-N	9010	●	
		marmo bianco	..2B	-	-	●	●
		specchio satin	..1G	-	-	●	●
wellness		ardesia	..2A	-	-	●	
		eternit	..2C	-	-	●	
		rovere rilievo	..2D	-	-	●	
		ottone champagne	..0K	-	-	●	●
		oro nero lucidato	..0J	-	-	●	●
pur		vetro bianco	..1C	S 0500-N	9010	●	
		alluminio	..0C	-	-	●	
		acciaio cromato smerigliato	..0A	-	-	●	
		acciaio cromato lucidato	..0G	-	-	●	●
		vetro nero	..1E	S 9000-N	9005	●	●

Telaio supplementare: sintetico

		Code Feller	NCS	RAL*	EDIZIOdue prestige	EDIZIOdue elegance
	bianco	..61	S 0500-N*	9010	●	●
	nero	..60	S 9000-N	9005	●	●
	neon-lemon	..881	-	1026	●	
	neon-berry	..411	-	2005	●	

* Tonalità di colore standard NCS e RAL più vicina

Specifica di materiale

Assortimento	Coperture / Scatola	Frutti	Parti in metallo	Guarnizioni
EDIZIOdue	Termoplasto Policarbonato-Acrylnitryl-Stirene-Esteri acrilici PC-ASA alogeno-libera	Termoplasto Poliammide 6.6, PA66 GF FR o PA 66 Poliammide 6, PA6 GF FR Policarbonato, PC GF FR o PC		
STANDARDdue	Duroplasto UF (Urea Formaldehyde) alogeno-libera	Termoplasto Poliammide 6.6, PA66 GF FR o PA 66 Poliammide 6, PA6 GF FR Policarbonato, PC GF FR o PC		
FLF	Termoplasto Policarbonato PC alogeno-libera	Termoplasto Policarbonato PC		
NEVO	Termoplasto Poliestere, PBTP alogeno-libera	Termoplasto Poliammide 6.6, PA66 GF FR o PA 66 Poliammide 6, PA6 GF FR Policarbonato, PC GF FR o PC	Acciaio inossidabile al nichel-cromo Cr-Ni 17/7	Membrana e guarnizione = Caucciù al silicone Guarnizione in gommapiuma = Caucciù di coloprene EPDM
Getto	Assortimento alluminio AlMg ₂	Termoplasto Poliammide 6.6, PA66 GF FR	Acciaio inossidabile al nichel-cromo Cr-Ni 17/7	Membrane = EPDM Guarnizione = CR/EPDM
Prese da pavimento	PMK, PMKV = Ottone in nickelcromo BDV = Acciaio cromato	Termoplasto Poliammide 6.6, PA66 GF FR		

Per ulteriori informazioni tecniche potete rivolgervi al nostro Customer Service Center
0844 72 73 74 | customercare.feller@feller.ch

Materiale Feller – alta qualità e lunga durata

EDIZIOdue

Utilizzazione

- EDIZIOdue è una gamma di prodotti accattivante e armoniosa che segue una filosofia di design comune per soluzioni convincenti dal lato formale e funzionale al fine di realizzare configurazioni esigenti in locali ad uso abitativo e di lavoro.

Materiale prestige e elegance

- Telaio di copertura in materiale naturale: vetro, acciaio, ottone, alluminio

Materiale EDIZIOdue colore

- Miscela polimerica termoplastica (PC-ASA)
- Comportamento elastico e resistente a rottura
- Resistente a temperature da -20°C a +60°C
- Buona resistenza alle intemperie e alla luce
- Esente da alogeni

Caratteristiche della superficie

- Diverse secondo il materiale naturale
- Superficie strutturata, opaca

Tipo di protezione

- IP20, montaggio a secco

Pulizia

- vedi Istruzioni per la cura

STANDARDdue

Utilizzazione

- Il classico senza tempo. Il carattere autentico e intramontabile di STANDARDdue viene apprezzato proprio per l'elevato valore di riconoscimento. Grazie alla sua estetica neutrale e senza tempo, l'assortimento di prodotti è estremamente flessibile nell'impiego, sia su costruzioni vecchie che nuove, sia pubbliche che private.

Materiale

- Duroplasto (resina ureica)
- Ottima resistenza chimica
- Resistente alla temperatura da -20 °C a +60 °C
- Resistente ai graffi
- Minima adesività allo sporco
- Eccellente resistenza alle intemperie e fotostabile
- Esente da alogeni

Caratteristica della superficie

- Superficie dura, liscia e brillante

Tipo di protezione

- IP20, montaggio a secco

Pulizia

- vedi Istruzioni per la cura

Specifica di materiale

NEVO

Utilizzazione

- Ovunque umidità, spruzzi o acqua possono entrare a contatto con l'apparecchio (giardino, garage, balcone, cucine professionali, impianti di lavaggio...) oppure quando si esige una maggiore robustezza meccanica (ad es. centri commerciali, stazioni, piscine coperte, locali pubblici).

Materiale

- Scatola di termoplasto pregiato e infrangibile (poliestere)
- Membrana e guarnizione sono di caucciù al silicone
- Costruzione massiccia e a prova di rottura
- Indefornabile
- Temperatura permanente da -25 °C a +80 °C
- Temperatura limite per la durata di 1 ora, da -50 °C a +100 °C
- Flessibilità al freddo fino a -40 °C
- Ottima resistenza chimica (condizionatamente anche contro liscivie, acido lattico, oli minerali, benzina ecc.)
- Eccellente resistenza alle intemperie e fotostabile
- Esenti da alogeni

Caratteristica della superficie

- Struttura a reticolo che garantisce una repellenza ottimale allo sporco e all'acqua

Tipo di protezione

- A seconda del tipo dell'apparecchio (con/senza coperchio)
 - IP55, protezione contro getti d'acqua
 - IP21, protezione contro gocce d'acqua
 - IP44, protezione contro spruzzi d'acqua

Pulizia

- Per la pulizia possono essere utilizzati i normali detersivi domestici. Si consiglia di pulire gli apparecchi con acqua tiepida e sapone. Si sconsiglia l'uso di idrossido di sodio, acetone o acetato di etile.

Getto

Utilizzazione

- Ovunque affidabilità e robustezza siano importanti (stazioni ferroviarie, costruzioni macchine, padiglioni per lo sport, impianti esterni, industria della derrate alimentari, costruzioni stradali...).

Materiale

- Scatola da getto d'alluminio AIMg₂ lucidato a sfera (lega di alluminio e magnesio)
- Membrana e guarnizione sono di caucciù al silicone
- Elevati valori di resistenza
- Differenti resistenze alla temperatura, a seconda dell'impiego
- Ottima resistenza chimica (condizionatamente anche contro liscivie, acido lattico, oli minerali, benzina, acqua marina ecc.)
- Eccellente resistenza alle intemperie e fotostabile

Caratteristica della superficie

- La lucidatura a sfera compatta la superficie e chiude i pori formati durante la fusione

Tipo di protezione

- A seconda del tipo dell'apparecchio e della versione (con/senza coperchio a cerniera)
 - IP54, protezione contro spruzzi d'acqua
 - IP21, protezione contro gocce d'acqua

Pulizia

- Per la pulizia si possono usare detersivi normalmente utilizzati nell'economia domestica. Si possono utilizzare anche detersivi industriali, ma in forma diluita

FLF

Utilizzazione

- Impiagabile in condizioni di poco spazio e in locali piccolissimi, ad es. nei chiassili delle porte, ma anche in pannelli di comando per ristoranti nonché in prese da pavimento e serbatoi da pavimento.

Materiale

- Policarbonato termoplastico
- Resistente alla temperatura da -20 °C a +60 °C
- Ottima resistenza alle intemperie e fotostabile
- Esente da alogeni

Caratteristica della superficie

- Superficie opaca strutturata

Tipo di protezione

- IP20, montaggio a secco

Pulizia

- vedi Istruzioni per la cura

Prese da pavimento

Utilizzazione

- Ovunque l'alimentazione elettrica debba avvenire sopra il pavimento (ad es. in sale per conferenze, stanze per conferenze, grandi uffici, moderni concetti d'abitazione, sale d'esposizione e per spettacoli)

Materiale

- Set di copertura: acciaio cromato nuovo: può essere equipaggiato con pavimentazione individuale (tavole, clincher, parquet, PVC, tappeto)
- Bicchiere: poliammide termoplastico
- Portanza mass. 100 kg a presa
- Resistenza alla temperatura da -5 °C a +45 °C

Caratteristica della superficie

- Acciaio cromato lucido, acciaio cromato oro e antracite trattati con un rivestimento in PVC, o superficie armonizzata con il rivestimento del pavimento

Tipo di protezione

- IP20, montaggio a secco

Pulizia

- Pulizia ad umido del pavimento, incl. la presa da pavimento, mediante detersivi usualmente reperibili in commercio. Si possono utilizzare anche detersivi industriali, ma in forma diluita.

Indicazioni relative ai marchi

EDIZIOdue, STANDARDdue e NEVO sono marchi registrati della Feller AG.

Istruzioni per la cura

Istruzioni generali per la cura di placche di design Feller

Le superfici delle placche di qualità pregiata con design Feller sono molto facili da pulire.

Per la pulizia/cura del prodotto si raccomanda di utilizzare un panno morbido leggermente umido, che non lasci pelucchi. In aggiunta, come detergente possono essere idonei normali detersivi universali ad uso domestico solubili in acqua, a PH neutro non alcalini. Non usare mezzi aggressivi (ad es. acetone, acidi, alcol), panni in microfibra ruvidi, spugne abrasive o rasoi, in quanto possono danneggiare permanentemente le superfici delicate del prodotto. Le superfici lucide non devono essere pulite a secco.

Usando panni in microfibra, tenere presente che hanno strutture superficiali diverse e possono danneggiare il materiale usandone una versione ruvida.

Placche in plastica

Si tratta di placche di alta qualità resistenti agli strapazzi, in miscela polimerica termoplastica (PC-ASA), Duroplast (urea), poliestere o policarbonato, che possono essere pulite con un panno morbido leggermente umido. Per queste placche si possono usare senza problemi i normali detersivi, prodotti per plastica o universali idrosolubili per uso domestico.

Placche con finiture

Le superfici lucide sono particolarmente gradevoli grazie ad un'ottica straordinaria. Tenere presente che su queste superfici lisce anche le impronte più esili a seconda delle condizioni di luce si rendono più rapidamente visibili che su superfici opache. La formazione consistente di impronte è perfettamente normale e non rappresenta difetti di materiale. Pulire queste placche solo con normali detersivi idrosolubili per uso domestico. Non usare materiali aggressivi o abrasivi. Prestare tassativamente attenzione che i materiali usati per la pulizia (panni, spugne ecc.) siano perfettamente puliti, in modo da evitare che eventuali granuli di sabbia o polvere possano lasciare tracce sulla superficie lucida. Non pulire mai a secco le superfici lucide. Non usare panni in microfibra ruvidi o spugne abrasive.

Telai di copertura in legno

Il legno è una materia viva con diversità di colore, figura e struttura naturali non normalizzabili. Le diversità di irraggiamento della luce e del sole provocano variazioni di colore che dipendono dal materiale e non possono quindi essere oggetto di reclami. Il materiale usato consiste in una combinazione di un supporto MDF con decorazione in rilievo in quercia europea naturale. Questo materiale composito non è soggetto a deformazioni dovute a variazioni di temperatura o umidità. Per la pulizia è raccomandabile usare un panno leggermente umido che non lasci pelucchi. Passare il panno sempre nel senso delle fibre di legno. Si possono usare normali prodotti per legno naturale.

Telaio di copertura in acciaio cromato / ottone / alluminio

I metalli sono materiali gradevoli e versatili. Il nostro mondo moderno sarebbe impossibile senza i metalli. I metalli permettono di realizzare una simbiosi perfetta tra tecnica e design. Con le leghe e le lavorazioni superficiali si possono ottenere effetti speciali ben precisi. Eventuali stati di imbrattamento si possono eliminare con un panno morbido leggermente inumidito con un normale detergente. Non usare detersivi aggressivi o abrasivi.

Telai di copertura in eternit

Eternit è un marchio del fibrocemento. Il fibrocemento è un materiale resistente composto da cemento e fibre resistenti a trazione, che trova impiego per prodotti da costruzione e anche per accessori. Questo materiale di reperisce dalla Eternit (Svizzera) AG, la cui produzione dal 1994 è completamente priva di amianto. La manutenzione di questo materiale è molto semplice. E' sufficiente pulire le placche.

Telaio di copertura di ardesia

L'ardesia è una pietra naturale che non può essere prodotta artificialmente. I piani di ardesia e di rivestimento possono essere realizzati a qualunque altezza e con qualunque angolazione. Ogni telaio ha una propria struttura, un'ottica unica e non può essere normalizzato. Le irregolarità sono assolutamente normali e non costituiscono motivo di reclamo. L'ardesia usata è scisto ruvido di Porto (Valongo), una pietra naturale del Portogallo. Per eliminare ogni tipo di imbrattamento usare un normale set di cura per pietra naturale (ad es. di Lithofin AG).

Telai di copertura in marmo

Il marmo è una pietra naturale che non può essere prodotta artificialmente. Infiltrazioni di altro materiale nella pietra originale producono in molti marmi una decorazione tipica, la cosiddetta "marmorizzazione", fenomeno caratteristico del materiale. Ogni telaio di copertura ha di conseguenza un'ottica inconfondibile che sotto l'effetto della luce e dell'uso può ancora variare leggermente. Tali variazioni sono assolutamente normali e non costituiscono motivo di reclamo. Per queste coperture si usa pietra naturale Bianco Sivec, originaria dalla Macedonia e dalla Grecia. Grazie al procedimento di impregnazione, il marmo è praticamente protetto dall'imbrattamento. Eventuali impurità possono essere asportate con un panno morbido e un normale set di cura per pietra naturale (es. Lithofin AG). Di quando in quando si raccomanda di ripetere l'impregnazione.

Telaio di copertura in vetro

Il vetro è un materiale solido amorfo, non cristallino, uno dei materiali più vecchi dell'umanità. Di solito il vetro si produce per fusione. Il vetro è molto resistente alle sostanze chimiche. Sul vetro si applicano effetti speciali quali colori o ornamenti. In questo modo si può trattare e pulire la superficie come sul vetro normale. Per la pulizia si raccomanda di usare un panno morbido leggermente inumidito con un normale detergente per vetri.

Iscrizioni

Scritte quali componenti del design

Oltre alla forma e alla scelta dei materiali, anche le scritte applicate sugli apparecchi Feller rappresentano un elemento di design centrale. Inoltre, contribuiscono a migliorare sia il comfort d'uso sia l'aspetto estetico dell'apparecchio.

Scrivere con facilità – scritte individuali

Conformemente alle possibilità delle scritte sugli apparecchi Feller, i testi e simboli desiderati si possono definire, scegliere e ordinare sul Catalogo online Feller. Per preservare l'estetica degli apparecchi con scritte, consigliamo scritte concise.

Dettagli sulle scritte

Carattere	Arial Unicode
Altezza caratteri	2,0 / 2,5 / 3,0 / 3,5 / 5,0 / 7,0 mm
Numero caratteri	Il numero di caratteri per ogni riga può variare. Dipende dalla costellazione di cifre e lettere.
Grandezza campo simbolo	5 / 6 / 7 / 10 mm
Distanza	Distanza minimale tra testo e campo simbolo 2 mm

EDIZIOdue colore

Per gli apparecchi EDIZIOdue, le iscrizioni si possono apportare sul telaio di copertura FMI nonché in parte sulle placche frontali e sulle coperture funzionali. Ciò vale per tutti gli apparecchi EDIZIOdue in materiale sintetico.

Colori caratteri

Colore apparecchi		Colore carattere ¹		
		Grigio laser	Grigio chiaro	Nero
INDIVIDUAL	lemon	■		
	olive		■	
	berry	■		■
WELLNESS	vanille	■		
	crema	■		
	sand	■		
	coffee		■	
PUR	bianco	■		
	silver		■	■
	grigio chiaro	■		
	grigio scuro		■	
	nero		■	
Reti speciali	arancione	■		

¹ – Grigio laser scuro corrisponde al colore dei caratteri del laser.
– I colori dei caratteri dipendono dal materiale di fondo e del genere d'iscrizione (Incisione laser con disegno a colori, incisione, stampa a tampone). Per questo possono risultare delle leggere deviazioni nel colore dell'iscrizione.

² – Su richiesta per una migliore leggibilità

Esempie



EDIZIOdue elegance

Le scritte sulla placca frontale si applicano individualmente. Possono essere scelti diversi simboli per i tasti.

Placca frontale (testo)

Carattere	Arial Unicode
Altezza caratteri	2 mm
Processo	Laser e intarsiato con colore conforme a NCS (Natural Color System)

Tasti (simbolo)

Campo simbolo	6 mm
Processo	Laser

Esempio



Nota: I telai di copertura EDIZIOdue prestige non possono essere iscritti.

STANDARDdue

Per gli apparecchi STANDARDdue, le iscrizioni si possono apportare sulle placche di copertura nonché in parte sulle placche frontali e sulle coperture funzionali. Ciò vale per gli apparecchi bianchi e neri.

Colori caratteri

Colore apparecchi	Colore carattere*	
	Grigio laser	Grigio chiaro
bianco	■	
nero		■
Reti speciali	arancione	■

* – Grigio laser scuro corrisponde al colore dei caratteri del laser.
 – I colori dei caratteri dipendono dal materiale di fondo e del genere d'iscrizione (Incisione laser con disegno a colori, incisione, stampa a tampone). Per questo possono risultare delle leggere deviazioni nel colore dell'iscrizione.

Esempie



FLF

Per gli apparecchi FLF le iscrizioni si possono applicare sulle coperture frontali degli apparecchi e in parte sui pulsanti. Ciò vale per apparecchi bianchi, neri e arancioni (prese per reti speciali).

Colori caratteri

Colore apparecchi	Colore carattere*	
	Grigio laser	Grigio chiaro
bianco	■	
nero		■
Reti speciali	arancione	■

* – Grigio laser scuro corrisponde al colore dei caratteri del laser.
 – I colori dei caratteri dipendono dal materiale di fondo e del genere d'iscrizione (Incisione laser con disegno a colori, incisione, stampa a tampone). Per questo possono risultare delle leggere deviazioni nel colore dell'iscrizione.

Esempie

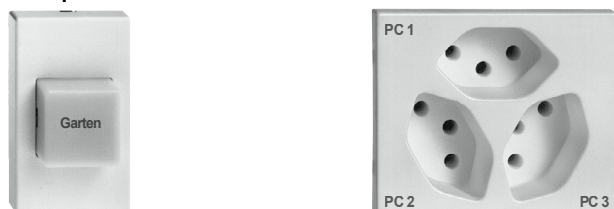

NEVO

Per gli apparecchi NEVO in materiale sintetico, le iscrizioni si possono applicare sulle coperture frontali (coperchi e coperchi ribaltabile) nonché sulle calotte delle spie di segnalazione. Ciò vale per tutti gli apparecchi.

Colori caratteri

Colore apparecchi	Colore carattere*	
	Grigio laser	Grigio chiaro
bianco	■	
nero		■
grigio chiaro	■	

* – Grigio laser scuro corrisponde al colore dei caratteri del laser.
 – I colori dei caratteri dipendono dal materiale di fondo e del genere d'iscrizione (Incisione laser con disegno a colori, incisione, stampa a tampone). Per questo possono risultare delle leggere deviazioni nel colore dell'iscrizione.

Esempie



Getto

Per gli apparecchi Getto (GUP, AGB, GV), le iscrizioni si possono applicare sullo telaio di montaggio dell'apparecchio GUP, sullo coperchio amovibile e sulle calotte delle spie di segnalazione.

Colori caratteri







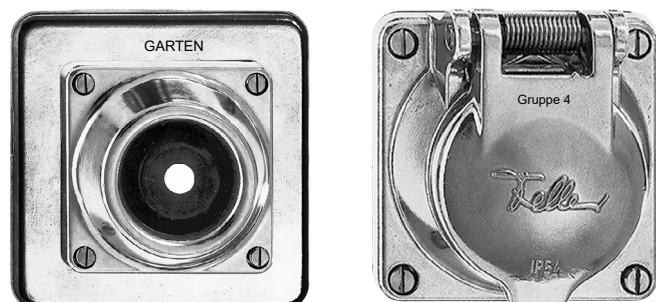















































































































Colore apparecchi	Colore carattere*
alluminio naturale	Grigio laser

* – Grigio laser scuro corrisponde al colore dei caratteri del laser.





























































































































Esempie



Simboli

	1403		1429		1455		1481		1607
	1404		1430		1456		1482		1608
	1405		1431		1457		1483		1609
	1406		1432		1458		1484		1610
	1407		1433		1459		1485		1611
	1408		1434		1460		1486		1612
	1409		1435		1461		1487		1613
	1410		1436		1462		1488		1614
	1411		1437		1463		1489		1615
	1412		1438		1464		1490		1616
	1413		1439		1465		1491		1617
	1414		1440		1466		1492		1618
	1415		1441		1467		1493		1619
ON	1416		1442		1468	S1	1494		1620
OFF	1417		1443		1469	S2	1495		1621
	1418		1444		1470	S3	1496		1622
	1419		1445		1471	S4	1497		1623
	1420		1446		1472	MIN	1498		1624
	1421		1447		1473	MAX	1499		1625
	1422		1448		1474	1	1600		1626
	1423		1449		1475	2	1601		1627
	1424		1450		1476	3	1602		1628
	1425		1451		1477	4	1603		1629
	1426		1452		1478		1604		1630
	1427		1453		1479		1605		1631
	1428		1454		1480		1606		1632

Simboli

	1633		1659		1691		1861		1943
	1634		1660		1692		1862		1944
	1635		1661		1693		1863		1945
	1636		1662		1694		1864		1946
	1637		1663		1698		1869		1947
	1638		1664		1741		1870		1957
	1639		1665		1742		1904		1958
	1640		1666		1744		1906		1960
	1641		1667		1745		1911		1961
	1642		1668		1746		1917		1964
	1643		1669		1747		1918		1966
	1644		1670		1748		1919		1967
	1645		1671		1749		1920		1968
	1646		1672		1750		1921		1970
	1647		1673		1753		1924		1973
	1648		1674		1755		1925		1977
	1649		1675		1788		1926		1999
	1650		1676		1789		1927		2067
	1651		1677		1790		1928		2068
	1652		1678		1791		1929		2099
	1653		1679		1792		1930		2109
	1654		1686		1793		1931		
AUTO	1655		1687		1794		1932		
	1656		1688		1795		1940		
	1657		1689		1818		1941		
	1658		1690		1860		1942		

Telaio di copertura EDIZIOdue colore

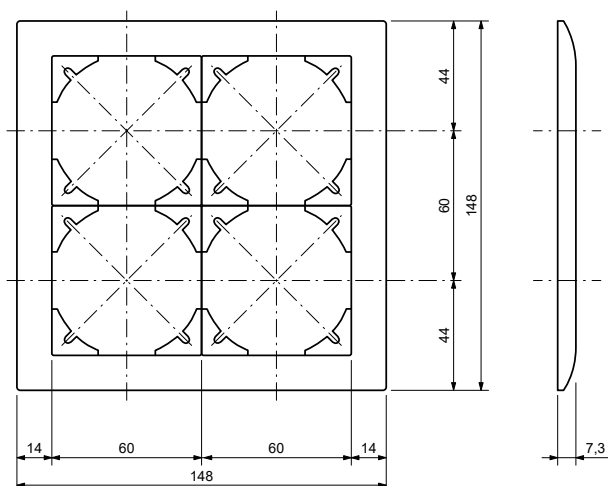

EDIZIOdue prestige

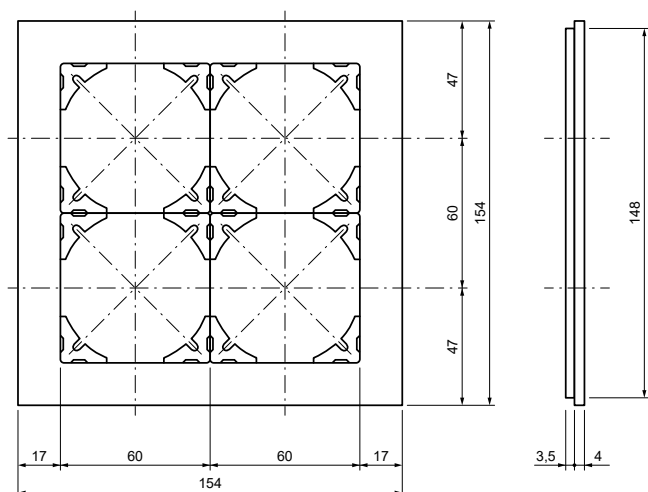

con cornice supplementare

Dimensioni esterne mm		
	Disposizione	alt. x largh.
1 apparecchio	1	88 × 88
2 apparecchi	1 × 2	88 × 148
3 apparecchi	1 × 3	88 × 208
4 apparecchi	1 × 4	88 × 268
2 apparecchi	2 × 1	148 × 88
4 apparecchi	2 × 2	148 × 148
6 apparecchi	2 × 3	148 × 208
8 apparecchi	2 × 4	148 × 268
3 apparecchi	3 × 1	208 × 88
6 apparecchi	3 × 2	208 × 148
9 apparecchi	3 × 3	208 × 208
12 apparecchi	3 × 4	208 × 268
4 apparecchi	4 × 1	268 × 88
8 apparecchi	4 × 2	268 × 148
12 apparecchi	4 × 3	268 × 208

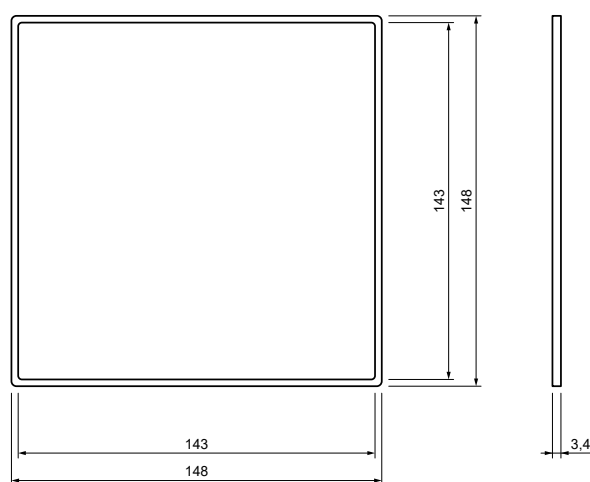

Dimensioni esterne mm			
	Disposizione	Telaio di copertura alt. x largh.	Cornice supplement. alt. x largh.
1 apparecchio	1	94 × 94	88 × 88
2 apparecchi	1 × 2	94 × 154	88 × 148
3 apparecchi	1 × 3	94 × 214	88 × 208
4 apparecchi	1 × 4	94 × 274	88 × 268
2 apparecchi	2 × 1	154 × 94	148 × 88
4 apparecchi	2 × 2	154 × 154	148 × 148
6 apparecchi	2 × 3	154 × 214	148 × 208
8 apparecchi	2 × 4	154 × 274	148 × 268
3 apparecchi	3 × 1	214 × 94	208 × 88
6 apparecchi	3 × 2	214 × 154	208 × 148
9 apparecchi	3 × 3	214 × 214	208 × 208
12 apparecchi	3 × 4	214 × 274	208 × 268
4 apparecchi	4 × 1	274 × 94	268 × 88
8 apparecchi	4 × 2	274 × 154	268 × 148
12 apparecchi	4 × 3	274 × 214	268 × 208

Placche di copertura STANDARDdue

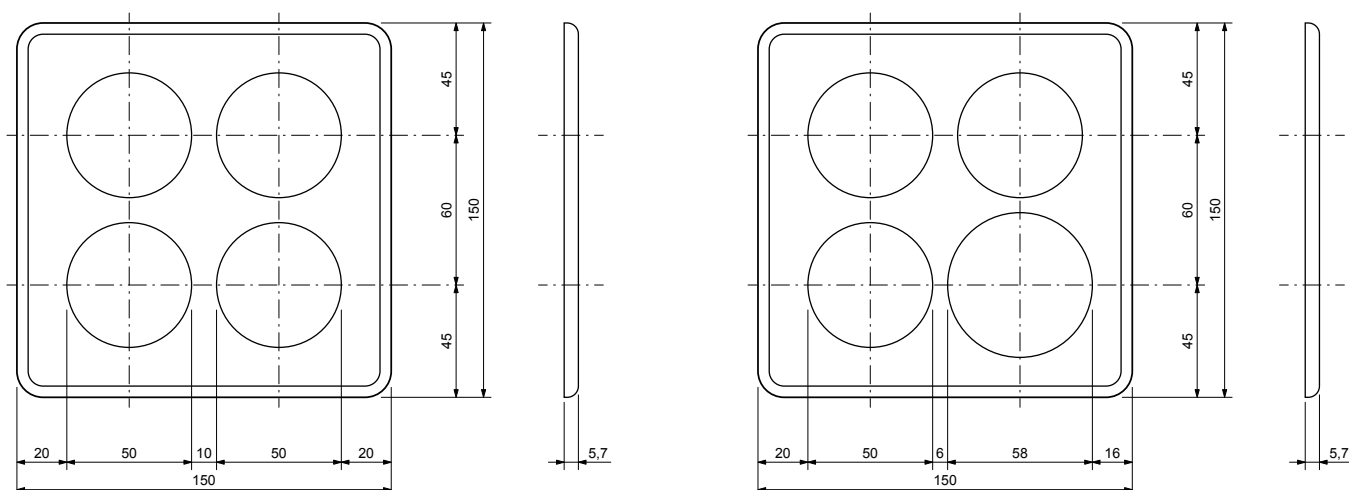

	Dimensioni esterne mm		Numero di ritagli		
	Disposizione	alt. x largh.	50 mm	58 mm	
1 apparecchio	1	90 x 90	1x		2911.QMI...
				1x	2911-160.QMI...
2 apparecchi	1 x 2 / 2 x 1	90 x 150 / 150 x 90	2x		2912.QMI...
			1x	1x	2912-160.QMI...
				2x	2912-260.QMI...
3 apparecchi	1 x 3 / 3 x 1	90 x 210 / 210 x 90	3x		2913.QMI...
			2x	1x	2913-160.QMI...
			1x	2x	2913-260.QMI...
			1x	2x	2913-153.QMI...
			3x		2913-360.QMI...
4 apparecchi	1 x 4 / 4 x 1	90 x 270 / 270 x 90	4x		2914.QMI...
			3x	1x	2914-160.QMI...
			2x	2x	2914-260.QMI...
			1x	3x	2914-360.QMI...
				4x	2914-460.QMI...
4 apparecchi	2 x 2	150 x 150	4x		2912-2.QMI...
			3x	1x	2912-2-160.QMI...
			2x	2x	2912-2-260.QMI...
6 apparecchi	2 x 3 / 3 x 2	150 x 210 / 210 x 150	6x		2913-2.QMI...
			5x	1x	2913-2-160.QMI...

Eventuali dimensioni personalizzate possono essere richieste al Customer Service Center.
0844 72 73 74 | customercare.feller@feller.ch

Placche de fissaggio EDIZIOdue e STANDARDdue

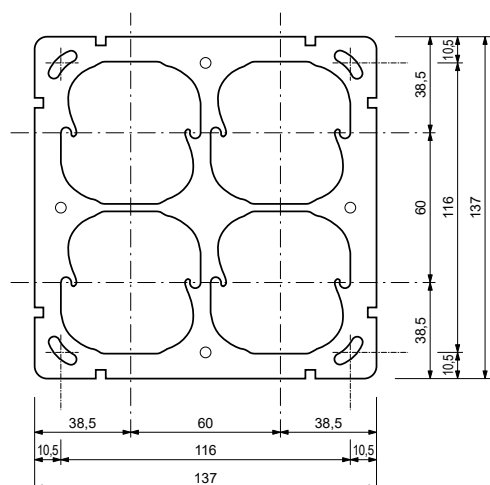

	Dimensioni esterne mm		Distanza foro di fissaggio in mm	
	Disposizione	alt. x largh.	verticale / orizzontale	
1 apparecchio	1	77 × 77	56 / 56	2711
2 apparecchi	1 × 2	77 × 137	56 / 116	2711-2
3 apparecchi	1 × 3	77 × 197	56 / 176	2711-3
4 apparecchi	1 × 4	77 × 257	56 / 236	2711-4
2 apparecchi	2 × 1	137 × 77	116 / 56	2712
4 apparecchi	2 × 2	137 × 137	116 / 116	2712-2
6 apparecchi	2 × 3	137 × 197	116 / 176	2712-3
8 apparecchi	2 × 4	137 × 257	116 / 236	2712-4
3 apparecchi	3 × 1	197 × 77	176 / 56	2713
6 apparecchi	3 × 2	197 × 137	176 / 116	2713-2
9 apparecchi	3 × 3	197 × 197	176 / 176	2713-3
12 apparecchi	3 × 4	197 × 257	176 / 236	2713-4
4 apparecchi	4 × 1	257 × 77	236 / 56	2714
8 apparecchi	4 × 2	257 × 137	236 / 116	2714-2
12 apparecchi	4 × 3	257 × 197	236 / 176	2714-3

Prescrizioni di montaggio

Valide per l'assortimento Feller EDIZIOdue colore, EDIZIOdue prestige, EDIZIOdue elegance, STANDARDdue.

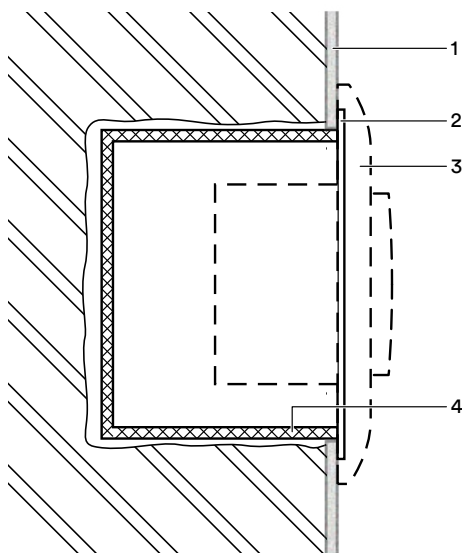

Per il montaggio delle placche di fissaggio occorre attenersi a quanto segue:

- La finitura della parete (1) (intonaco ecc.) deve essere terminata prima di procedere al montaggio della placca di fissaggio (2). L'area dove deve essere montata la placca di copertura deve essere piana. È consentito il livellamento dell'intonaco, a causa della presenza di eventuale carta da parati o vernice, ma non la piallettatura.
- La scatola ad incasso (4) deve essere installata in modo tale che la placca di fissaggio poggi sempre sulla finitura della parete (piallettatura).
- La placca di fissaggio (2) e il telaio di copertura/placca di copertura (3) devono essere montati allo stesso livello.

Placche di combinazione FLF

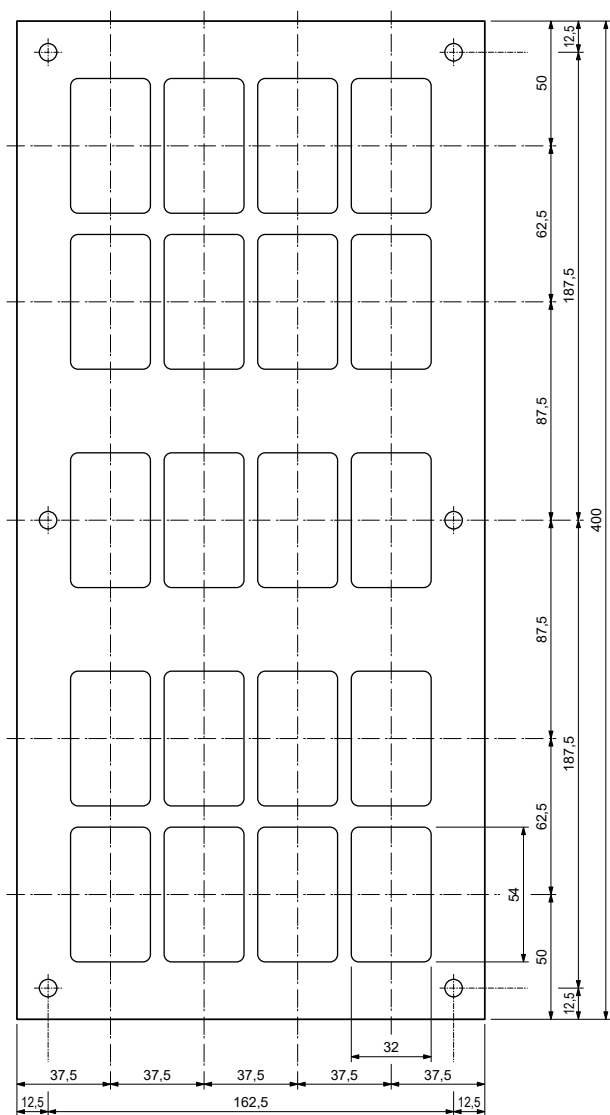
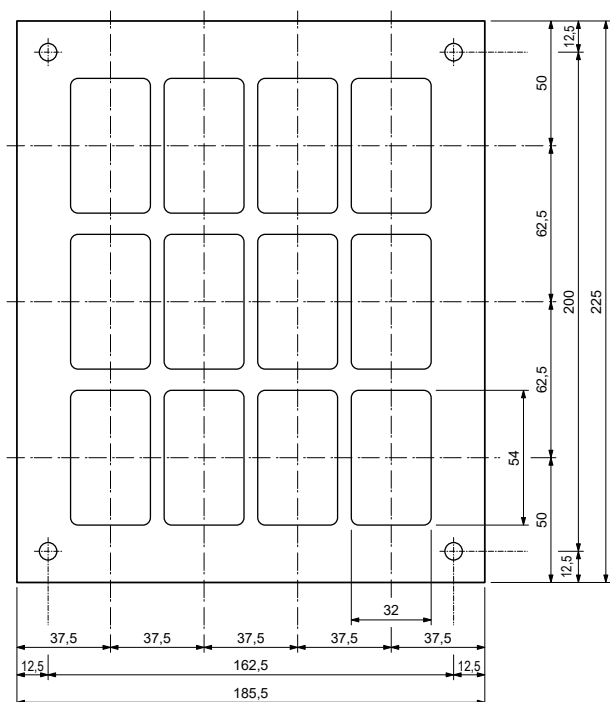

	Dimensioni esterne mm		Distanza foro di fissaggio in mm verticale / orizzontale
	Disposizione	alt. x largh.	
2 apparecchi	1 × 2	100 × 112,5	75 / 87,5
3 apparecchi	1 × 3	100 × 150	75 / 125
4 apparecchi	1 × 4	100 × 187,5	75 / 162,5
5 apparecchi	1 × 5	100 × 225	75 / 200
6 apparecchi	1 × 6	100 × 262,5	75 / 237,5
4 apparecchi	2 × 2	162,5 × 112,5	137,5 / 87,5
6 apparecchi	2 × 3	162,5 × 150	137,5 / 125
8 apparecchi	2 × 4	162,5 × 187,5	137,5 / 162,5
10 apparecchi	2 × 5	162,5 × 225	137,5 / 200
12 apparecchi	2 × 6	162,5 × 262,5	137,5 / 237,5
6 apparecchi	3 × 2	225 × 112,5	200 / 87,5
9 apparecchi	3 × 3	225 × 150	200 / 125
12 apparecchi	3 × 4	225 × 187,5	200 / 162,5
15 apparecchi	3 × 5	225 × 225	200 / 200
18 apparecchi	3 × 6	225 × 262,5	200 / 237,5
8 apparecchi	4 × 2	312,5 × 112,5	2 × 143,75 / 87,5
12 apparecchi	4 × 3	312,5 × 150	2 × 143,75 / 125
16 apparecchi	4 × 4	312,5 × 187,5	2 × 143,75 / 162,5
20 apparecchi	4 × 5	312,5 × 225	2 × 143,75 / 200
24 apparecchi	4 × 6	312,5 × 262,5	2 × 143,75 / 237,5
10 apparecchi	5 × 2	400 × 112,5	2 × 187,5 / 87,5
15 apparecchi	5 × 3	400 × 150	2 × 187,5 / 125
20 apparecchi	5 × 4	400 × 187,5	2 × 187,5 / 162,5
25 apparecchi	5 × 5	400 × 225	2 × 187,5 / 200
30 apparecchi	5 × 6	400 × 262,5	2 × 187,5 / 237,5
12 apparecchi	6 × 2	462,5 × 112,5	2 × 218,75 / 87,5
18 apparecchi	6 × 3	462,5 × 150	2 × 218,75 / 125
24 apparecchi	6 × 4	462,5 × 187,5	2 × 218,75 / 162,5
30 apparecchi	6 × 5	462,5 × 225	2 × 218,75 / 200
36 apparecchi	6 × 6	462,5 × 262,5	2 × 218,75 / 237,5

Placce di combinazione NEVO

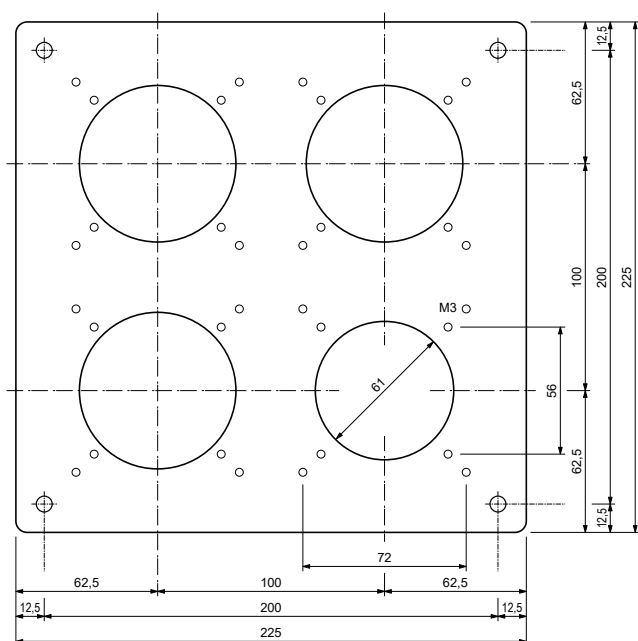

	Dimensioni esterne mm		Distanza foro di fissaggio in mm	
	Disposizione	alt. x largh.	verticale / orizzontale	
4 apparecchi	2 × 2	225 × 225	200 / 200	2812-2.NUP.Q
6 apparecchi	2 × 3	225 × 325	200 / 300	2813-2.NUP.Q
8 apparecchi	2 × 4	225 × 425	200 / 400	2814-2.NUP.Q
6 apparecchi	3 × 2	325 × 225	300 / 200	2813-2.NUP.Q
9 apparecchi	3 × 3	325 × 325	300 / 300	2813-3.NUP.Q
12 apparecchi	3 × 4	325 × 425	300 / 400	2814-3.NUP.Q
8 apparecchi	4 × 2	425 × 225	400 / 200	2814-2.NUP.Q
12 apparecchi	4 × 3	425 × 325	400 / 300	2814-3.NUP.Q
16 apparecchi	4 × 4	425 × 425	400 / 400	2814-4.NUP.Q

Placche di combinazione

Getto

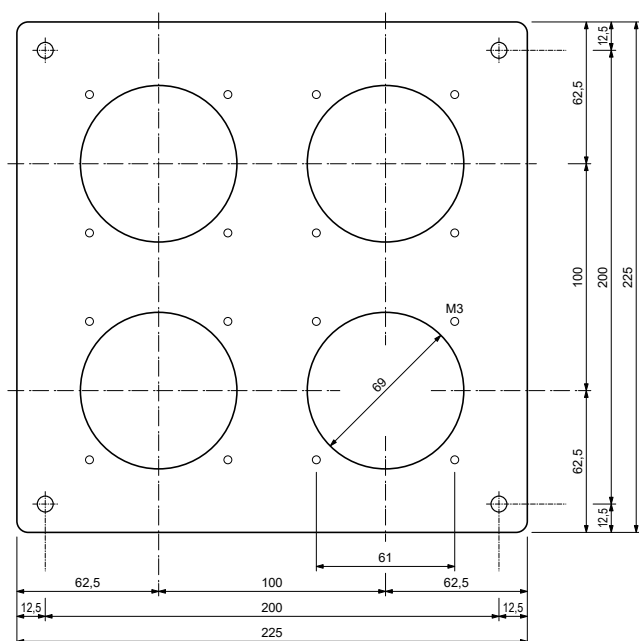

	Dimensioni esterne mm		Distanza foro di fissaggio in mm	
	Disposizione	alt. x largh.	verticale / orizzontale	
2 apparecchi	1 × 2	125 × 225	100 / 200	2812.GV.09
3 apparecchi	1 × 3	125 × 325	100 / 300	2813.GV.09
4 apparecchi	1 × 4	125 × 425	100 / 400	2814.GV.09
2 apparecchi	2 × 1	225 × 125	200 / 100	2812.GV.09
4 apparecchi	2 × 2	225 × 225	200 / 200	2812-2.GV.09
6 apparecchi	2 × 3	225 × 325	200 / 300	2813-2.GV.09
8 apparecchi	2 × 4	225 × 425	200 / 400	2814-2.GV.09
3 apparecchi	3 × 1	325 × 125	300 / 100	2813.GV.09
6 apparecchi	3 × 2	325 × 225	300 / 200	2813-2.GV.09
9 apparecchi	3 × 3	325 × 325	300 / 300	2813-3.GV.09
12 apparecchi	3 × 4	325 × 425	300 / 400	2814-3.GV.09
4 apparecchi	4 × 1	425 × 125	400 / 100	2814.GV.09
8 apparecchi	4 × 2	425 × 225	400 / 200	2814-2.GV.09
12 apparecchi	4 × 3	425 × 325	400 / 300	2814-3.GV.09
16 apparecchi	4 × 4	425 × 425	400 / 400	2814-4.GV.09

Combinazioni

Dimensioni telaio/placche di copertura per combinazioni INC

Dimensioni esterne mm (altezza x larghezza)		EDIZIOdue colore (FMI)	EDIZIOdue prestige (FMI)	STANDARDdue (QMI)	FLF	NEVO (NUP.Q, NUPU.Q)	Getto (GV, GUP*)	
○○	1 × 2	2 apparecchi	88 × 148	94 × 154	90 × 150	100 × 112,5	87 × 187	125 × 225 106 × 206*
○○○	1 × 3	3 apparecchi	88 × 208	94 × 214	90 × 210	100 × 150	87 × 287	125 × 325
○○○○	1 × 4	4 apparecchi	88 × 268	94 × 274	90 × 270	100 × 187,5		125 × 425
○○○○○	1 × 5	5 apparecchi				100 × 225		
○○○○○○	1 × 6	6 apparecchi				100 × 262,5		
○○	2 × 1	2 apparecchi	148 × 88	154 × 94	150 × 90		187 × 87	225 × 125 206 × 106*
○○○	2 × 2	4 apparecchi	148 × 148	154 × 154	150 × 150	162,5 × 112,5	225 × 225	225 × 225
○○○○	2 × 3	6 apparecchi	148 × 208	154 × 214	150 × 210	162,5 × 150	225 × 325	225 × 325
○○○○○	2 × 4	8 apparecchi	148 × 268	154 × 274		162,5 × 187,5	225 × 425	225 × 425
○○○○○○	2 × 5	10 apparecchi				162,5 × 225		
○○○○○○○	2 × 6	12 apparecchi				162,5 × 262,5		
○○	3 × 1	3 apparecchi	208 × 88	214 × 94	210 × 90		287 × 87	325 × 125
○○○	3 × 2	6 apparecchi	208 × 148	214 × 154	210 × 150	225 × 112,5	325 × 225	325 × 225
○○○○	3 × 3	9 apparecchi	208 × 208	214 × 214		225 × 150	325 × 325	325 × 325
○○○○○	3 × 4	12 apparecchi	208 × 268	214 × 274		225 × 187,5	325 × 425	325 × 425
○○○○○○	3 × 5	15 apparecchi				225 × 225		
○○○○○○○	3 × 6	18 apparecchi				225 × 262,5		
○○	4 × 1	4 apparecchi	268 × 88	274 × 94	270 × 90			425 × 125
○○○	4 × 2	8 apparecchi	268 × 148	274 × 154		312,5 × 112,5	425 × 225	425 × 225
○○○○	4 × 3	12 apparecchi	268 × 208	274 × 214		312,5 × 150	425 × 325	425 × 325
○○○○○	4 × 4	16 apparecchi				312,5 × 187,5	425 × 425	425 × 425
○○○○○○	4 × 5	20 apparecchi				312,5 × 225		
○○○○○○○	4 × 6	24 apparecchi				312,5 × 262,5		
○○	5 × 2	10 apparecchi				400 × 112,5		
○○○	5 × 3	15 apparecchi				400 × 150		
○○○○	5 × 4	20 apparecchi				400 × 187,5		
○○○○○	5 × 5	25 apparecchi				400 × 225		
○○○○○○	5 × 6	30 apparecchi				400 × 262,5		
○○	6 × 2	12 apparecchi				462,5 × 112,5		
○○○	6 × 3	18 apparecchi				462,5 × 150		
○○○○	6 × 4	24 apparecchi				462,5 × 187,5		
○○○○○	6 × 5	30 apparecchi				462,5 × 225		
○○○○○○	6 × 6	36 apparecchi				462,5 × 262,5		

Combinazioni

Dimensioni coperchio/scatole per combinazioni AP

Dimensioni esterne mm (altezza x larghezza)			EDIZIOdue colore (FX)	STANDARDdue (QX)	NEVO (NAP.Q, NAPU.Q)	Getto (AG)
∞	1 x 2	2 apparecchi	74 x 140	76 x 142	87 x 177	98 x 166
∞∞	1 x 3	3 apparecchi				125 x 325
∞	2 x 1	2 apparecchi	140 x 74	142 x 76	177 x 87	166 x 98
∞∞	3 x 1	3 apparecchi				325 x 125

Struttura del numero d'articolo per combinazioni INC e AP

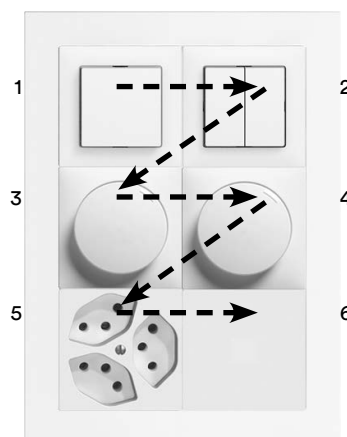
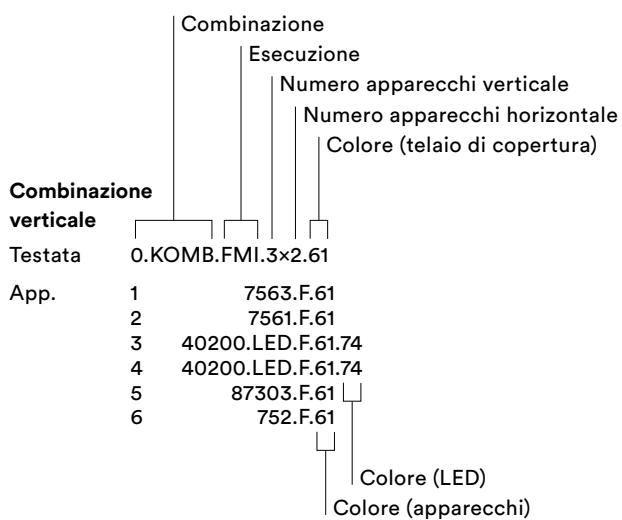

Combinazione orizzontale

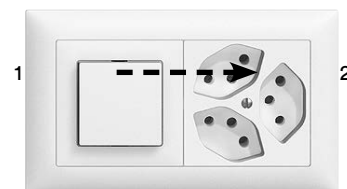
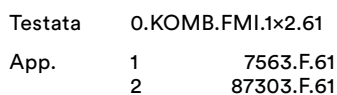

Interruttori & Pulsanti

**Pulsante,
chiusura-apertura**
Attacco come contatto di lavoro,
1 polo

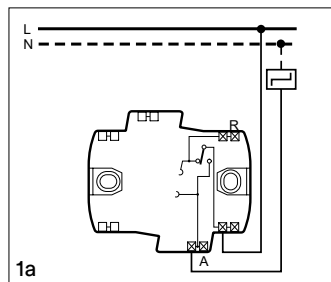

1a
7563.AR.xxx
Non illuminato
illuminabile con 688.230V.LED.xx

**Interruttore,
dis/invertitore**
Attacco come schema 3,
1 polo

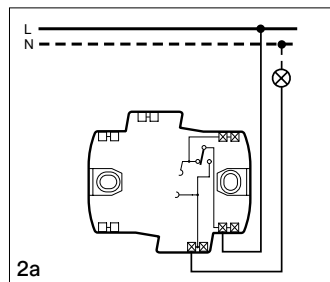

2a
7563.xxx
Non illuminato
illuminabile con 688.230V.LED.xx

**Interruttore,
dis/invertitore**
Attacco come schema 3,
2 poli

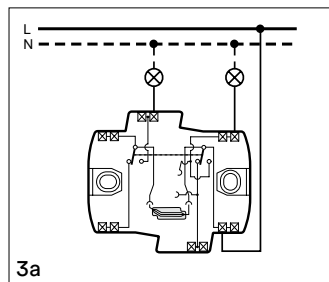

3a
7569.xxx
Non illuminato
illuminabile con 688.230V.LED.xx

**Interruttore,
permutatore**
Attacco come schema 6,
1 polo

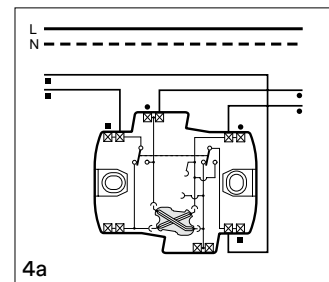

4a
7566.xxx
Non illuminato
illuminabile con 688.230V.LED.xx

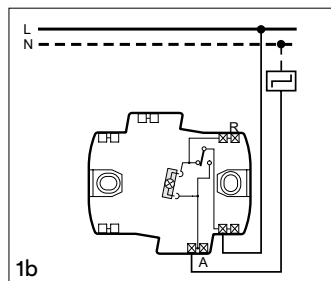

1b
7563.ARL.xxx
Illuminazione d'orientamento *)

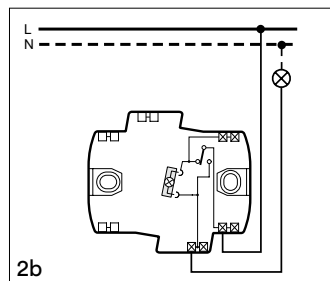

2b
7563.LS.xxx
Illuminazione d'orientamento *)

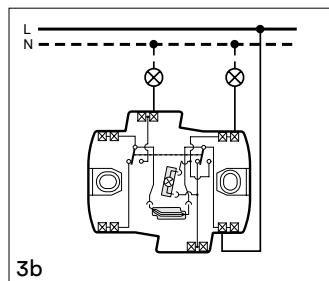

3b
7569.LS.xxx
Illuminazione d'orientamento *)

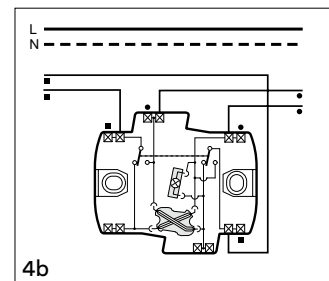

4b
7566.LS.xxx
Illuminazione d'orientamento *)

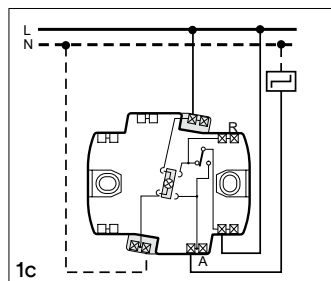

1c
7563.ARK.xxx
Illuminazione permanente

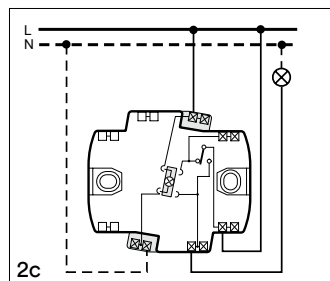

2c
7563.KS.xxx
Illuminazione permanente

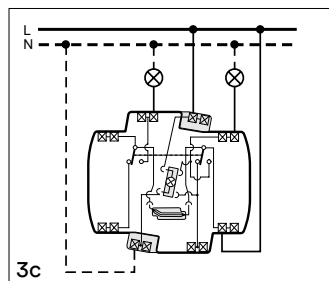

3c
7569.KS.xxx
Illuminazione permanente

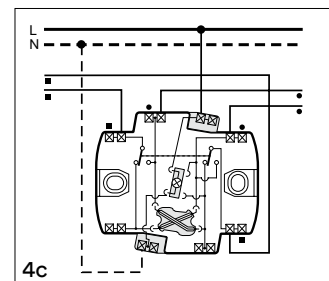

4c
7566.KS.xxx
Illuminazione permanente

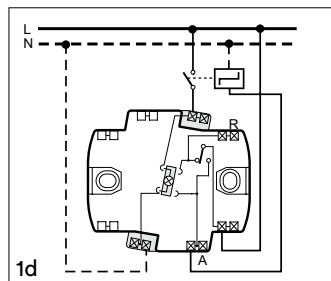

1d
7563.ARK.xxx
Illuminazione di controllo

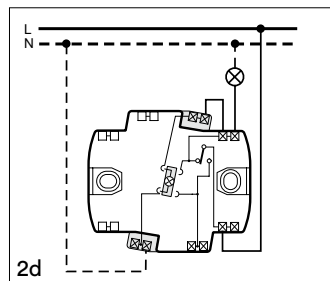

2d
7563.KS.xxx
Illuminazione di controllo

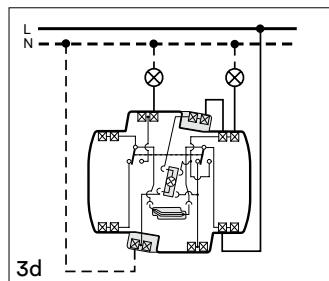

3d
7569.KS.xxx
Illuminazione di controllo

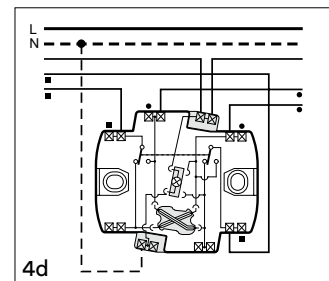

4d
7566.KS.xxx
Illuminazione di controllo

Interruttori & Pulsanti

**Pulsante/interruttore,
chiusura-apertura + invertitore**
Attacco come contatto di lavoro /
schema 3, 2x 1 polo

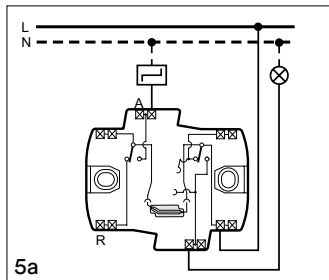

5a
7563.AR63.xxx
Non illuminato

**Pulsante doppio,
2x chiusura-apertura**
Attacco come contatto di lavoro /
contatto di lavoro, 2x 1 polo

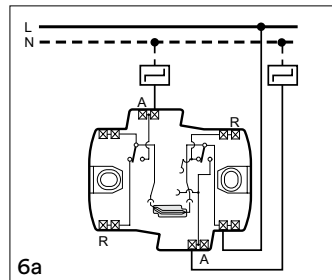

6a
7563.AR63AR.xxx
Non illuminato

**Pulsante,
chiusura-apertura**
Attacco come contatto di lavoro, 2
poli

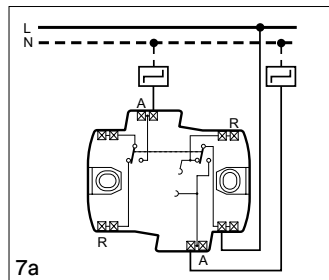

7a
7569.AR.xxx
Non illuminato

**Interruttore doppio,
serie invertitore-invertitore**
Attacco come schema 3+3,
2x 1 polo

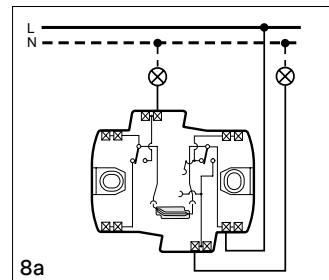

8a
7561.xxx
Non illuminato

**Interruttore
per luce e ventilatore**
Attacco come contatto di lavoro /
schema 3, 2x 1 polo

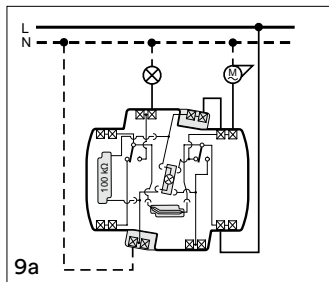

9a
756363.KS.xxx
Illuminazione di controllo

*) Avvertenza per l'uso LED

Feller consiglia di collegare il modulo LED interno al conduttore di neutro per garantire il perfetto funzionamento, soprattutto con dispositivi elettronici e lampade a LED.
(vedi schemi di collegamento: illuminazione permanente).



LED di orientamento



LED di controllo o permanente



Aggiunta illuminazione sopra



Aggiunta illuminazione sotto



Supplemento per LED per ventilatori con temporizzatori



Connettore schema



Connettore incrociato

Interruttori & Pulsanti

Pulsanti, chiusura-apertura

Attacco come contatto di lavoro, 1 polo

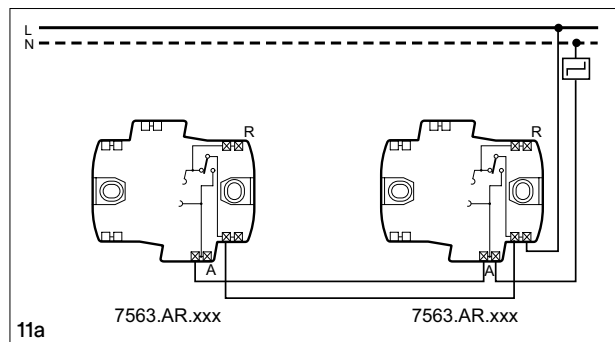

Non illuminato
illuminabile con 688.230V.LED.xx

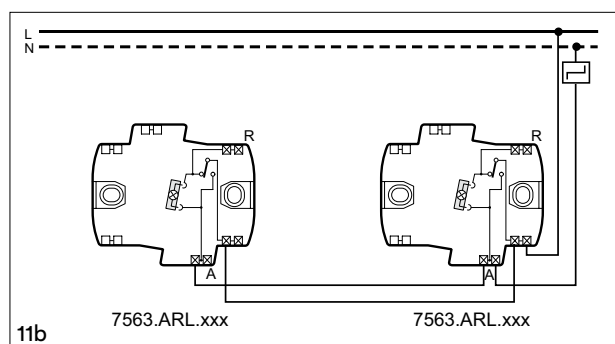

Illuminazione d'orientamento *)

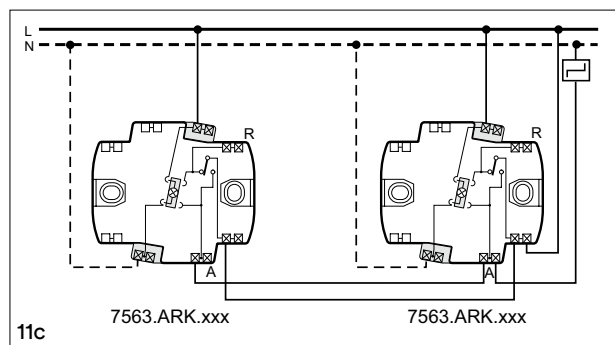

Illuminazione permanente

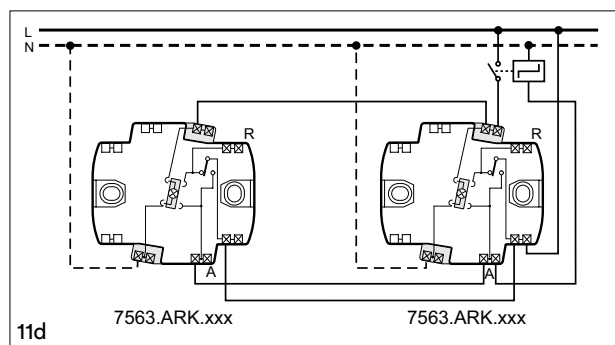

Illuminazione di controllo

Interruttori, inversione

Attacco come schema 3, 1 polo

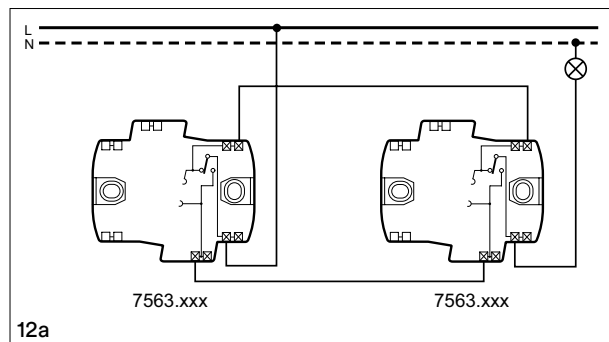

Non illuminato
illuminabile con 688.230V.LED.xx

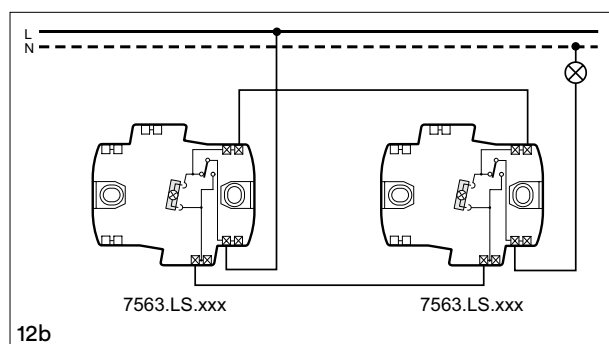

Illuminazione d'orientamento *)

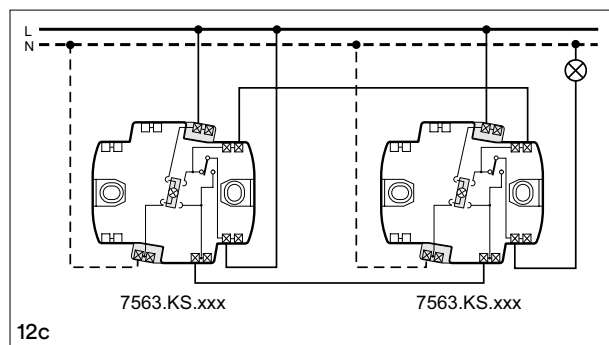

Illuminazione permanente

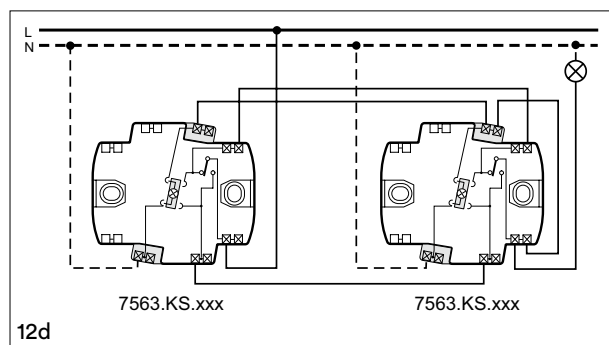

Illuminazione di controllo

Interruttori & Pulsanti

Interruttori, inversione

Attacco come schema 3, 2 poli

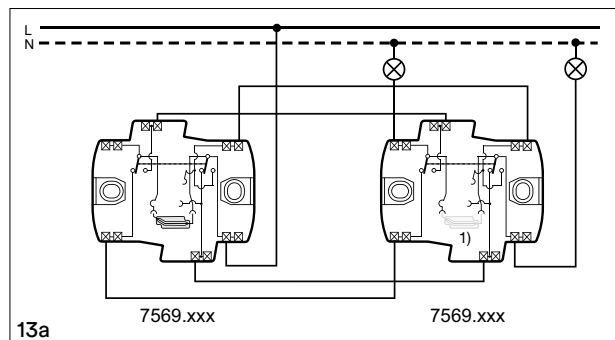

Non illuminato
illuminabile con 688.230V.LED.xx

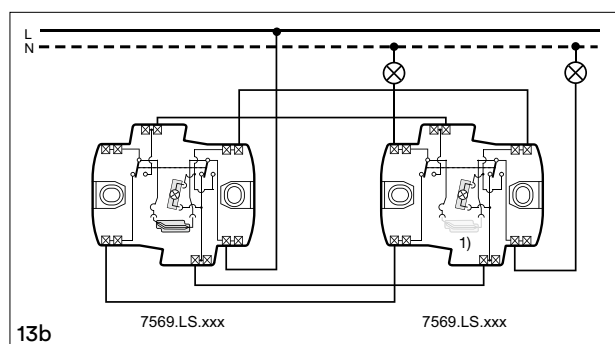

Illuminazione d'orientamento *)
(solo per 1 sistema elettronico per interruttore)

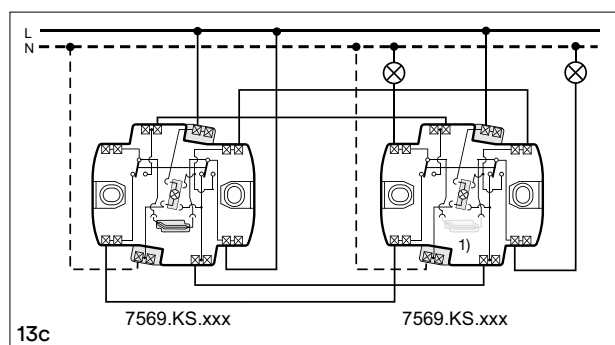

Illuminazione permanente

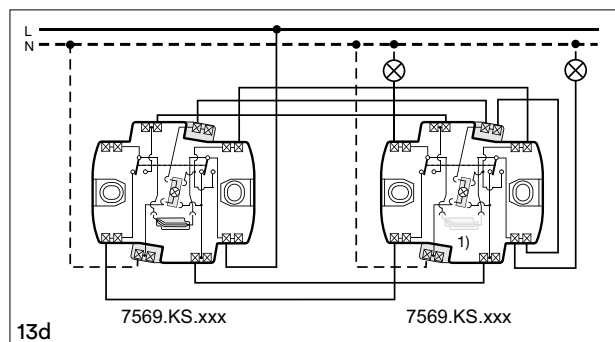

Illuminazione di controllo
(solo per 1 sistema elettronico per interruttore)

*) Avvertenza per l'uso LED

Feller consiglia di collegare il modulo LED interno al conduttore di neutro per garantire il perfetto funzionamento, soprattutto con dispositivi elettronici e lampade a LED.

(vedi schemi di collegamento: illuminazione permanente).

1) Attenzione:
togliere il connettore
schema

 LED di orientamento

 LED di controllo o
permanente

 Aggiunta illuminazione
sopra

 Aggiunta illuminazione
sotto

 Connettore schema

Interruttori & Pulsanti

Interruttori, permutatore

- a) Attacco come schema 3, 1 polo
- b) Attacco come schema 6, 1 polo

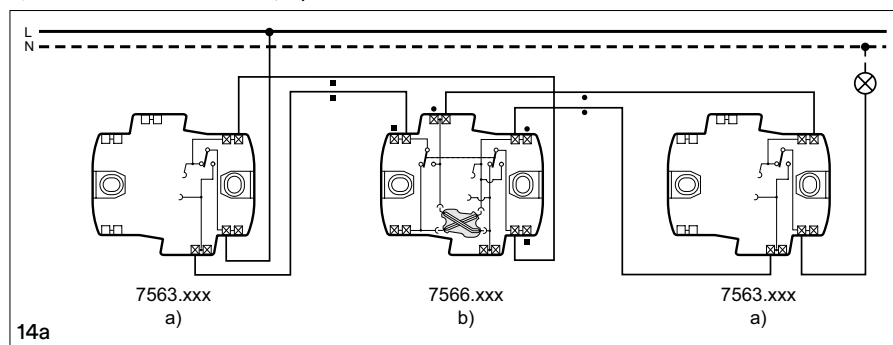

Non illuminato

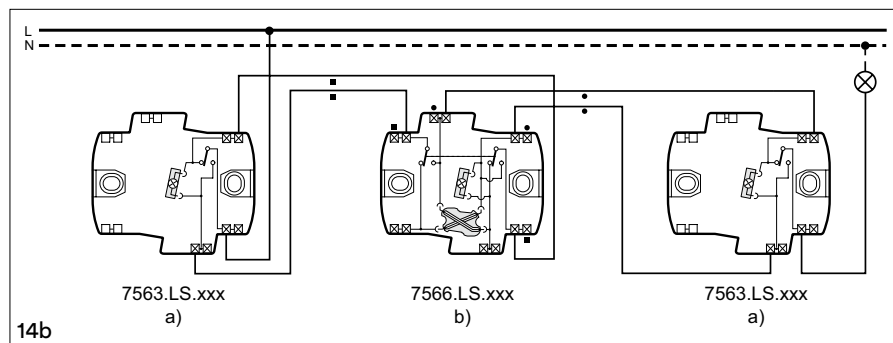

Illuminazione d'orientamento *)

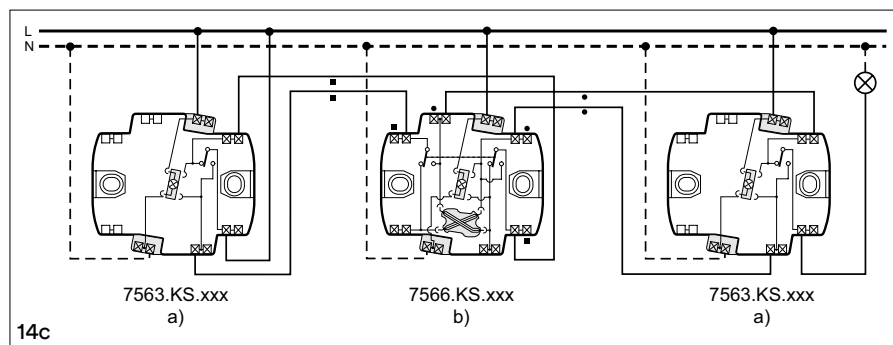

Illuminazione permanente

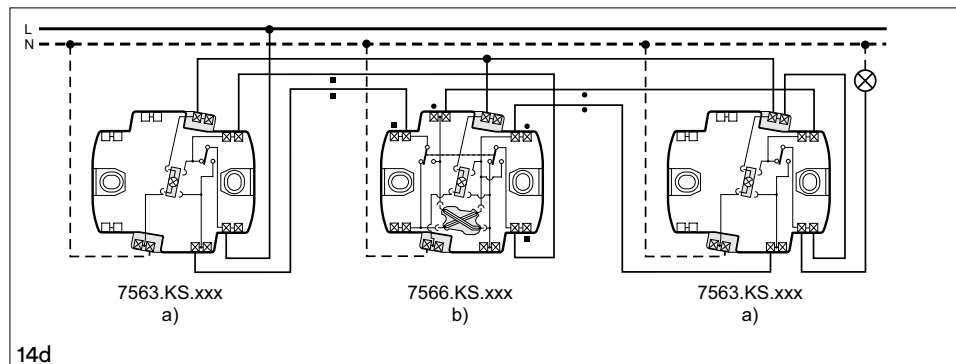

Illuminazione di controllo

Interruttori & Pulsanti

Pulsante / pulsante doppio / interruttore

- a) Attacco come contatto di lavoro, 1 polo
- b) Attacco come contatto di lavoro / schema 3, 2x 1 polo
- c) Attacco come schema 3, 1 polo

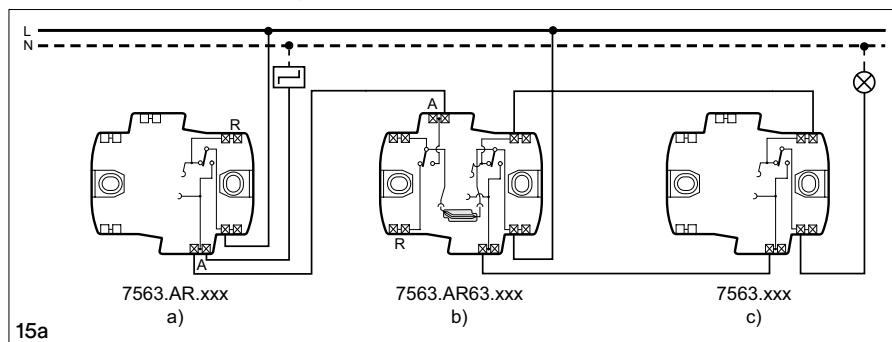

Non illuminato

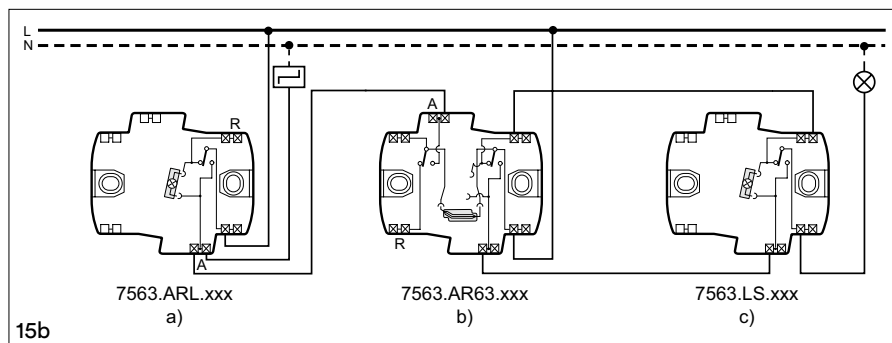

Illuminazione d'orientamento *)

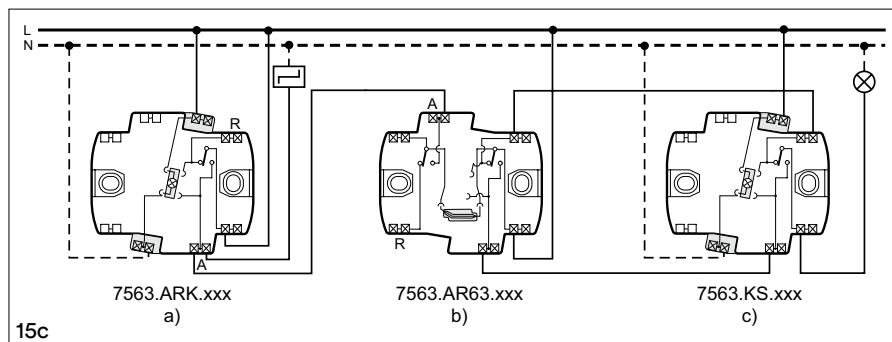

Illuminazione permanente

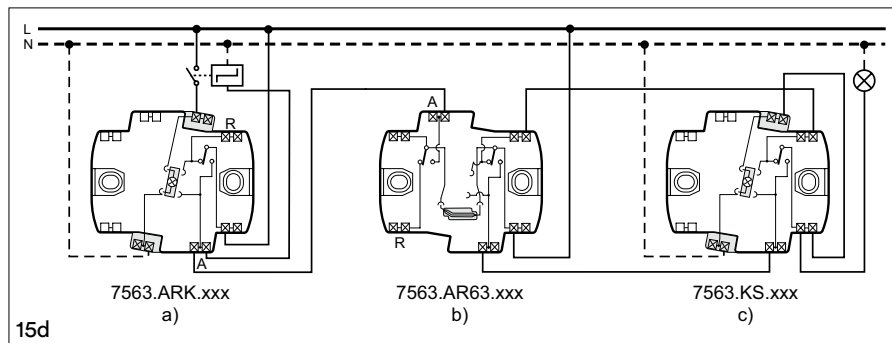







Illuminazione di controllo

*) Avvertenza per l'uso LED

Feller consiglia di collegare il modulo LED interno al conduttore di neutro per garantire il perfetto funzionamento, soprattutto con dispositivi elettronici e lampade a LED.

(vedi schemi di collegamento: illuminazione permanente).

-  LED di orientamento
-  LED di controllo o permanente
-  Aggiunta illuminazione sopra
-  Aggiunta illuminazione sotto
-  Connettore schema
-  Connettore incrociato

Interruttori & Pulsanti

Pulsanti, pulsante doppio

a) Attacco come contatto di lavoro, 1 polo

b) Attacco come contatto di lavoro / contatto di lavoro, 2x 1 polo

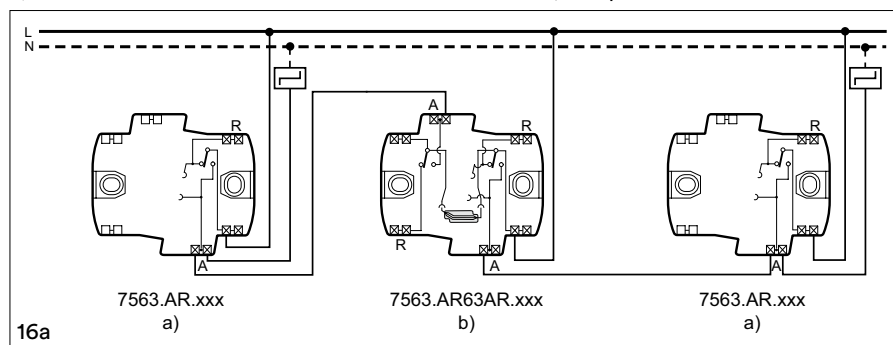

Non illuminato

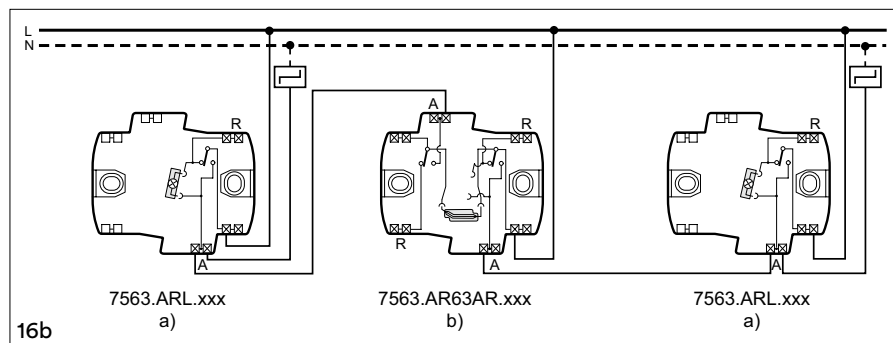

Illuminazione d'orientamento *)

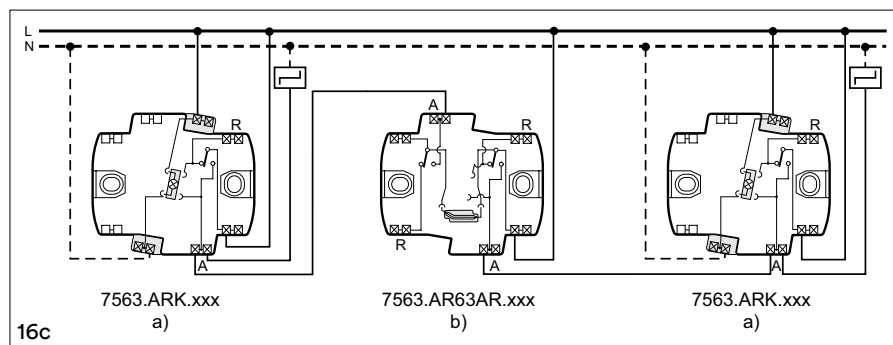

Illuminazione permanente

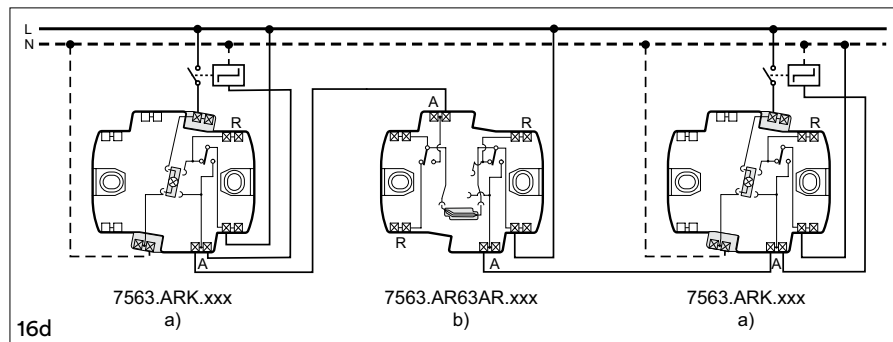

Illuminazione di controllo

Interruttori & Pulsanti

Interruttori, interruttore doppio

- a) Attacco come schema 3, 1 polo
- b) Attacco come schema 3+3, 2x 1 polo

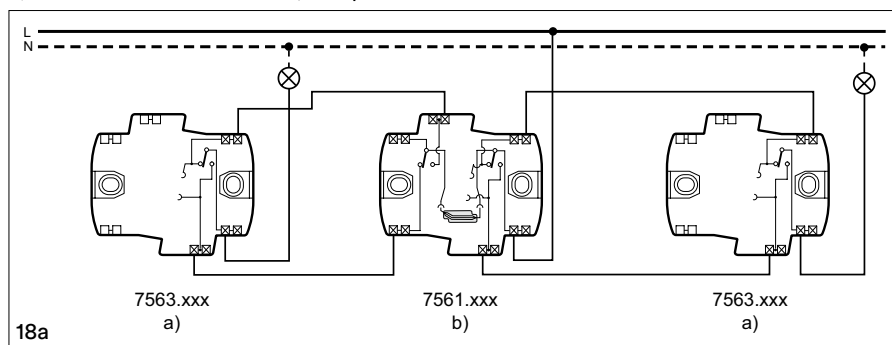

Non illuminato

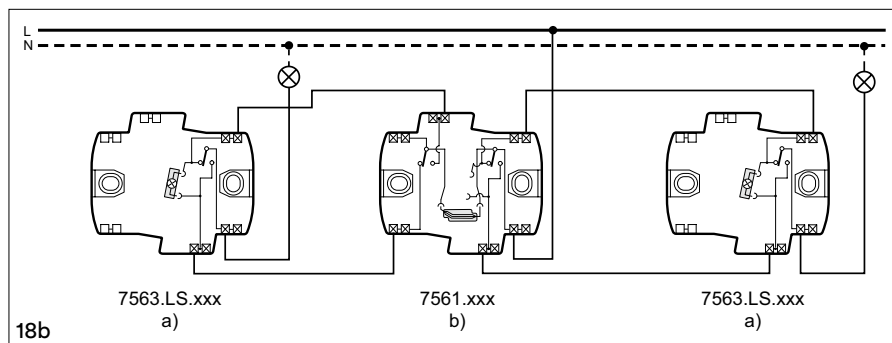

Illuminazione d'orientamento *)

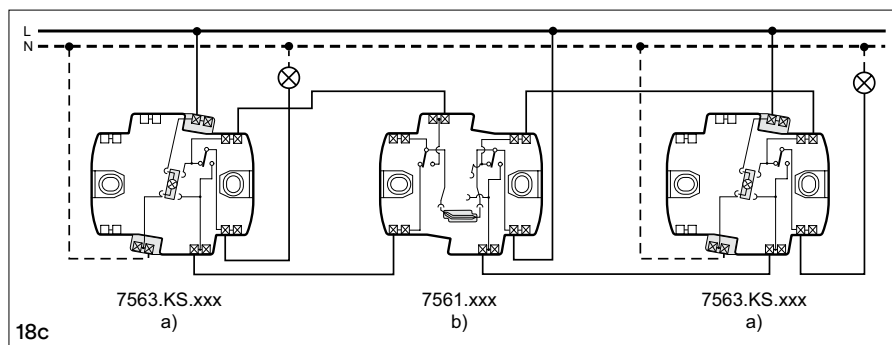

Illuminazione permanente

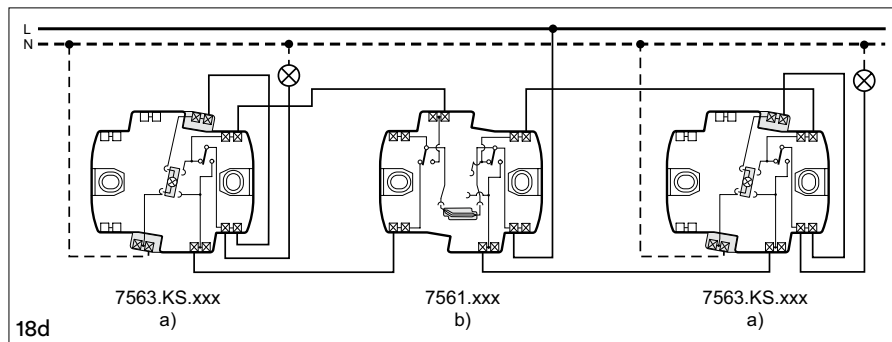







Illuminazione di controllo

*) Avvertenza per l'uso LED

Feller consiglia di collegare il modulo LED interno al conduttore di neutro per garantire il perfetto funzionamento, soprattutto con dispositivi elettronici e lampade a LED.

(vedi schemi di collegamento: illuminazione permanente).

-  LED di orientamento
-  LED di controllo o permanente
-  Aggiunta illuminazione sopra
-  Aggiunta illuminazione sotto
-  Connettore schema
-  Connettore schema

Interruttori FLF & Pulsanti FLF

7863.FLF...
Interruttore FLF, dis/invertitore,
non illuminato

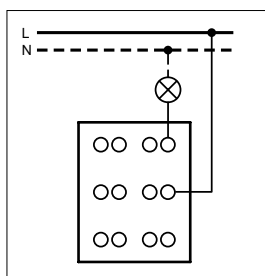

Attacco come schema 3, 1 polo

7869.FLF...
Interruttore FLF, dis/invertitore,
non illuminato

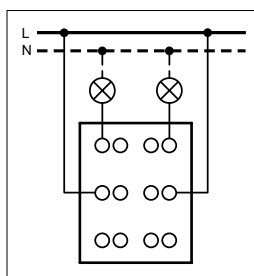

Attacco come schema 3, 2 poli

7863.FLF.LSKS...
Interruttore FLF, dis/invertitore, illuminato

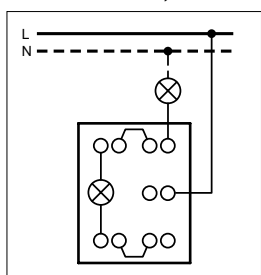

Attacco come schema 3, 1 polo
Illuminazione d'orientamento

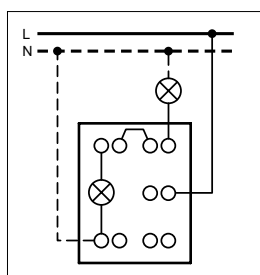

Attacco come schema 3, 1 polo
Illuminazione di controllo

7861.FLF...
Interruttore doppio FLF, serie invertitore-invertitore, non illuminato

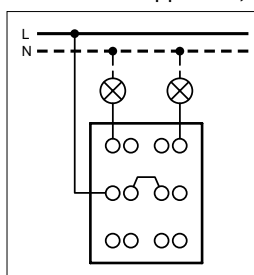

Attacco come schema 3+3, 2x 1 polo

7863.FLF...
Interruttori FLF, inversione, non illuminato

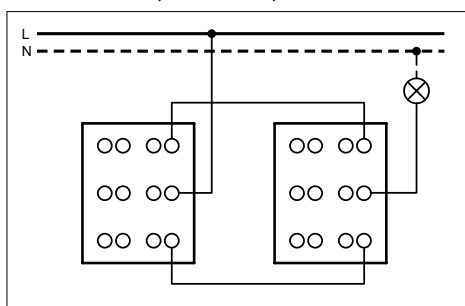

Attacco come schema 3, 1 polo

7869.FLF...
Interruttori FLF, inversione, non illuminato

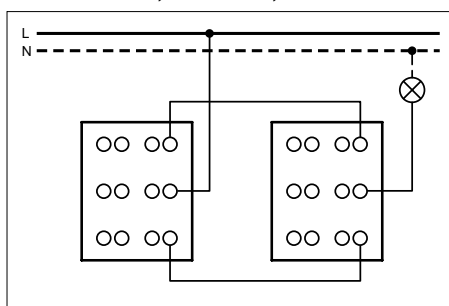

Attacco come schema 3, 2 poli

7863.FLF.LSKS...
Interruttori FLF, inversione, illuminato

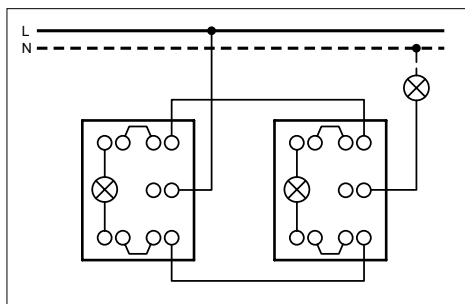

Attacco come schema 3, 1 polo
Illuminazione d'orientamento

7863.FLF.LSKS...
Interruttori FLF, inversione, illuminato

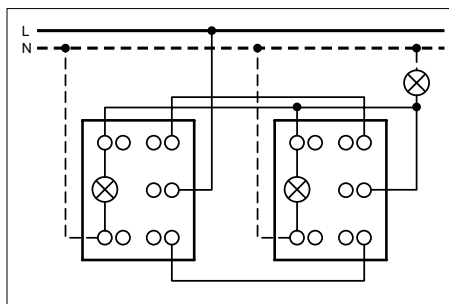

Attacco come schema 3, 1 polo
Illuminazione di controllo

Interruttori FLF & Pulsanti FLF

7863.FLF..., 7866.FLF...

Interruttori FLF, permutatore, non illuminato

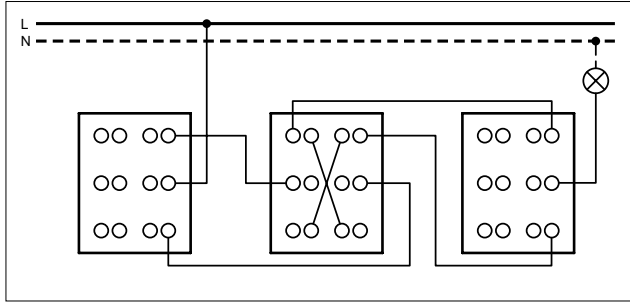

Attacco come
schema 3,
1 polo

Attacco come
schema 6,
1 polo

Attacco come
schema 3,
1 polo

7863.AR.FLF..

Pulsante FLF, chiusa-apertura, non illuminato

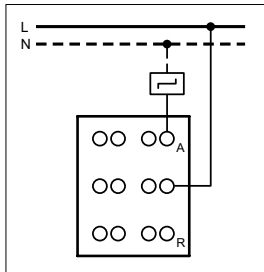

Attacco come contatto di lavoro, 1 polo
Attenzione: Con due campi di protezione separati, fare
attenzione alla tensione indotta.

7869.AR.FLF..

Pulsante FLF, chiusa-apertura, non illuminato

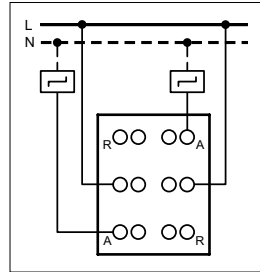

Attacco come contatto di lavoro, 2 poli
Illuminazione di controllo

7863.ARL.FLF..

Pulsante FLF, chiusa-apertura, illuminato

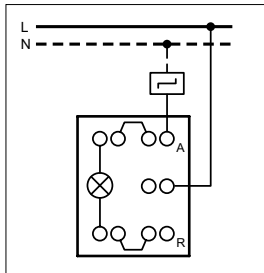

Attacco come contatto di lavoro, 1 polo
Illuminazione d'orientamento

7863.ARL.FLF..

Pulsante FLF, chiusa-apertura 1 polo, illuminato

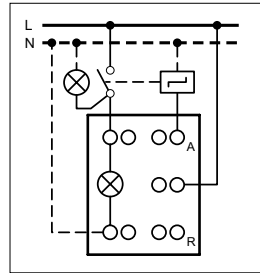

Attacco come contatto di lavoro, 1 polo
Illuminazione di controllo

7863.AR63AR.FLF..

Pulsante doppio FLF, 2x chiusa-apertura, non illuminato

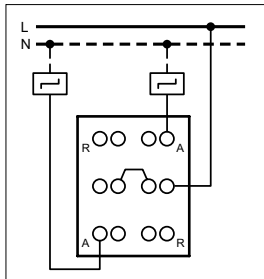

Attacco come contatto di lavoro, 2x 1 polo

7863.AR.FLF

Pulsanti FLF, chiusa-apertura, non illuminato

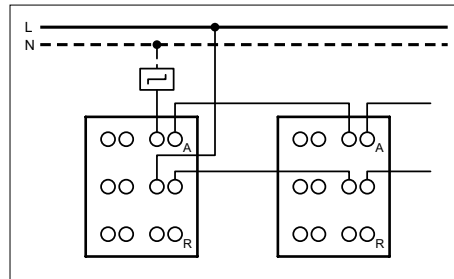

Attacco come contatto di lavoro, 1 polo

Piccole combinazioni

**con pulsante,
chiusura-apertura**

Attacco come contatto di lavoro,
1 polo

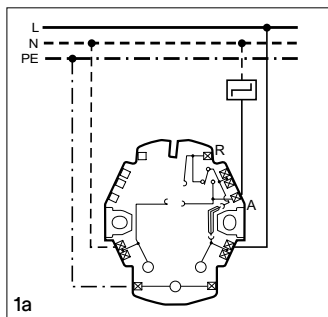

8xx63.AR.xxx
Non illuminato
illuminabile con 688.230V.LED.xx

**con interruttore,
dis/invertitore**

Attacco come schema 3,
1 polo

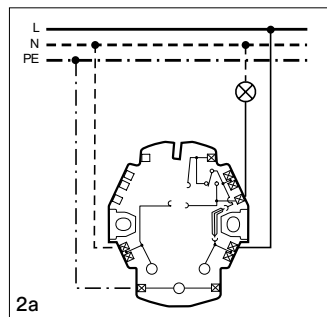

8xx63.xxx
Non illuminato
illuminabile con 688.230V.LED.xx

**con interruttore,
permutatore**

Attacco come schema 6,
1 polo

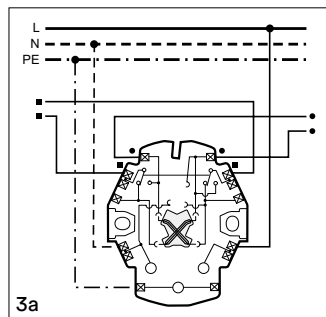

8xx66.xxx
Non illuminato
illuminabile con 688.230V.LED.xx

con pulsante doppio

Attacco come contatto di lavoro,
2x 1 polo

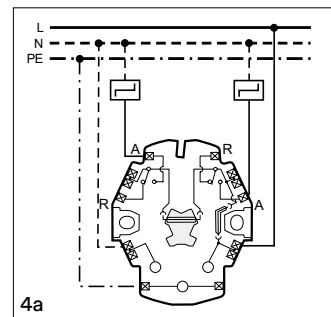

8xx63.AR63AR.xxx
Non illuminato

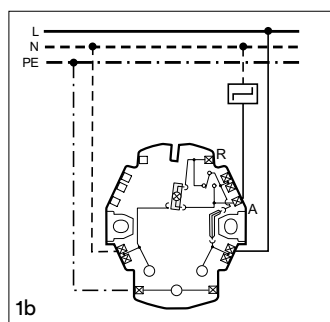

8xx63.ARL.xxx
Illuminazione d'orientamento *)

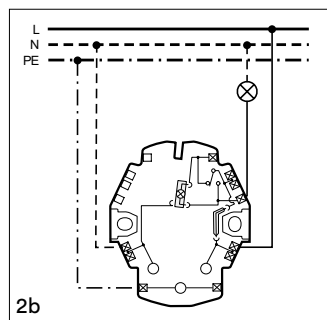

8xx63.LS.xxx
Illuminazione d'orientamento *)

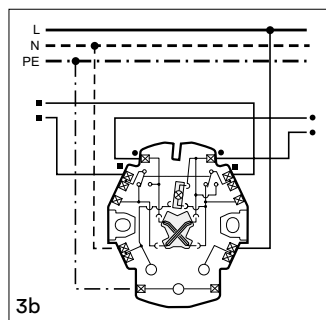

8xx66.LS.xxx
Illuminazione d'orientamento *)

con pulsante/interruttore
Attacco come contatto di lavoro /
schema 3, 2x 1 polo

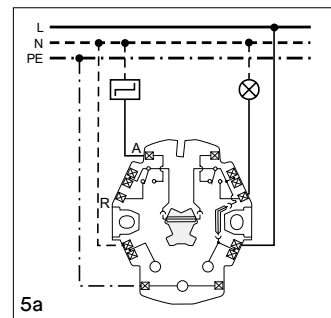

8xx63.AR63.xxx
Non illuminato

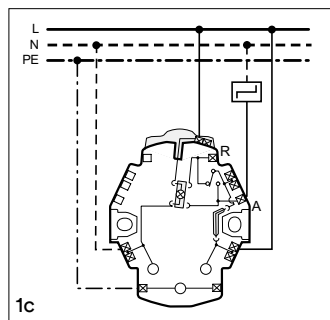

8xx63.ARK.xxx
Illuminazione permanente

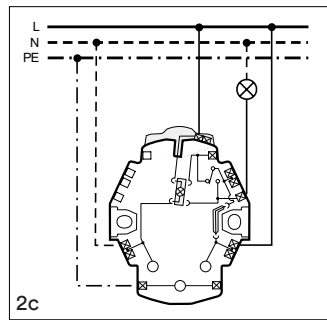

8xx63.KS.xxx
Illuminazione permanente

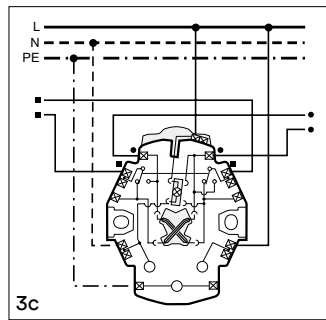

8xx66.KS.xxx
Illuminazione permanente

con interruttore doppio
Attacco come schema 3+3,
2x 1 polo

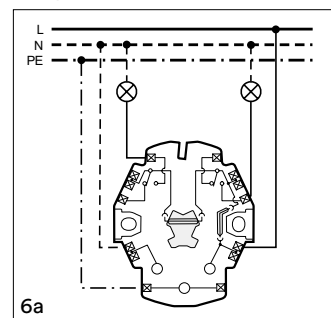

8xx61.xxx
Non illuminato

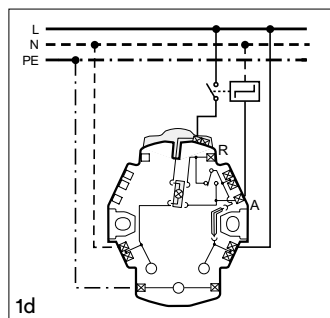

8xx63.ARK.xxx
Illuminazione di controllo

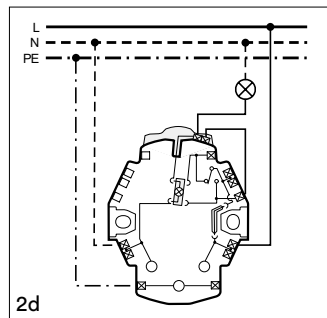

8xx63.KS.xxx
Illuminazione di controllo

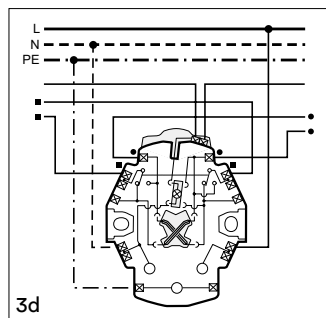

8xx66.KS.xxx
Illuminazione di controllo

- LED di orientamento
- LED di controllo o permanente
- Aggiunta illuminazione
- Connettore poli
- Connettore schema
- Connettore incrociato

Piccole combinazioni

con pulsante, chiusura-apertura

Attacco come contatto di lavoro, 1 polo

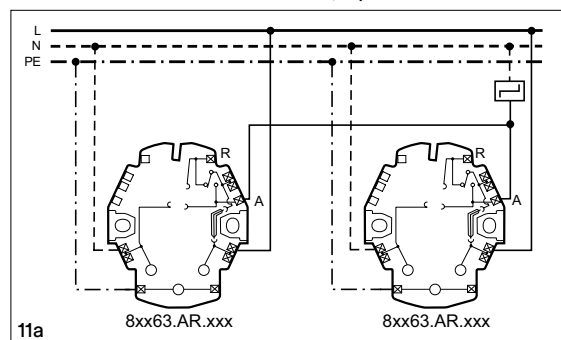

Non illuminato
illuminabile con 688.230V.LED.xx

con interruttore, inversione

Attacco come schema 3, 1 polo

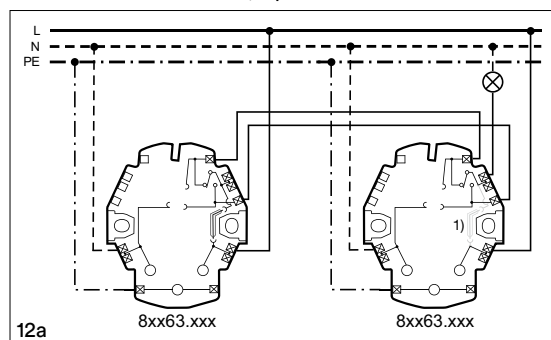

Non illuminato
illuminabile con 688.230V.LED.xx

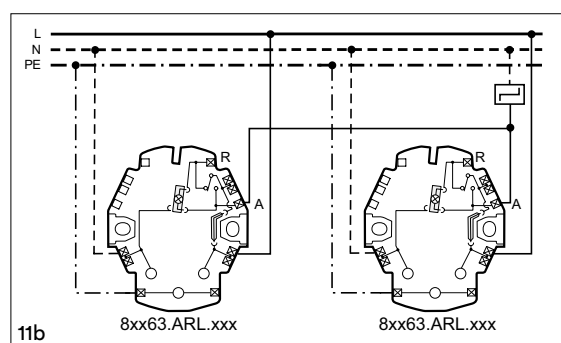

Illuminazione d'orientamento *)

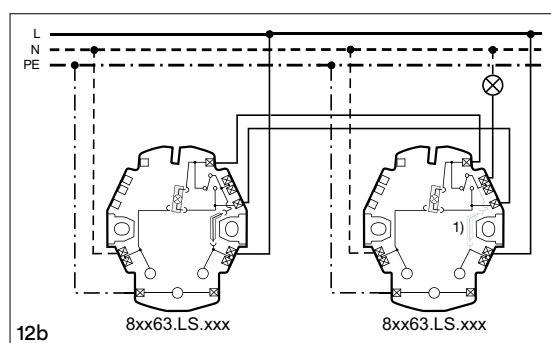

Illuminazione d'orientamento *)

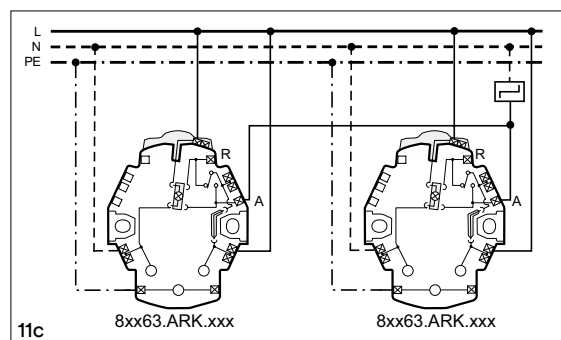

Illuminazione permanente

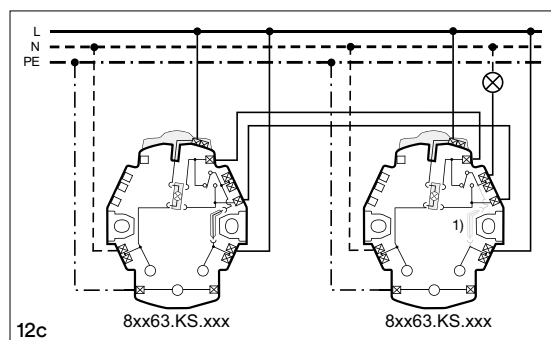

Illuminazione permanente

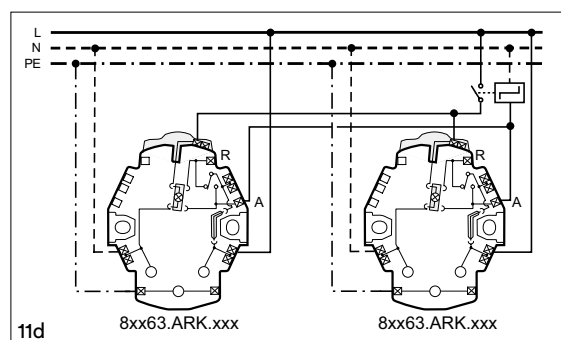

Illuminazione di controllo

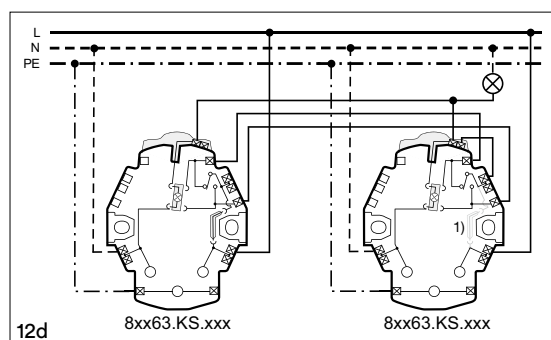

Illuminazione di controllo

*) Avvertenza per l'uso LED

Feller consiglia di collegare il modulo LED interno al conduttore di neutro per garantire il perfetto funzionamento, soprattutto con dispositivi elettronici e lampade a LED. (vedi schemi di collegamento: illuminazione permanente).

1) Attenzione: togliere il connettore poli

Piccole combinazioni

con interruttore, permutatore

a) Attacco come schema 3, 1 polo

b) Attacco come schema 6, 1 polo

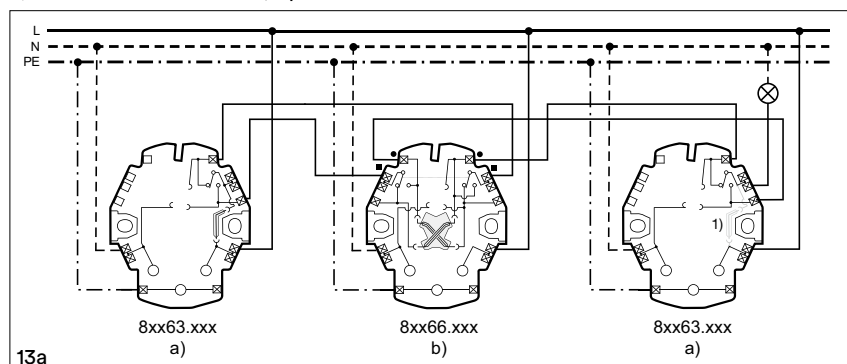

Non illuminato

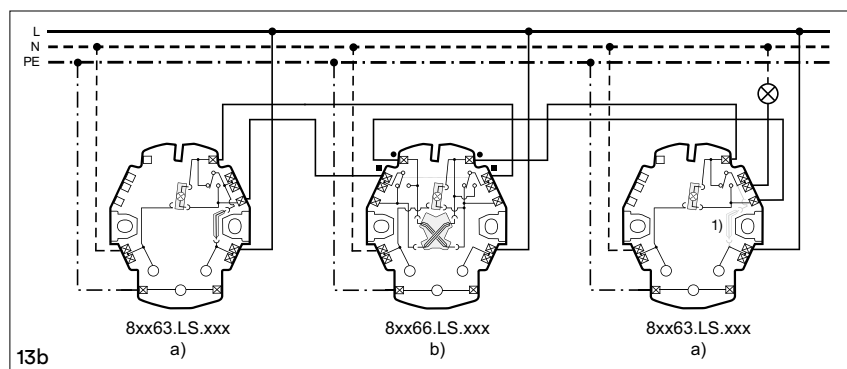

Illuminazione d'orientamento *)

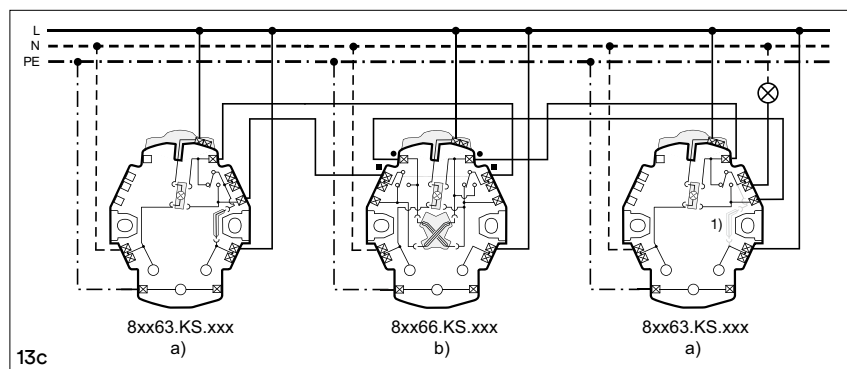

Illuminazione permanente

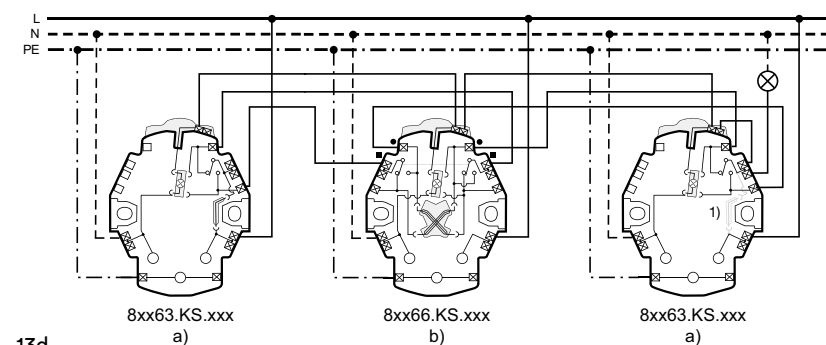

Illuminazione di controllo

Piccole combinazioni

con pulsante doppio, chiusura-apertura

- a) Attacco come contatto di lavoro, 1 polo
- b) Attacco come contatto di lavoro, 2x 1 polo

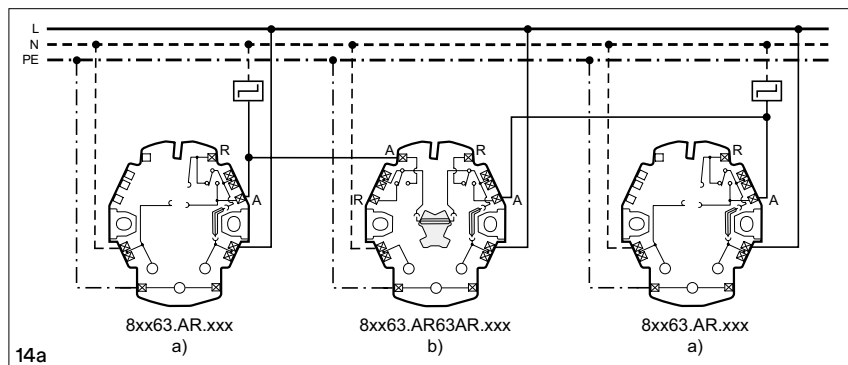

Non illuminato

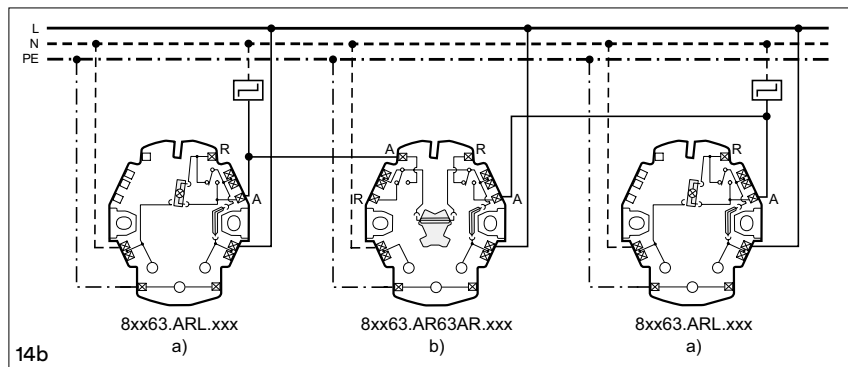

Illuminazione d'orientamento *)

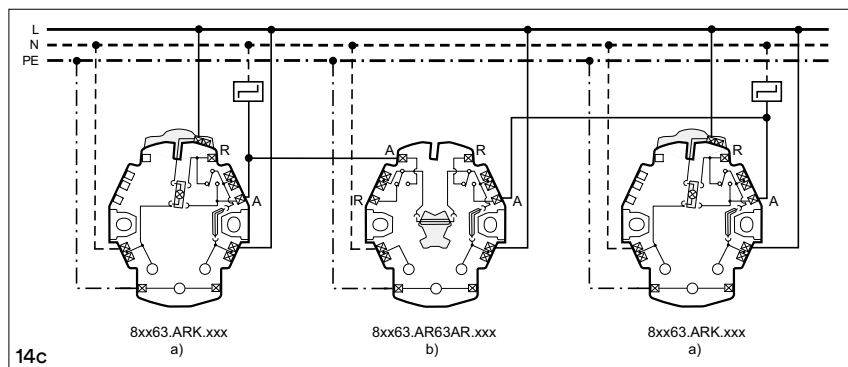

Illuminazione permanente

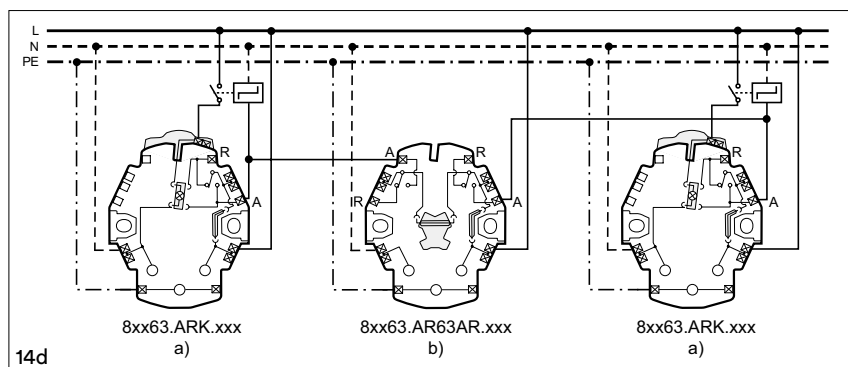



Illuminazione di controllo

*) Avvertenza per l'uso LED

Feller consiglia di collegare il modulo LED interno al conduttore di neutro per garantire il perfetto funzionamento, soprattutto con dispositivi elettronici e lampade a LED. (vedi schemi di collegamento: illuminazione permanente).

1) Attenzione: togliere il connettore poli

 LED di orientamento

 LED di controllo o permanente

 Aggiunta illuminazione

 Connettore poli

 Connettore schema

 Connettore incrociato

Piccole combinazioni

con pulsante doppio/interruttore

- a) Attacco come contatto di lavoro, 1 polo
- b) Attacco come contatto di lavoro / schema 3, 2x 1 polo
- c) Attacco come schema 3, 1 polo

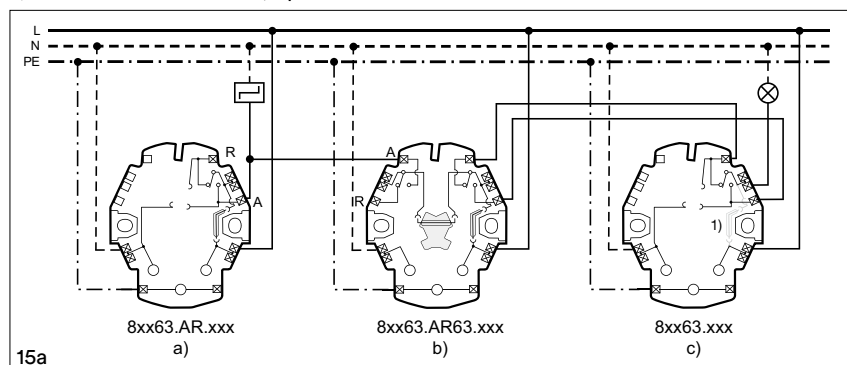

Non illuminato

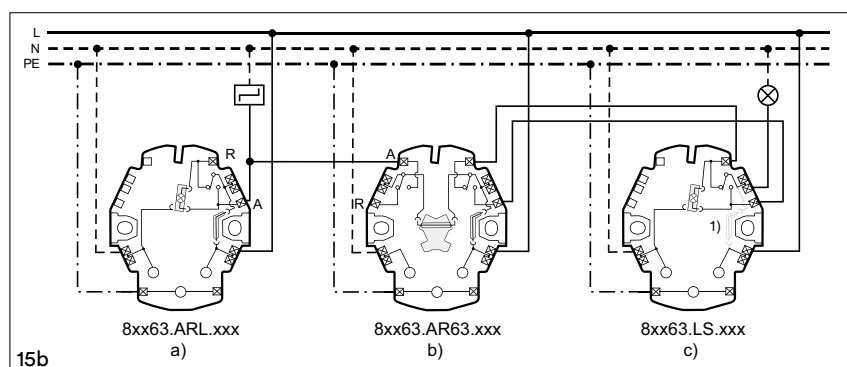

Illuminazione d'orientamento ¹⁾

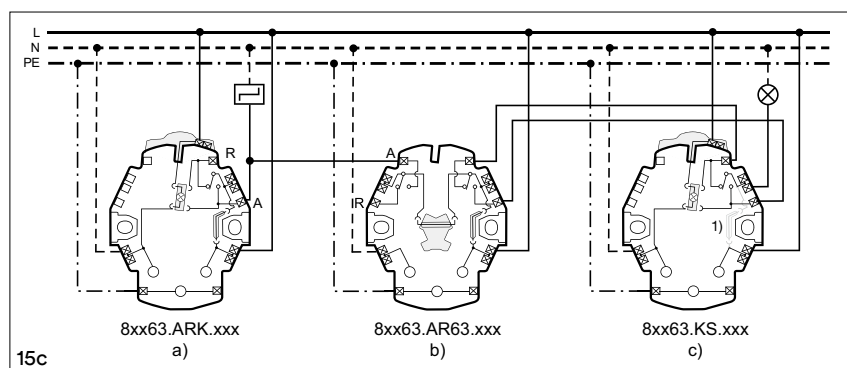

Illuminazione permanente

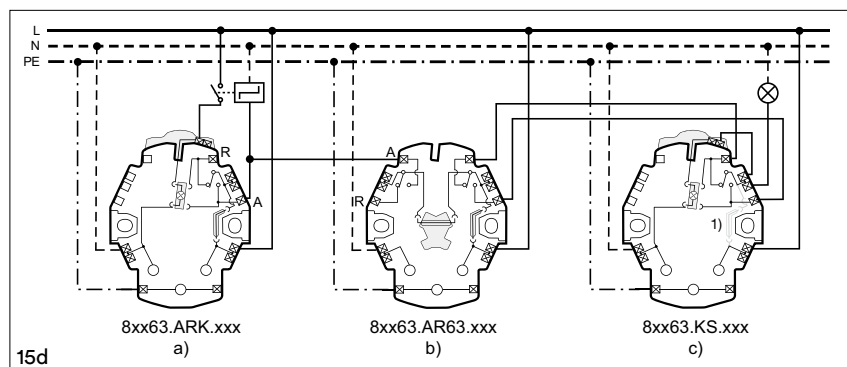

Illuminazione di controllo

Piccole combinazioni

con interruttore doppio

- a) Attacco come schema 3, 1 polo
- b) Attacco come schema 3+3, 2x 1 polo

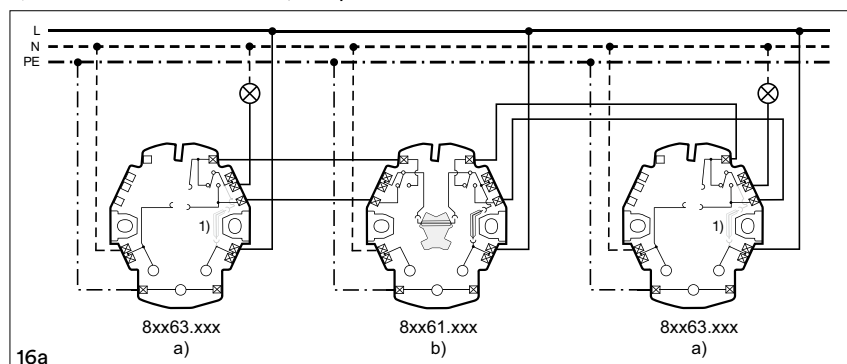

Non illuminato

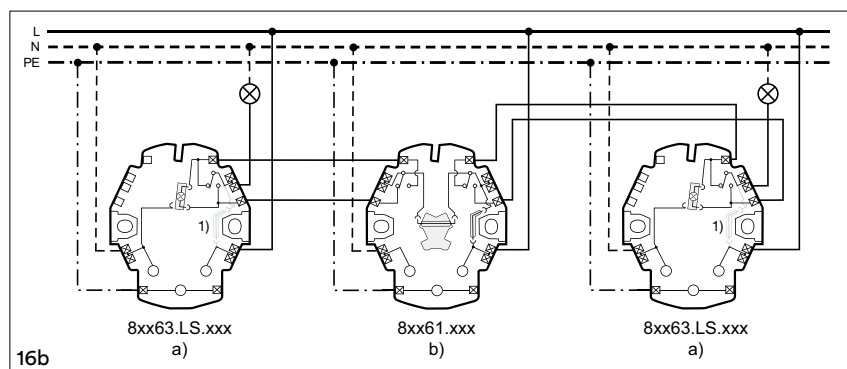

Illuminazione d'orientamento *)

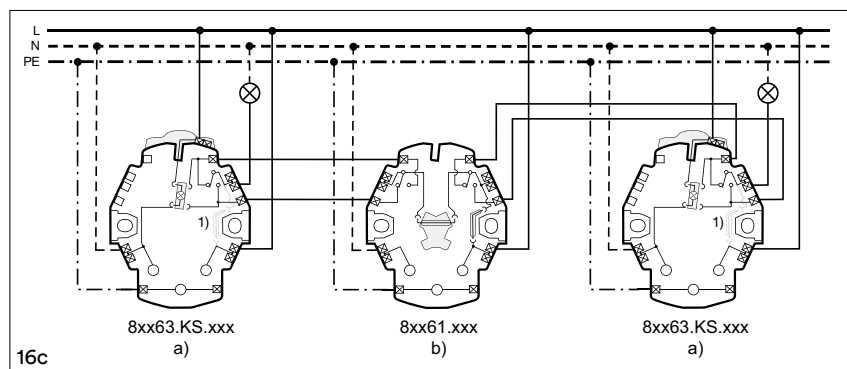

Illuminazione permanente

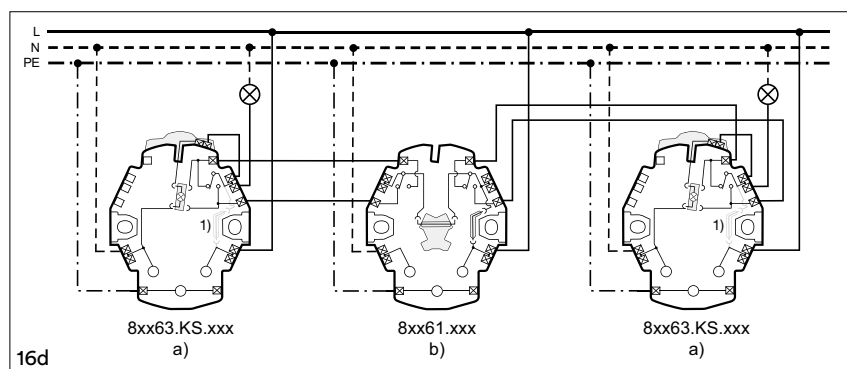

Illuminazione di controllo

*) Avvertenza per l'uso LED

Feller consiglia di collegare il modulo LED interno al conduttore di neutro per garantire il perfetto funzionamento, soprattutto con dispositivi elettronici e lampade a LED.

(vedi schemi di collegamento: illuminazione permanente).

1) Attenzione: togliere il connettore poli

 LED di orientamento

 LED di controllo o permanente

 Aggiunta illuminazione

 Connettore poli

 Connettore schema

 Connettore incrociato

Interruttori rotativi & Pulsanti girevoli

Cilindri di sicurezza per interruttori rotativi

Per una sicurezza assoluta, gli interruttori rotativi possono essere equipaggiati con un cilindro di sicurezza, indipendentemente dal modello. Quando gli interruttori a chiave vengono integrati in piani di chiusura, i cilindri devono essere ordinati direttamente dal produttore e poi inviati per il montaggio. Il sottostante elenco fornisce informazioni sui cilindri compatibili con l'esecuzione desiderata.

EDIZIOdue, STANDARDdue



F.SS FM.SS FMI.SS Q.SS QM.SS QMI.SS
Set di trasformazione 931-7400.UP.SS (247 999 990) per i cilindri di chiusura più lunghi 10 mm

NASS





NUP.Q.SS NUPU.Q.SS NAP.Q.SS NAPU.Q.SS
Set di trasformazione 931-7400.UP.SS (247 999 990) per i cilindri di chiusura più lunghi 10 mm

GETTO



GUP.SS GUPU.SS AGB.SS AGUB.SS GV.SS GVU.SS
Set di trasformazione 931-7400.GV.SS (246 999 990) per i cilindri di chiusura più lunghi 10 mm

Cilindri di chiusura	Adoperabile in piani di chiusura	Pos. di sfilamento della chiave		
		SSA 	SSI 	SSL 
Kaba 1007 F 1007 FA 1007 FB *1262 F	Si	X		
	No		X	
	No Si			X X
KESO 16019 *16052.102 *16052.104	Su domanda	X		
			X	
				X

*) Cilindro più lunghi 10 mm

Interruttori rotativi & Pulsanti girevoli

Scritta conforme allo Schema

Le ordinazioni di interruttori rotativi/pulsanti girevoli sotto forma di apparecchi completi vengono consegnate con schemi descrittivi predefiniti dal produttore.

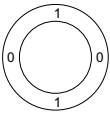
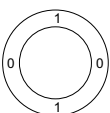
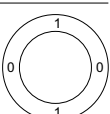
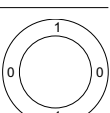
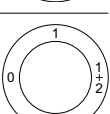
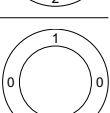
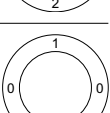
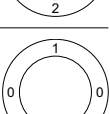
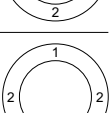
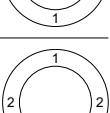
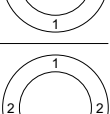
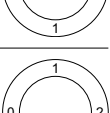
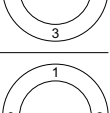
Scrittura	No articolo	Scrittura
Disinseritore 0/1 polo	7411...	
Disinseritore 0/2 poli	7412...	
Disinseritore 0/3 poli	7413...	
Disinseritore 0/4 poli	7414...	
Commutatore serie 1/1 polo	7411-1...	
Commutatore 2/1 polo	7411-2...	
Commutatore 2/2 poli	7412-2...	
Commutatore 2/3 poli	7413-2...	
Invertitore 3/1 polo	7411-3...	
Invertitore 3/2 poli	7412-3...	
Invertitore 3/3 poli	7413-3...	
Commutatore multiplo 5/1 polo	7411-5...	
Commutatore multiplo 5/2 poli	7412-5...	

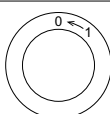
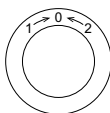
Scrittura	No articolo	Scrittura
Pulsanti girevoli con richiamo unilaterale		
Chiusura 1 polo	7411-16...	
Chiusura 2 poli	7412-16...	
Pulsanti girevoli con richiamo bilaterale		
Invertitore	7411-19...	
Apertura-chiusura	7411-20...	

Interruttori rotativi & Pulsanti girevoli

Scritta Standard

Le iscrizioni su gli interruttori rotativi/pulsanti girevoli specificati dalla fabbricazione, possono essere rimpiazzati da una iscrizione standard per semplice indicazione dell'iscritto desiderato.

No	Scrittura	No	Scrittura	No	Scrittura	No	Scrittura
001		206		224		230	
002		223		225		231	
003		222		227		232	
012		050		082		056	
019		052		080		057	
020		053		081		058	
040		055		010		059	
201		064		066		065	
204		071		084		073	
219		072		083		074	
220		097		099		098	

Interruttori rotativi & Pulsanti girevoli

Interruttori rotativi 16 A, (BA20)

Disinseritore, DI 0-1-0-1

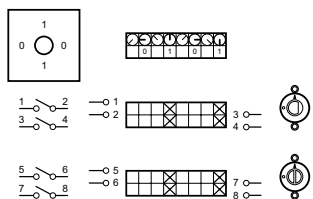

7411 1 polo 1 El.
7412 2 poli 1 El.
7413 3 poli 2 El.
7414 4 poli 2 El.

Commutatore, DI 0-1-0-2

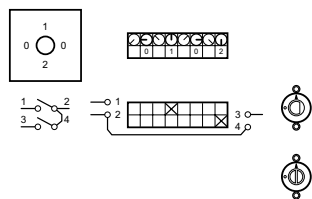

7411-2 1 polo 1 El.

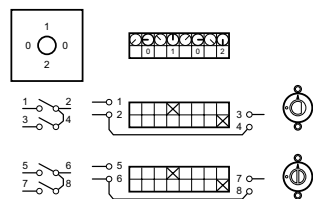

7412-2 2 poli 2 El.

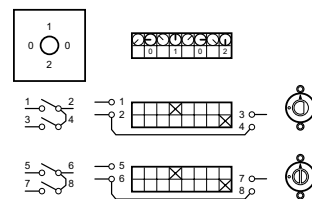

7413-2 3 poli 3 El.

Invertitore, DI 1-2-1-2

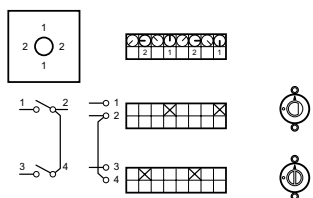

7411-3 1 polo 2 El.

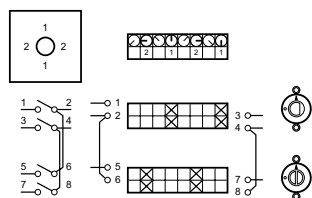

7412-3 2 poli 2 El.

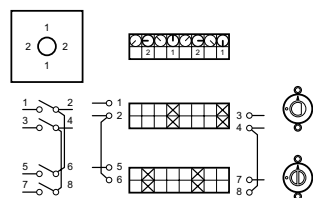

7413-3 3 poli 4 El.

Commutatore serie, DI 0-1-1+2-2

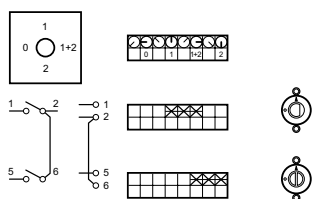

7411-1 1 polo 2 El.

Commutatore multiplo, DI 0-1-2-3

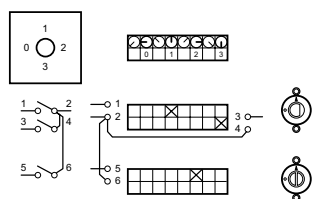

7411-5 1 polo 2 El.

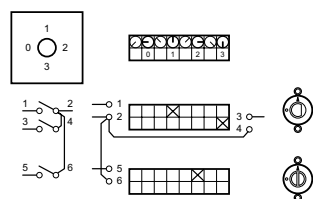

7412-5 1 polo 4 El.

Pulsanti girevoli

Chiusura, DI 0 ← 1 con richiamo unilaterale

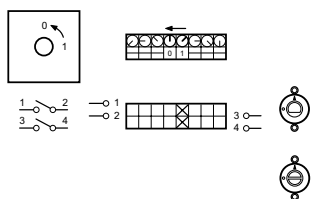

7411-16 1 polo 1 El.
7412-16 2 poli 1 El.

Invertitore, DI 1 → 0 ← 2 con richiamo bilaterale

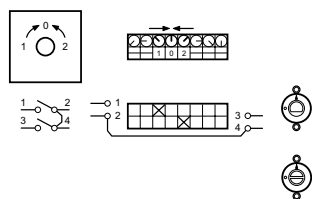

7411-19 1 polo 1 El.

Apertura-chiusura, DI 0 → ← 1 con richiamo bilaterale

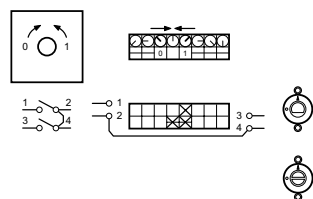

7411-20 1 polo 1 El.

Interruttori rotativi FLF & Pulsanti girevoli FLF

Cilindri di sicurezza per interruttori rotativi

Per una sicurezza assoluta, gli interruttori rotativi possono essere equipaggiati con un cilindro di sicurezza, indipendentemente dal modello. Quando gli interruttori a chiave vengono integrati in piani di chiusura, i cilindri devono essere ordinati direttamente dal produttore e poi inviati per il montaggio. Il sottostante elenco fornisce informazioni sui cilindri compatibili con l'esecuzione desiderata.

FLF



FLF.SS

Cilindri di chiusura		Adoperabile in piani di chiusura	Pos. di sfilamento della chiave		
			SSA 	SSI 	SSL
Kaba	II D	Si	X		
	II DB	No		X	
	II DC	No			X
KESO	16052.201	su domanda	X		
	16052.202			X	
	16052.204				X

Interruttori rotativi FLF & Pulsanti girevoli FLF

Scritta conforme allo Schema

Le ordinazioni di interruttori rotativi/pulsanti girevoli sotto forma di apparecchi completi vengono consegnate con schemi descrittivi predefiniti dal produttore.

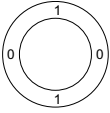
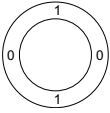
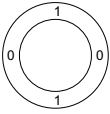
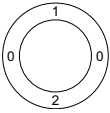
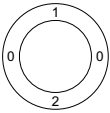
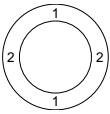
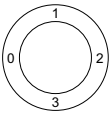
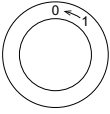
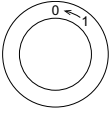
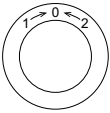
Scrittura	No articolo	Scrittura
Disinseritore 0/1 polo	7401.FLF...	
Disinseritore 0/2 poli	7402.FLF...	
Disinseritore 0/3 poli	7403.FLF...	
Commutatore 2/1 polo	7401-2.FLF...	
Commutatore 2/2 poli	7402-2.FLF...	
Invertitore 3/1 polo	7401-3.FLF...	
Commutatore multiplo 5/1 polo	7401-5.FLF...	
Pulsanti girevoli con richiamo unilaterale		
Chiusura 1 polo	7401-16.FLF...	
Chiusura 2 poli	7402-16.FLF...	
Pulsanti girevoli con richiamo bilaterale		
Invertitore	7401-19.FLF...	

Interruttori rotativi FLF & Pulsanti girevoli FLF

Scritta Standard

Le iscrizioni su gli interruttori rotativi/pulsanti girevoli specificati dalla fabbricazione, possono essere rimpiazzati da una iscrizione standard per semplice indicazione dell'iscritto desiderato.

No	Scrittura	No	Scrittura	No	Scrittura	No	Scrittura
001		206		224		230	
002		223		225		231	
003		222		227		232	
012		050		082		056	
019		052		080		057	
020		053		081		058	
040		055		010		059	
201		064		066		065	
204		071		084		073	
219		072		083		074	
220		097		099		098	

Interruttori rotativi FLF & Pulsanti girevoli FLF

Interruttori rotativi 10 A, (CG4) FLF

Disinseritore, DI 0-I-0-I

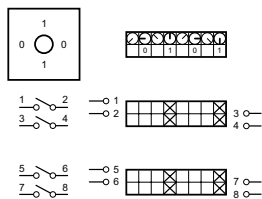

7401 1 polo 1 El.
 7402 2 poli 1 El.
 7403 3 poli 2 El.

Commutatore multiplo, DI 0-1-2-3

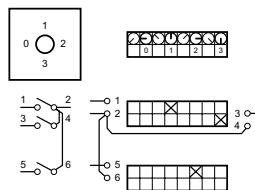

7401-5 1 polo 2 El.

Commutatore, DI 0-1-0-2

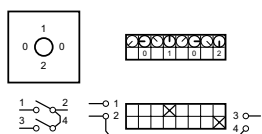

7401-2 1 polo 1 El.

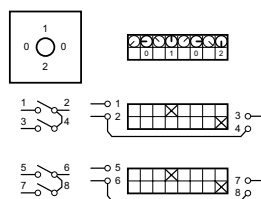

7402-2 2 poli 2 El.

Invertitore, DI 1-2-1-2

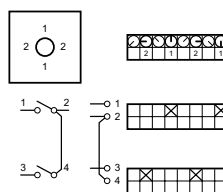

7401-3 1 polo 2 El.

Pulsanti girevoli 10 A

Chiusura, DI 0 ← 1 con richiamo unilaterale

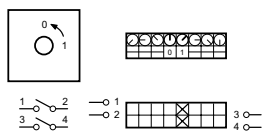

7401-16 1 pôle 1 El.
 7402-16 2 pôles 1 El.

Invertitore, DI 1 → 0 ← 2 con richiamo bilaterale

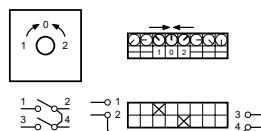

7401-19 1 pôle 1 El.

Campanello elettronico 230 V AC

3070-230

Finalità di impiego

Il campanello elettronico serve a segnalare per via acustica l'azionamento di un pulsante per suoneria. Si possono selezionare tre melodie a scelta, a tre diversi volumi. Il campanello elettronico è idoneo al montaggio sia come apparecchiatura singola (Gr. I) a muro o a soffitto che in combinazione con altri interruttori.

Dati tecnici

Tipo di protezione	IP20
Tensione nominale	230 V AC / 50 Hz
Potenza assorbita	1,2 W
Volume	78 dB(A)/1 m
Tipo	R2 (EN 62080:2001)
Collegamenti	morsetti a vite
Profondità di montaggio	32 mm

Schemi

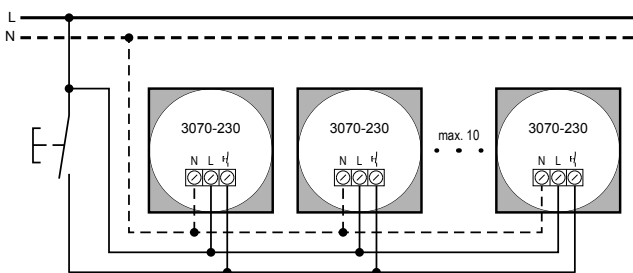
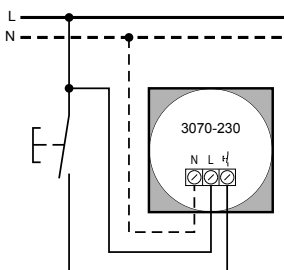

Utilizzare pulsanti illuminati solo con conduttore di neutro separato (tipo 7563.ARK...).

Sullo stesso gruppo di fusibili si possono far funzionare in parallelo fino a 10 campanelli.

Campanello elettronico 12 V AC

3070-12

Finalità di impiego

Il campanello elettronico serve a segnalare per via acustica l'azionamento di un pulsante per suoneria. Si possono selezionare tre melodie a scelta, a tre diversi volumi. Il campanello elettronico è idoneo al montaggio sia come apparecchiatura singola (Gr. I) a muro o a soffitto che in combinazione con altri interruttori.

Dati tecnici

Tipo di protezione	IP20
Tensione nominale	12 V AC
Potenza assorbita	1,2 VA
	0,24 VA stato di non attività
Volume	78 dB(A)/1 m
Tipo	R2 (EN 62080:2001)
Collegamenti	morsetti a vite
Profondità di montaggio	32 mm

Calcolo potenza trasformatore

La potenza assorbita da ogni campanello collegato è di 0,24 VA in stato di riposo, 1,2 VA in stato di attivazione.

In base a questi dati la potenza minima del trasformatore (tutti i campanelli azionati da un solo pulsante per suoneria) si calcola come segue:

$pot._{min} \text{ trasfo} = \text{numero campanelli} \times 1,2 \text{ VA}$

Non azionando contemporaneamente tutti i campanelli (più pulsanti per suoneria), il trasformatore può avere dimensioni più ridotte.

Il dimensionamento del trasformatore dipende sempre dalla potenza massima che può essere assorbita in contemporanea da tutti i componenti.

Schemi

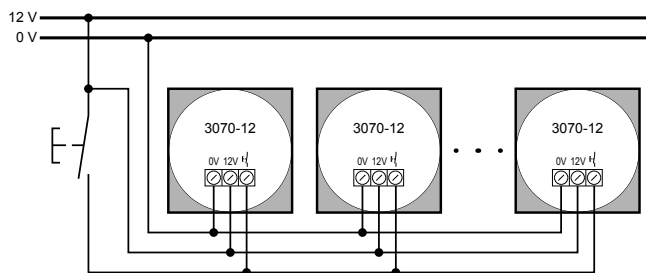
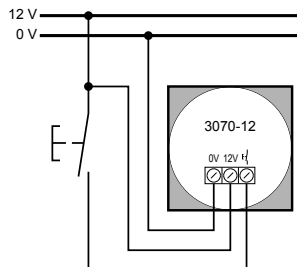

Utilizzare pulsanti illuminati solo con conduttore di neutro separato (tipo 7563.ARK...).

Sullo stesso gruppo di fusibili si possono far funzionare in parallelo fino a 10 campanelli.

Interruttore per hotel card 230 V AC

3001

Finalità di impiego

L'interruttore per hotelcard 230 V AC serve a razionalizzare il dispendio di energia elettrica e a conservare le hotelcard in hotel. Introducendo la card nell'interruttore, l'alimentazione di energia elettrica all'interno della camera si interrompe. Prelevando la scheda, tutte le utenze non necessarie ancora inserite, quali ad es. l'illuminazione della camera, si disattivano dopo un intervallo di tempo predefinito. Quando nell'interruttore non è inserita alcuna scheda, un LED funge da orientamento.

Dati tecnici

Tipo di protezione	IP20
Tensione nominale	230 V AC, 50 Hz
Collegamenti	boccola a 8 poli morsetti a vite
Profondità di montaggio	23 mm

Tipi di carico

Lampade ad incandescenza	2300 W
Lampade alogene AT	2300 W
Lampade alogene BT	
con trasformatore convenzionale	1500 W/VA
con trasformatore elettronico	600 W/VA
Lampade a risparmio energetico	600 W
Alimentatori elettronici (AE)	600 W

Schema

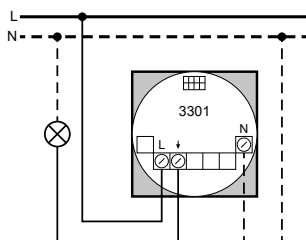

Combinazioni USB/T13

8780.AC, 8780.CC

Finalità di impiego

La combinazione USB/T13 è composta da una presa del tipo 13 e da un caricabatterie USB con 2 collegamenti USB.

Il caricabatterie USB viene utilizzato per caricare le batterie dei terminali mobili. Si possono collegare in parallelo fino a 2 apparecchi. Il processo di carica inizia non appena si collega via cavo USB l'apparecchio alimentato a batteria con il caricabatteria USB. Gli apparecchi collegati vengono riconosciuti automaticamente e caricati in modo ottimale.

– 8780.AC

Presa tipo 13, collegamento USB tipo A e collegamento USB tipo C

– 8780.CC

Presa tipo 13 e due collegamenti USB tipo C

Dati tecnici

Tipo di protezione	IP20
Tensione nominale	230 V AC, 50 Hz
Corrente nominale	10 A (presa tipo 13)
Caricabatterie USB	
– Tensione in uscita	5 V DC
– Potenza in uscita	mass. 15 W
– Potenza assorbita (stand-by)	< 0,1 W
– Corrente in uscita	tipo A: mass. 2400 mA tipo C: mass. 3000 mA (mass. 3000 mA suddivisa sui 2 collegamenti USB)
Fusibile	protezione da sovraccarico e cortocircuito
Collegamento	morsetti ad innesto, sezione conduttori 2,5 mm ² mass.
Profondità di montaggio	41 mm

Avvertenze

- I collegamenti USB servono solo ad alimentare energia. Non effettuano il trasferimento dati.
- Il collegamento USB tipo C non supporta la funzione di ricarica rapida USB PD (USB Power Delivery).

Schema

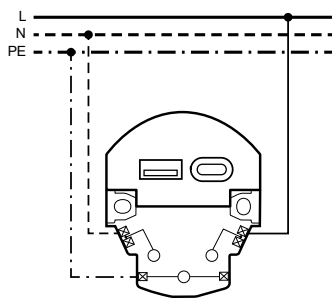

Prese di carica USB

1540.AC, 1540.CC

Finalità di impiego

La presa di carica USB viene utilizzato per caricare le batterie dei terminali mobili. Si possono collegare in parallelo fino a 2 apparecchi. Il processo di carica inizia non appena si collega via cavo USB l'apparecchio alimentato a batteria con la presa di carica USB. Gli apparecchi collegati vengono riconosciuti automaticamente e caricati in modo ottimale.

– 1540.AC

Collegamento USB tipo A e collegamento USB tipo C

– 1540.CC

Due collegamenti USB tipo C

Dati tecnici

Tipo di protezione	IP20
Tensione nominale	230 V AC, 50 Hz
Potenza assorbita (stand-by)	< 0,1 W
Collegamento USB occupazione singola	
– Tensione in uscita	5 V DC 9 V DC 12 V DC
– Corrente in uscita mass.	3,0 A 2,0 A 1,5 A
– Potenza in uscita	mass. 18 W
Collegamenti USB occupazione doppia	
– Tensione in uscita	5 V DC
– Corrente in uscita mass.	3,4 A (per collegamento 2,4 A mass.)
– Potenza in uscita	17 W mass.
Sicherung	protezione da sovraccarico e cortocircuito
Fusibile	morsetti ad innesto 1,5–2,5 mm ²
Profondità di montaggio	41 mm

Funzione di carico

La presa di carica USB è dotata di una funzione di ricarica rapida per ottimizzare il tempo di ricarica. Il tempo di carica dipende dal protocollo di carica, dalla tensione, dallo stato della batteria, dal cavo di carica e da altri fattori che dipendono dall'apparecchio da caricare

Avvertenza

- I collegamenti USB servono solo ad alimentare energia. Non effettuano il trasferimento dati.

Schema

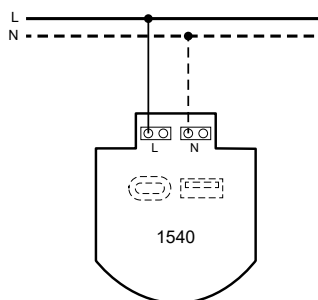

Termostato per attuatori convenzionali

4250

Finalità di impiego

Il termostato 4250 si impiega per regolare la temperatura in ambienti chiusi quali abitazioni, scuole, officine ecc. (termostato ambiente). Esso è dotato di un contatto invertitore per il controllo di un solo circuito di riscaldamento o refrigerazione.

Dati tecnici

Tipo di protezione	IP20
Temperatura ambiente	da -20 °C a +50 °C
Tensione nominale	230 V AC, 50 Hz
Corrente nominale	riscaldamento: 10 A cos $\varphi = 1$ 4 A cos $\varphi = 0,6$ refrigerazione: 5 A cos $\varphi = 1$ 2 A cos $\varphi = 0,6$
Potenza di commutazione	2,3 kW
Modalità di funzionamento	secondo EN 60730-1 tipo 1C
Diff. temperatura di commutazione/isteresi	circa 0,5 Kelvin
Collegamenti	morsetti ad innesto
Profondità di montaggio	34 mm
Sporgenza dalla parete	10 mm

Schema

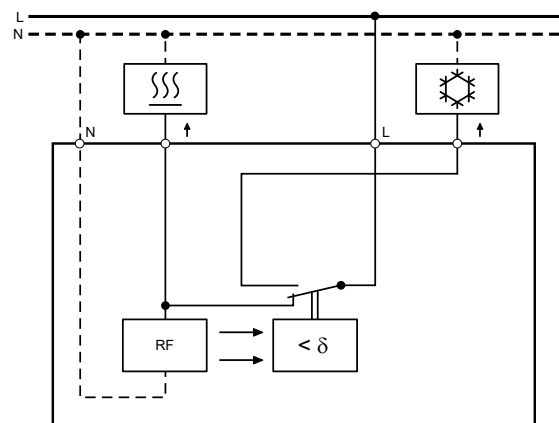

- ↑ = collegamento di carico
- ⏏ = riscaldamento
- ⚙ = refrigerazione
- RF = resistenza per ricircolo termico
- δ = bimetallo termico

Termostato per attuatori convenzionali

4250-24 (24 V AC/DC)

Finalità di impiego

Il termostato 4250-24 si impiega per regolare la temperatura in ambienti chiusi quali abitazioni, scuole, officine ecc. (termostato ambiente). Esso è dotato di un contatto invertitore per il controllo di un solo circuito di riscaldamento o refrigerazione.

Dati tecnici

Tipo di protezione	IP20
Temperatura ambiente	da -20 °C a +50 °C
Tensione nominale	24 AC/DC, 50 Hz
Corrente nominale	riscaldamento: 10 A cos $\varphi = 1$ 4 A cos $\varphi = 0,6$ refrigerazione: 5 A cos $\varphi = 1$ 2 A cos $\varphi = 0,6$
Potenza di commutazione	riscaldamento: 240 W *) refrigerazione: 120 W *)
Modalità di funzionamento	secondo EN 60730-1 tipo 1C
Diff. temperatura di / commutazione isteresi	circa 0,5 Kelvin
Collegamenti	morsetti ad innesto
Profondità di montaggio	34 mm
Sporgenza dalla parete	10 mm

Schema

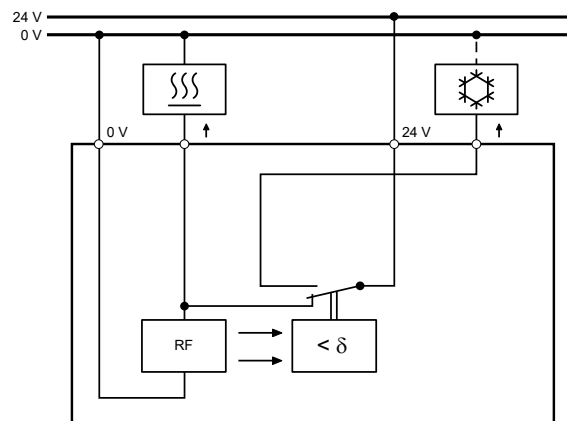

- ↑ = collegamento di carico
- ⏏ = riscaldamento
- ⚙ = refrigerazione
- RF = resistenza per ricircolo termico
- δ = bimetallo termico

Termostato con interruttore per attuatori convenzionali

4251

Finalità di impiego

Il termostato 4251 si impiega per regolare la temperatura in ambienti chiusi quali abitazioni, scuole, officine ecc. (termostato ambiente). Esso permette di controllare un solo circuito di riscaldamento ed inoltre è dotato di un interruttore di rete (ON/OFF) e di un ingresso per l'abbassamento della temperatura (ad es. mediante temporizzatore).

Dati tecnici

Tipo di protezione	IP20
Temperatura ambiente	da -20 °C a +50 °C
Tensione nominale	230 V AC, 50 Hz
Corrente nominale	10 A cos $\varphi = 1$
	4 A cos $\varphi = 0,6$
Potenza di commutazione	2,3 kW
Modalità di funzionamento	secondo EN 60730-1 tipo 1C
Diff. temperatura di commutazione/isteresi	circa 0,5 Kelvin
Abbassamento di temperatura	circa 3 Kelvin
Collegamenti	morsetti ad innesto
Profondità di montaggio	34 mm
Sporgenza dalla parete	10 mm

Schema

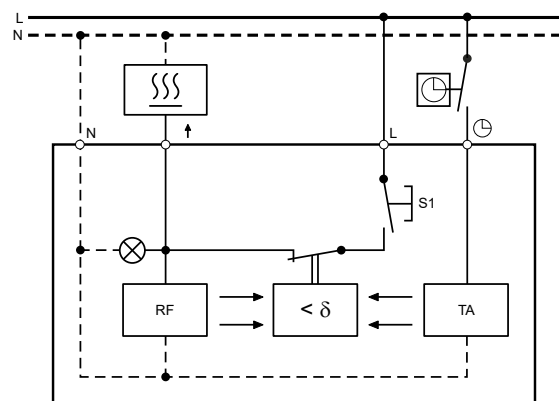

- ↑ = collegamento di carico
- ⏏ = riscaldamento
- ⊖ = ingresso per abbassamento di temperatura
- S1 = interruttore di rete ON/OFF, 2 poli
- RF = resistenza per ricircolo termico
- δ = bimetallo termico
- TA = resistenza per abbassamento di temperatura

Termostato con commutatore riscaldamento/refrigerazione per attuatori conv.

4254

Finalità di impiego

Il termostato 4254 con commutatore riscaldamento/refrigerazione si impiega per regolare la temperatura in ambienti chiusi quali abitazioni, scuole, officine ecc.

Il termostato ha un ricircolo termico e viene utilizzato per il riscaldamento o il raffreddamento tramite un sistema monotubo. Adatto per l'uso in combinazione con pompe di calore che utilizzano servo-azionamenti.

Dati tecnici

Tipo di protezione	IP20
Temperatura ambiente	da -0 °C a +50 °C
Tensione nominale	230 V AC, 50 Hz
Corrente nominale	5 A cos $\varphi = 1$
	2 A cos $\varphi = 0,6$
Potenza di commutazione	1,1 kW
Modalità di funzionamento	secondo EN 60730-1 tipo 1C
Diff. temperatura di commutazione/isteresi	circa 0,5 Kelvin
Collegamenti	morsetti ad innesto
Profondità di montaggio	34 mm
Sporgenza dalla parete	10 mm

Schema

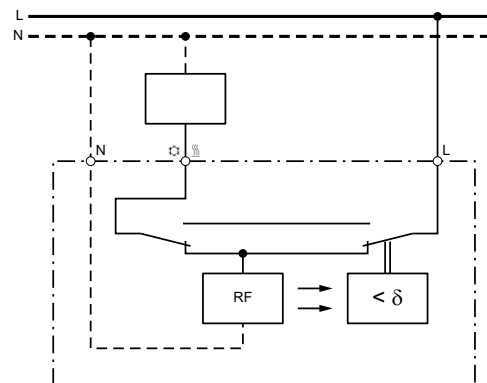

- ⊕ ⏏ = collegamento di carico riscaldamento/refrigerazione
- RF = resistenza per ricircolo termico
- δ = bimetallo termico

Avvertenze sulla scelta della posizione di montaggio

Termostato ambiente

Affinché il sensore temperatura interno possa funzionare in modo ottimale, al momento della scelta della posizione di montaggio, tenere presente quanto segue:

- Il termostato deve essere installato su una parete di fronte al radiatore a una distanza di circa 150 cm dal pavimento. Il riscaldamento e il termostato non devono essere separati tra di loro dall'architettura ad angolo del locale.
- Il termostato non deve essere installato nelle immediate vicinanze di porte, finestre e prese d'aria.
- È sconsigliata l'installazione del termostato nei pressi del radiatore o dietro persiane. Lo stesso vale anche per il montaggio su una parete esterna (le basse temperatura esterne influenzano la regolazione della temperatura).
- L'irradiazione termica delle utenze elettriche e la luce solare diretta possono pregiudicare la capacità di regolazione. Si sconsiglia di installare il termostato in combinazione con altri dispositivi, specialmente quando è già installato un variatore di luce.

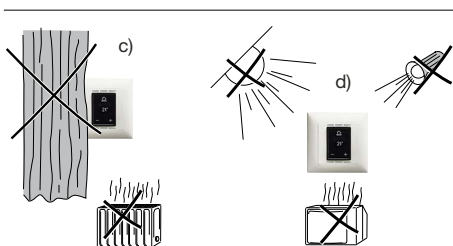
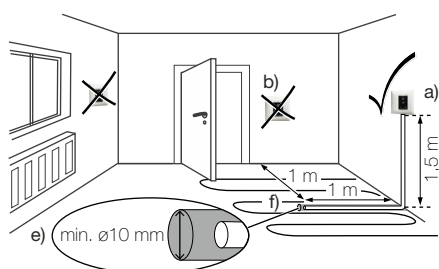

Termostato pavimento

Al momento dell'installazione del sensore temperatura esterno NTC con riscaldamenti a pavimento, tenere presente quanto segue:

- Il sensore temperatura deve essere posato all'interno di un tubo di plastica con diametro interno di 10 mm. In questo modo, per qualsiasi tipo di guasto, è possibile sostituire il sensore senza problemi.
- Il tubo di plastica deve essere posato a una distanza di almeno 1 m da pareti e porte al centro delle spire del riscaldamento a pavimento.

Termostato per riscaldamenti a pavimento elettrici

4271

Finalità di impiego

Il termostato 4271 si impiega per regolare riscaldamenti a pavimento elettrici e sistemi di regolazione della temperatura del pavimento (termostato pavimento). Esso è dotato di un ingresso per l'abbassamento di temperatura (ad es. mediante temporizzatore).

Dati tecnici

Tipo di protezione	IP20
Temperatura ambiente	da 0 °C a +40 °C
Tensione nominale	230 V AC / 50 Hz
Corrente nominale	16 A cos φ = 1 2 A cos φ = 0,6
Potenza di commutazione	3,6 kW
Diff. temperatura di / commutazione isteresi	circa 1 Kelvin
Abbassamento di temperatura	3 o 5 Kelvin, selezionabile
Campo di temperatura del sensore	da +10 °C a +40 °C
Collegamenti	morsetti a vite
Profondità di montaggio	38 mm
Sporgenza dalla parete	10 mm

Sensore temperatura (NTC) esterno

Tipo di protezione	IP67
Temperatura ambiente	da -25 °C a +70 °C
Cavo del sensore	PVC, 2 x 0,75 mm ² , lunghezza 4 m, prolungabile fino a 50 m con un cavo idoneo alla tensione di rete
Dimensioni	lunghezza 20 mm, Ø 7,8 mm

Schema

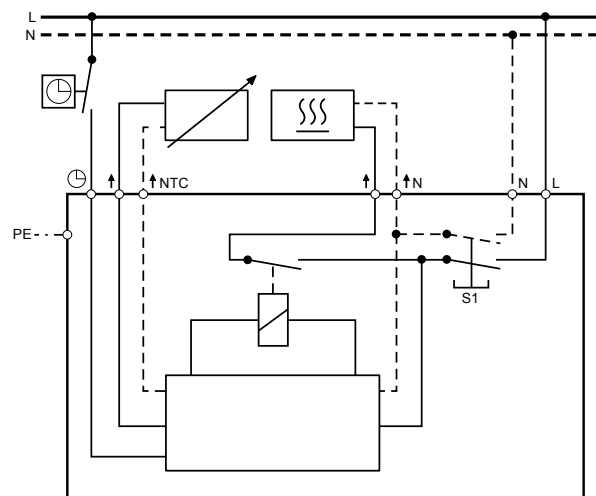

- ↑ = collegamento di carico
- ☺ = riscaldamento
- ☒ = sensore temperatura NTC
- ⌚ = ingresso per abbassamento di temperatura
- S1 = interruttore di rete ON/OFF, 2 poli

Termostato con funzione automatico per riscaldamenti a pavimento elettrici

4272

Finalità di impiego

Il termostato 4272 si impiega per regolare riscaldamenti a pavimento elettrici e sistemi di regolazione della temperatura del pavimento (termostato pavimento). Esso dispone di funzione automatico interno per l'abbassamento di temperatura (modalità notte).

Dati tecnici

Tipo di protezione	IP20
Temperatura ambiente	da 0 °C a +40 °C
Tensione nominale	230 V AC / 50 Hz
Corrente nominale	16 A cos φ = 1
	4 A cos φ = 0,6
Potenza di commutazione	3,6 kW
Diff. temperatura di commutazione /isteresi	circa 1 Kelvin
Abbassamento di temperatura	3 o 5 Kelvin, selezionabile
Campo di temperatura del sensore	da +10 °C a +40 °C
Riserva di funzionamento	4 ore
Collegamenti	morsetti a vite
Profondità di montaggio	38 mm
Sporgenza dalla parete	10 mm

Sensore temperatura (NTC) esterno

Tipo di protezione	IP67
Temperatura ambiente	da -25 °C a +70 °C
Cavo del sensore	PVC, 2 x 0,75 mm ² , lunghezza 4 m, prolungabile fino a 50 m con un cavo idoneo alla tensione di rete lunghezza 20 mm, Ø 7,8 mm

Dimensioni

Programmi

E' possibile selezionare uno dei seguenti programmi:

- 7 giorni:

Abbassamento di temperatura selezionabile nell'arco di tutta la settimana. A partire dal momento in cui si è impostata la funzione automatico, il programma viene ripetuto ogni 24 ore.

- 5/2 giorni:

Abbassamento di temperatura selezionabile nell'arco di un periodo da domenica notte a giovedì notte. Nella notte di venerdì e sabato la temperatura non viene ridotta. A partire dal momento in cui si è impostata la funzione automatico, il programma viene ripetuto ogni 24 ore per le notti da domenica a giovedì.

- Prolungamento comfort:

Premendo il pulsante con abbassamento di temperatura attiva, si commuta sulla temperatura comfort per un periodo di tempo impostabile. Al termine di questo intervallo, si ripristina la fase di temperatura ridotta.

- Nessun programma:

La commutazione tra temperatura comfort e temperatura ridotta si effettua manualmente premendo il pulsante.

Schema

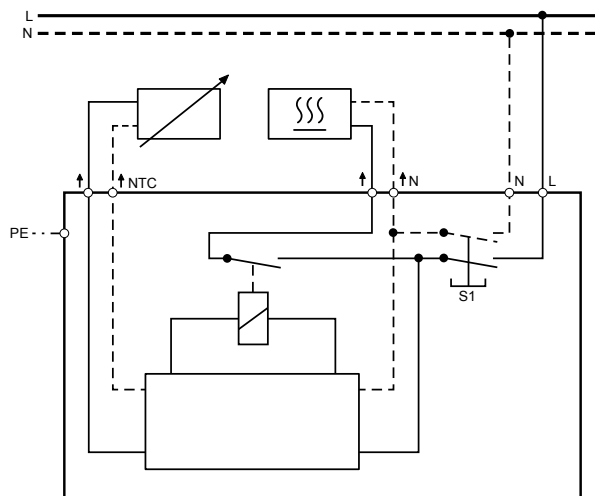

↑ = collegamento di carico

⏏ = riscaldamento

▭ = sensore temperatura NTC

S1 = interruttore di rete ON/OFF, 2 poli

Termostato con limitatore della temperatura per riscaldamenti a pavimento

4275

Finalità di impiego

Il termostato con limitazione della temperatura del pavimento 4275 viene utilizzato per regolare un singolo locale per

- riscaldamento del locale con limitazione alla massima temperatura del pavimento
- riscaldamenti a pavimento ad acqua calda collegati senza corrente in combinazione con servo-azionamenti elettrotermici.

Dati tecnici

Tipo di protezione	IP20
Temperatura ambiente	da 0 °C a +40 °C
Tensione nominale	230 V AC / 50 Hz
Corrente nominale	16 A $\cos \varphi = 1$ 4 A $\cos \varphi = 0,6$
Potenza di commutazione	3,6 kW
Diff. temperatura di commutazione/isteresi	circa 1 Kelvin
Abbassamento di temperatura	3 o 5 Kelvin, selezionabile
Campo regolabile della temperatura	temperatura ambiente 5...30 °C temperatura del pavimento 20...50 °C
Collegamenti	morsetti a vite
Profondità di montaggio	38 mm
Sporgenza dalla parete	10 mm

Sensore temperatura (NTC) esterno

Tipo di protezione	IP67
Temperatura ambiente	da -25 °C a +70 °C
Cavo del sensore	PVC, 2 x 0,75 mm ² , lunghezza 4 m, prolungabile fino a 50 m con un cavo idoneo alla tensione di rete
Dimensioni	lunghezza 20 mm, Ø 7,8 mm

Caratteristiche

- Contemporanea regolazione della temperatura ambiente e limitazione della temperatura del pavimento.
- Limitazione della temperatura del pavimento ad un valore massimo regolabile.
- Abbassamento notturno, ingresso per il temporizzatore esterno (modalità notte)..
- Spia-LED per «Regolatore richiede calore» (LED rosso) e modalità notte (LED verde).

Schema

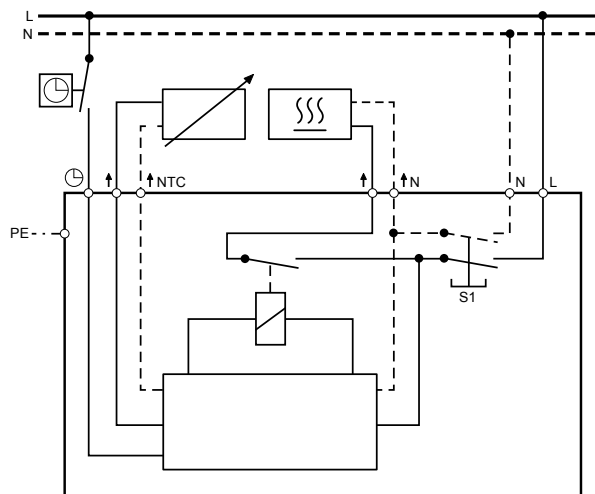

- ↑ = collegamento di carico
- ☺ = riscaldamento
- ☒ = sensore temperatura NTC
- ⌚ = ingresso per abbassamento di temperatura
- S1 = interruttore di rete ON/OFF, 2 poli

Termostato ambiente programmabile con display

4277

Finalità di impiego

Il termostato ambiente programmabile con display 4277 permette di regolare la temperatura ambiente e/o del pavimento. Il termostato dispone di possibilità di collegamento per servo-azionamenti convenzionali per riscaldamenti ad acqua calda (radiatori, riscaldamenti a pavimento ecc.) o riscaldamenti elettrici a pavimento.

Grazie alla funzione Optimum Start (avvio ottimale), questo termostato «apprende» la durata di accensione del riscaldamento necessaria per raggiungere la temperatura Comfort desiderata. Con l'ausilio di un programma settimanale e/o di un programma vacanze, è possibile abbassare la temperatura ambiente per risparmiare sui costi energetici durante i periodi di assenza. Per ritrovare il proprio appartamento a una temperatura accogliente all'ora desiderata al proprio ritorno, il termostato attiva per tempo il riscaldamento (Optimum Start).

Dati tecnici

Tipo di protezione	IP20, montaggio a secco
Temperatura ambiente	da -10 °C a +35 °C
Tensione nominale	230 V AC, 50 Hz
Corrente nominale	10 A cos φ = 1 1 A cos φ = 0,6
Tensione impulsiva nominale	4 kV
Protezione da sovratensione/surriscaldamento	elettronica
Potenza assorbita in stand-by	< 0,5 W
Campo di temperatura	ambiente da +5 °C a +30 °C pavimento da +5 °C a +50 °C morsetti a vite
Collegamenti	
Betrieb mit externen	
Funzionamento con sensori esterni a 25 °C	NTC 2 kΩ, 10 kΩ, 15 kΩ, 33 kΩ
Profondità di montaggio	40 mm

Sensore temperatura (NTC) esterno

Tipo di protezione	IP67
Temperatura ambiente	da -25 °C a +70 °C
Cavo del sensore	PVC, 2 × 0,75 mm ² , lunghezza 4 m, prolungabile fino a 10 m con un cavo idoneo alla tensione di rete lunghezza 20 mm, Ø 7,8 mm

Dimensioni

Il sensore temperatura esterno 4200.NTC non è incluso nella fornitura e deve essere ordinato separatamente (E-No 439 900 000).

Modalità di impiego

- Termostato ambiente
Il sensore temperatura interno rileva la temperatura ambiente e il termostato la regola con l'ausilio del riscaldamento ambiente collegato.
- Termostato pavimento
Il sensore temperatura esterno rileva la temperatura del pavimento e il termostato la regola con l'ausilio del riscaldamento elettrico del pavimento collegato.
- Termostato ambiente con limitatore
Il sensore temperatura interno rileva la temperatura ambiente e la regola con l'ausilio del riscaldamento a pavimento collegato. Allo stesso tempo, il sensore temperatura esterno monitora la temperatura del pavimento e la mantiene entro i limiti di temperatura minima e massima impostati.
Questa variante è particolarmente indicata per pavimenti in parquet o laminato sensibili alla temperatura o in presenza di un'altra fonte di calore (ad esempio un camino).

Caratteristiche

- Diverse modalità operative per programmare la temperatura in base alle esigenze individuali: modalità Comfort, modalità ECO (modalità notte), programma settimanale, programma vacanze, protezione antigelo
- Abbassamento di temperatura dall'esterno
- In tutte le modalità di impiego è possibile abbassare la temperatura collegando un interruttore esterno o un temporizzatore. Il passaggio interno da una modalità operativa all'altra viene in questo caso ignorato.
- Compatibilità
Il termostato 4277 è compatibile con i precedenti termostati convenzionali Feller (eccezione: 4250 solo in modalità riscaldamento, senza 4250-24). Pertanto, in caso di ristrutturazione, non è necessario installare nuovi cavi. Può essere utilizzato anche con sensori temperatura esterni di altri produttori.
- Limitazione della temperatura del pavimento
- Programmi settimanali: 3 predefiniti + 1 definibile a piacere dall'utente con l'app Feller Thermostat
- Optimum Start: la temperatura viene raggiunta all'ora impostata
- Programma vacanze
- Rilevamento finestre aperte
- Orologio in tempo reale, passaggio automatico ora legale/solare
- Protezione valvole

App Feller Thermostat App

Con l'app Feller Thermostat, scaricabile gratuitamente dallo store online, è possibile regolare facilmente le impostazioni di avvio del termostato dal proprio smartphone.

Schemi

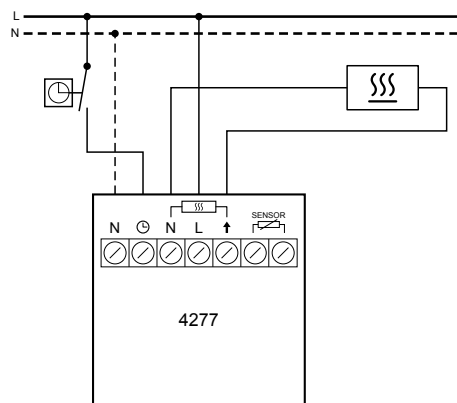

Riscaldamento ad acqua calda (con abbassamento di temperatura esterno)

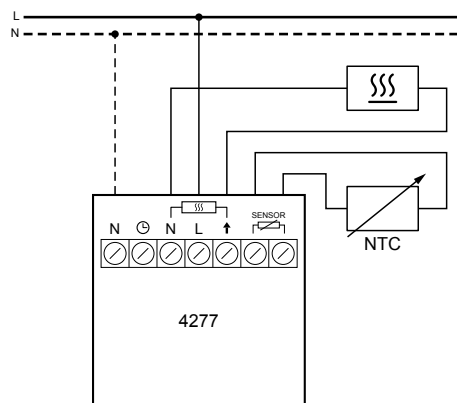















Riscaldamento elettrici a pavimento

- = ingresso per abbassamento di temperatura dall'esterno
- = collegamento di carico riscaldamento
- = collegamento sensore temperatura NTC

Variatore, Regolatore, Encoder rotativo, Regolatore di velocità

Sinossi sui prodotti

	Carico Utilizzatore	LED					
Variatore universale rotativo LED 40200.LED Potenza: 4–400 W/VA Illuminabile: SI Fusibile: elettronico		X	X	X	X	—	—
Modulo variatore universale LED 40200.LED.EB Potenza: 4–200 W/VA Fusibile: elettronico		X	X	X	X	—	—
Variatore universale rotativo 40420.RLC Potenza: 20–420 W/VA Illuminabile: SI Fusibile: elettronico		—	X	X	X	—	—
Variatore universale rotativo 40600.RLC Potenza: 20–600 W/VA Illuminabile: SI Fusibile: elettronico		—	X	X	X	—	—
Variatore rotativo 40600.RL Potenza: 40–600 W/VA Illuminabile: SI Fusibile: F 6,3 A		—	X	X	—	—	—
Variatore rotativo 31000 Potenza: 60–1000 W/VA Illuminabile: NO Fusibile: elettronico		—	X	X	—	—	—
Variatore rotativo 40300.RC Potenza: 20–300 W/VA Illuminabile: SI Fusibile: elettronico		—	X	—	X	—	—
Variatore rotativo 40600.RC Potenza: 20–600 W/VA Illuminabile: SI Fusibile: elettronico		—	X	—	X	—	—
Encoder rotativo di potenza DALI Tunable White 40085.DALI Potenza: mass. 28 dispositivi DALI Illuminabile: NO Fusibile: elettronico	—	—	—	—	—	con AE DALI	—
Encoder rotativo di potenza DALI Tunable White 40085.DALI.D2 Potenza: mass. 28 dispositivi DALI Illuminabile: NO Fusibile: elettronico	—	—	—	—	—	con AE DALI	—
Regolatore rotativo 1–10 V 40600.1-10V Potenza: 1–10 V mass. 600 VA Illuminabile: NO Fusibile: F 6,3 A	—	—	—	—	—	con AE 1–10 V	—
Regolatore di velocità 40060.FAN Potenza: 20–400 VA Illuminabile: NO Fusibile: F4.0AH		—	—	—	—	—	X

Avvertenze:

- La variazione della luminosità della sorgente di luce deve essere garantita dal produttore della lampada.
- In seguito alla mancanza di norme, Feller AG non è in grado di garantire il funzionamento ineccepibile delle lampade LED e a risparmio energetico variabili. Feller AG declina ogni responsabilità per un possibile danneggiamento dei variatori o delle lampade.
- Non è ammesso variare l'assorbimento di prese ed apparecchiature elettroniche (aspirapolvere, impianti stereo ecc.)!

Avvertenza di sicurezza

Finalità di impiego non appropriate possono provocare danni al variatore di luce e all'apparecchio terminale. In questo caso la Feller AG è esonerata da ogni responsabilità e richiesta di garanzia.

Variatore universale rotativo LED

40200.LED



Finalità di impiego

Il variatore universale rotativo LED 40200.LED viene usato per accendere e spegnere e per variare carichi ohmici, induttivi e capacitivi quali lampade ad incandescenza, lampade alogene AT, lampade alogene BT e lampade LED variabili.

Esso funziona come variatore di luce a taglio di fase in salita e in discesa con riconoscimento automatico del carico. È resistente ai sovraccarichi, protetto dai cortocircuiti e presenta una funzione di avvio soft (softstart). La gamma della variazione di luce e, all'occorrenza, commutare la modalità operativa (da taglio di fase in discesa a taglio di fase in salita).

Il variatore rotativo si illumina con il set di copertura 920-40000.Fxx.SL... e il modulo LED 660.230V.LED...

Dati tecnici

Tipo di protezione	IP20
Tensione nominale	230 V AC, 50 Hz
Potenza nominale	4-400 W/VA
Fusibile	elettronico
Protezione contro la sovratensione	elettronica
Profondità di montaggio	29 mm

Tipi di carico

Lampade LED variabili	
- modalità RC	4-200 W/VA
- modalità LED RL	4-40 W/VA
Lampade ad incandescenza	4-400 W
Lampade alogene AT	4-400 W
Lampade alogene BT	
- con trasformatore convenzionale	4-400 VA
- con trasformatore elettronico	4-400 VA

Avvertenza

- L'esercizio a carico misto (commutazione e attenuazione contemporanea di carichi induttivi e capacitivi) non è possibile!

Schemi

come schema 0

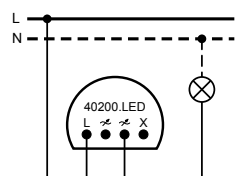

come schema 3 (inversione)

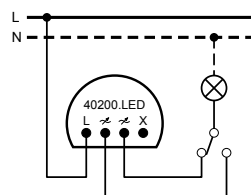

Modulo variatore universale LED

40200.LED.EB



Finalità di impiego

Il modulo variatore universale LED 40200.LED.EB serve a variare carichi ohmici, induttivi e capacitivi quali lampade ad incandescenza, lampade alogene AT, lampade alogene BT e lampade LED variabili.

Funziona come un variatore di luce a taglio di fase in discesa e in salita con riconoscimento automatico del carico. È resistente ai sovraccarichi, protetto dai cortocircuiti e dal surriscaldamento e dispone di una funzione di avvio soft (softstart). La funzione memoria permette di memorizzare l'ultimo valore di luminosità impostato e di richiamarlo nuovamente.

Il modulo variatore è progettato per l'installazione in una scatola ad incasso da 60 mm di tipo standard. Il comando viene dato mediante un pulsante elettromeccanico (ad es. 7563.AR.FMI).

L'elettricista di fiducia può regolare la gamma della variazione di luce e, all'occorrenza, commutare la modalità operativa (da taglio di fase in discesa a taglio di fase in salita).

Dati tecnici

Tipo di protezione	IP20
Tensione nominale	230 V AC, 50 Hz
Comando tramite	pulsante elettromeccanico
- numero	max. 3
- Somma di segmenti di linea	max. 20 m a 3 conduttori cavo NYM elettronico
Fusibile	elettronico
Dimensioni (l x a x p)	39,5 x 44,5 x 20 mm

Tipi di carico

Lampade LED variabili	
- modalità RC	4-100 W/VA
- modalità RL LED	4-20 W/VA
Lampade ad incandescenza	5-200 W
Lampade alogene AT	5-150 W
Lampade alogene BT	
- con trasformatore convenzionale	5-200 W/VA
- con trasformatore elettronico	5-200 W/VA

Avvertenze

- Gli interruttori Feller prodotti dopo il 2009 possono essere commutati da interruttore a pulsante e viceversa.
- L'esercizio a carico misto (commutazione e attenuazione contemporanea di carichi induttivi e capacitivi) non è possibile!

Schema

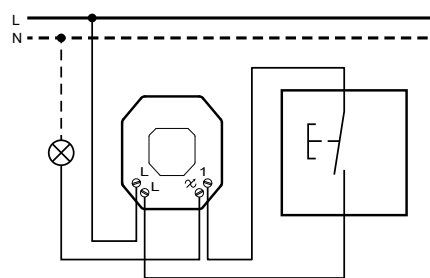

Avvertenze

- Su un cavo con protezione 16 A è possibile collegare un massimo di 3 moduli variatore.
- Su un modulo variatore è possibile collegare più pulsanti elettromeccanici in parallelo.

Variatore universale rotativo

40420.RLC (420 W/VA) / 40600.RLC (600 W/VA)



Finalità di impiego

Il variatore universale rotativo 40xx0.RLC viene usato per accendere e spegnere e per variare la luminosità delle lampade ad incandescenza, delle lampade alogene AT e delle lampade alogene BT. Il variatore rotativo funziona come variatore a taglio di fase in salita/discesa, con riconoscimento automatico del carico.

Il variatore rotativo si illumina con il set di copertura 920-40000.Fxx.SL... e il modulo LED 660.230V.LED...

Dati tecnici

Tipo di protezione	IP20
Tensione nominale	230 V AC
Fusibile	elettronico
Protezione contro la sovratensione	elettronica
Profondità di montaggio	29 mm

Tipi di carico

Lampade ad incandescenza	20-420/600 W
Lampade alogene AT	20-420/600 W
Lampade alogene BT	
- con trasformatore convenzionale	20-420/600 VA
- con trasformatore elettronico	20-420/600 VA

Avvertenze

- La luminosità delle lampade a risparmio energetico tradizionali e con luminosità attenuabile non è variabile.
- L'esercizio a carico misto (commutazione e attenuazione contemporanea di carichi induttivi e capacitivi) non è possibile!

Schemi

come schema 0 con trasformatore elettronico

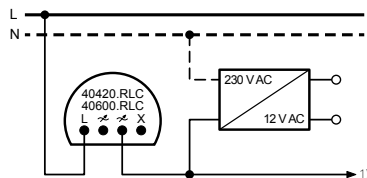

come schema 3 con trasformatore convenzionale

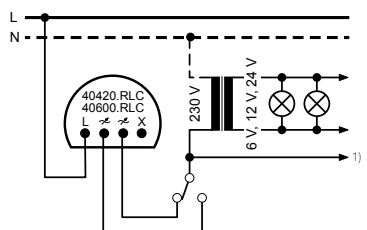

1) per altri trasformatori

Variatore rotativo

40600.RL



Finalità di impiego

Il variatore rotativo 40600.RL viene usato per accendere e spegnere e per variare la luminosità delle lampade ad incandescenza, delle lampade alogene AT e delle lampade alogene BT con trasformatore convenzionale. Il variatore rotativo funziona a taglio di fase in salita.

Il variatore rotativo si illumina con il set di copertura 920-40000.Fxx.SL... e il modulo LED 660.230V.LED...

Dati tecnici

Tipo di protezione	IP20
Tensione nominale	230 V AC, 50 Hz
Stand-by	93,6 mW
Fusibile	F 6,3 A
Profondità di montaggio	29 mm

Tipi di carico

Lampade ad incandescenza	40-600 W
Lampade alogene AT	40-600 W
Lampade alogene BT	
- con trasformatore convenzionale	40-600 W/VA

Avvertenza

- Non è possibile attivare lampade alogene BT con trasformatore elettronico!

Schemi

come schema 0

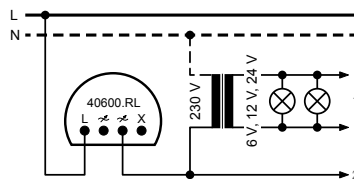

come schema 3

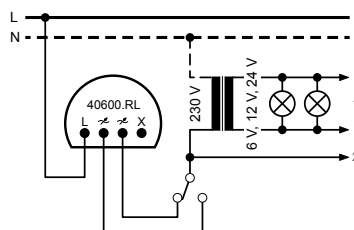

1) per altre lampade
2) per altri trasformatori

Variatore rotativo

31000



Finalità di impiego

Il variatore rotativo 31000 viene usato per accendere e spegnere e per variare la luminosità delle lampade ad incandescenza, delle lampade alogene AT e delle lampade alogene BT con trasformatore convenzionale. Il variatore rotativo funziona a taglio di fase in salita.

Dati tecnici

Tipo di protezione	IP20
Tensione nominale	230 V AC, 50 Hz
Fusibile	elettronico
Profondità di montaggio	35 mm

Tipi di carico

Lampade ad incandescenza	60–1000 W
Lampade alogene AT	60–1000 W
Lampade alogene BT	
- con trasformatore convenzionale	60–1000 W/VA

Avvertenza

- Non è possibile attivare lampade alogene BT con trasformatore elettronico!

Schema

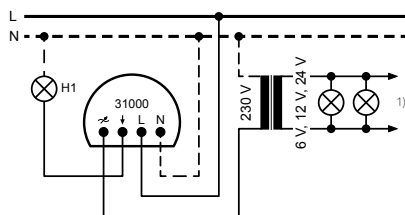

Lampada H1 e/o con contatto ausiliario attivato, caricabile fino a 2 A con $\cos \varphi = 0,6$

Variatore rotativo

40300.RC (300 W/VA) / 40600.RC (600 W/VA)



Finalità di impiego

Il variatore rotativo 40x00.RC viene usato per accendere e spegnere e per variare la luminosità delle lampade ad incandescenza, delle lampade alogene AT e delle lampade alogene BT con trasformatore elettronico. Il variatore rotativo funziona a taglio di fase in discesa.

Il variatore rotativo si illumina con il set di copertura 920-40000.Fxx.SL... e il modulo LED 660.230V.LED...

Dati tecnici

Tipo di protezione	IP20
Tensione nominale	230 V AC, 50 Hz
Fusibile	elettronico
Protezione contro la sovratensione	elettronica
Profondità di montaggio	29 mm

Tipi di carico

Lampade ad incandescenza	20–300/600 W
Lampade alogene AT	20–300/600 W
Lampade alogene BT	
- con trasformatore elettronico	20–300/600 W/VA

Avvertenze

- La luminosità delle lampade a risparmio energetico tradizionali e con luminosità attenuabile non è variabile.
- Non è possibile attivare lampade alogene BT con trasformatore con nucleo in ferro di tipo normale!

Schema

come schema 0

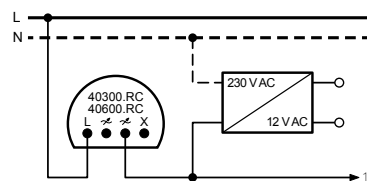

come schema 3

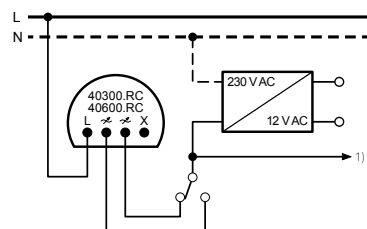

1) per altri trasformatore elettronici

Encoder rotativo di potenza DALI Tunable White

40085.DALI

Finalità di impiego

L'encoder rotativo di potenza DALI viene utilizzato per controllare la luminosità di lampade dotati di interfaccia DALI e per regolare la temperatura di colore di lampade con dispositivo DALI di tipo 8 per Tunable White in conformità alla norma IEC 62386-209. Esso può fornire direttamente la corrente necessaria, se allacciato alla tensione di rete (= esercizio attivo), o essere direttamente alimentato dal cavo di comando DALI (= esercizio passivo).

Un encoder rotativo di potenza DALI attivo può controllare fino a 28 dispositivi DALI, vale a dire 1 encoder rotativo di potenza DALI passivo e fino a 27 alimentatori elettronici DALI o fino a 28 alimentatori elettronici DALI. Collegando in parallelo quattro encoder rotativi di potenza DALI attivi, è possibile collegare un massimo di 112 dispositivi DALI.

Dati tecnici

Tipo di protezione	IP20
Tensione nominale	230 V AC, 50 Hz
Potenza assorbita	2,0 W mass.
Consumo standby	145 mW
Tensione nominale DALI	16 V DC (tip.)
Corrente di uscita	56 mA mass.
Corrente di cortocircuito	61 mA mass.
Impostazione della temperatura di colore	2000–10000 K
Collegamenti	morsetti a vite 1–4 mm ²
Numero di dispositivi DALI	28 mass. lunghezza massima cavo: 300 m
Dispositivi di sicurezza	fusibile elettronico: IEC 60669-2-1
Profondità di montaggio	26 mm

Funzione

L'encoder di potenza DALI converte movimenti rotativi e la pressione della manopola in corrispondenti comandi DALI. Collegando in parallelo più encoder di potenza DALI, valgono i comandi dell'ultimo encoder azionato, anche tutti gli altri encoder ricevono questi comandi. E' quindi possibile sostituire in qualunque momento una stazione di comando senza effetti collaterali, quali ad es. salti d'intensità luminosa.

Schemi

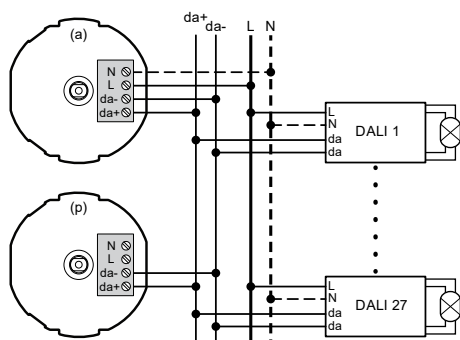

1 encoder rotativo di potenza DALI attivo (a) per 1 encoder rotativo di potenza DALI passivo (p) e fino a 27 alimentatori elettronici DALI (= insieme un massimo di 28 dispositivi DALI).

Avvertenza

- Non sono ammessi circuiti chiusi del cavo di comando.
- La lunghezza totale del cavo di comando non deve superare 300 m.
- Nell'allacciare il cavo di comando all'encoder di potenza DALI prestare attenzione alla corretta polarità dei cavi di alimentazione.
- Nell'allacciare il cavo di comando ai dispositivi DALI non è strettamente indispensabile prestare attenzione alla **corretta** polarità dei morsetti.
- Non sono ammessi più di quattro encoder DALI attivi (cioè collegati con la rete) nello stesso circuito.

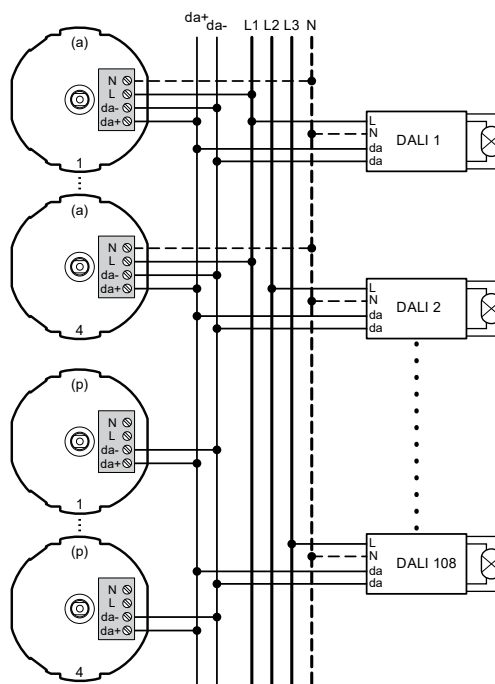

4 encoder rotativi di potenza DALI attivi (a) per 4 encoder rotativi di potenza DALI passivi (p) e fino a 4*27=108 alimentatori elettronici DALI (= insieme massimo 112 dispositivi DALI).

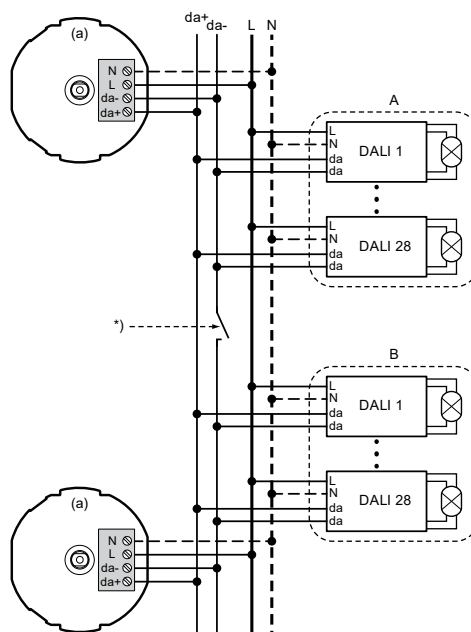

Schema per ambiente divisibile con un encoder rotativo di potenza DALI attivo (a) ciascuno per un massimo di 28 alimentatori elettronici DALI. Opzionalmente, si possono installare anche 1 encoder rotativo di potenza DALI passivo e fino a 27 alimentatori elettronici DALI per ambiente (non illustrati in figura).

E' ammesso il sezionamento unipolare del cavo di comando tramite il contatto terminale. Quale dei due (o entrambi contemporaneamente) conduttori (da+ e/o da-) viene commutato, non è rilevante.

Encoder rotativo di potenza DALI-2 Tunable White

40085.DALI.D2

Finalità di impiego

L'encoder rotativo di potenza DALI-2 viene utilizzato per controllare la luminosità di lampade dotate di interfaccia DALI e per regolare la temperatura di colore di lampade con dispositivo DALI di tipo 8 per Tunable White in conformità alla norma IEC 62386-209. L'encoder rotativo di potenza DALI-2 fornisce la corrente di comando necessaria per un massimo di 28 utenze DALI. Durante la messa in funzione possono essere impostati e salvati sia la luminosità di base minima che i valori limite di temperatura di colore.

L'encoder rotativo di potenza DALI-2 funziona come un singolo master DALI-2 e non deve essere combinato con altri controlli DALI.

Dati tecnici

Tipo di protezione	IP20
Tensione nominale	230 V AC, 50 Hz
Potenza assorbita	2,0 W mass.
Tensione nominale DALI	16 V DC (tip.)
Corrente del bus permessa	250 mA mass.
Corrente del bus garantita	56 mA mass.
Corrente di cortocircuito	61 mA mass.
Impostazione della temperatura di colore	2000–10000 K
Collegamenti	Schraubenklemmen 1–4 mm ²
Numero di dispositivi DALI	28 mass. lunghezza mass. cavo: 300 m
Dispositivi di sicurezza	fusibile elettronico: IEC 60669-2-1
Profondità di montaggio	26 mm

Funzione

L'encoder rotativo di potenza DALI-2 converte movimenti rotativi e la pressione della manopola in corrispondenti comandi DALI. Può anche essere impostata e salvata una luminosità di accensione fissa.

Schema

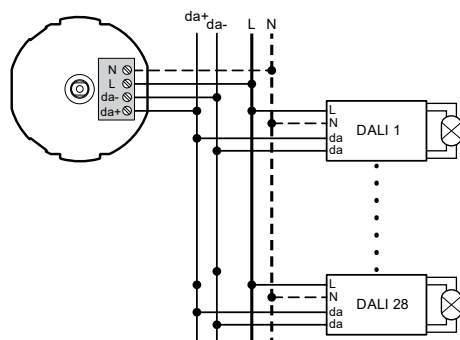

Encoder rotativo di potenza DALI-2 per fino a 28 dispositivi DALI

Avvertenza

- Non sono ammessi circuiti chiusi del cavo di comando.
- La lunghezza totale del cavo di comando non deve superare 300 m.
- Nell'allacciare il cavo di comando all'encoder rotativo di potenza DALI-2 prestare attenzione alla **corretta** polarità dei cavi di alimentazione.
- Nell'allacciare il cavo di comando ai dispositivi DALI non è strettamente indispensabile prestare attenzione alla corretta polarità dei morsetti.

Regolatore rotativo 1–10 V

40600.1-10V (600 VA)

Finalità di impiego

Il regolatore rotativo 40600.1-10V viene usato per accendere e spegnere e per variare la luminosità delle lampade a risparmio energetico con alimentatore elettronico (AE). Ciò avviene tramite un potenziometro elettronico con un ingresso di comando 1–10 V.

Dati tecnici

Tipo di protezione	IP20
Tensione nominale	230 V AC, 50 Hz
Tensione di comando	min. 1 V – mass. 10 V DC
Corrente di comando	mass. 20 mA a 10 V mass. 200 mA a 1 V
Fusibile	F 6,3 A
Profondità di montaggio	29 mm

Tipi di carico

Alimentatori elettronici (AE)	600 VA a 1,7 A mass. 10 AE (1-fiamma 58 W)
-------------------------------	---

Schema

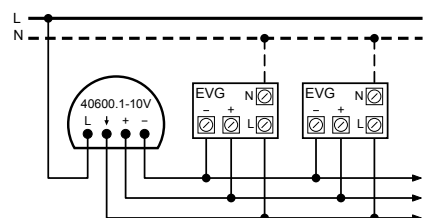

1) per altri alimentatori elettronici

Avvertenza

- Nota la corrente di inserimento massima dei alimentatori elettronici.

Regolatore di velocità

40600.FAN



Finalità di impiego

Il regolatore di velocità 40600.FAN si impiega per la regolazione dei motori elettrici monofase, quali ad esempio motori ad induzione e motori a poli spaccati. E' sensato controllare il regolatore di velocità solo in quei casi dove occorre regolare la potenza, ad esempio nei ventilatori, nei ventilatori, nei miscelatori o nei nastri trasportatori.

Dati tecnici

Tipo di protezione	IP20
Temperatura ambiente	-5 °C bis +35 °C
Tensione nominale	230 V AC, 50 Hz
Carico nominale	20-400 VA
Carico all'uscita commutata	2 A mass., cos φ 0,6
Protezione da cortocircuito	Fusibile F4.0AH
Protezione da sovratensione	elettronico
Collegamenti	morsetti a vite 1,5-2,5 mm ²
Profondità di montaggio	29 mm

Tipi di carico

Utenze induttive	20-400 VA
------------------	-----------

Riduzione del carico

Se il regolatore di velocità non viene montato in una scatola ad incasso singola gr. 1, si riduce il carico massimo ammesso a causa della riduzione della dispersione termica.

- in scatola a parete cava *)	25 %
- diverse in una combinazione INC *)	25 %
- come apparecchio AP	30 %
- in combinazione AP doppia	30 %
- in combinazione AP tripla	50 %

*) in caso di più fattori aggiungere la riduzione del carico

Avvertenze

- Non adatto per quegli apparecchi dove la potenza deve rimanere costante anche con l'impostazione minima del regolatore (ad esempio per le macchine utensili).
- Non è ammesso regolare l'assorbimento di prese ed apparecchiature elettroniche (aspirapolvere, impianti stereo ecc.)!

Finalità di impiego non appropriate possono provocare danni al regolatore di velocità e all'apparecchio terminale. In questo caso la Feller è esonerata da ogni responsabilità e richiesta di garanzia.

Schema

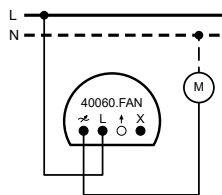

Lampada di orientamento e di decorazione LED

620-230 und 620-24

Finalità di impiego

La lampada di orientamento e di decorazione assolve alle seguenti funzioni principali:

- illuminazione di un ambiente/luogo
- visualizzazione di informazioni di stato
- guida - segnalazione di un percorso/luogo
- decorazione di un ambiente/luogo

Per la visualizzazione di informazioni (testi, pittogrammi), è possibile applicare dietro alla finestrella una pellicola stampata intercambiabile che è retroilluminata dal LED. La luminosità è regolabile.

La lampada di orientamento e di decorazione di tipo 620-230 si collega a reti elettriche domestiche (230 V AC). Il tipo 620-24 è stato concepito invece per applicazioni a tensione ridotta (24 V DC).

ATTENZIONE: Le lampada di orientamento e di decorazione non si possono variare. L'utilizzo di qualsiasi tipo di variatore può causare la distruzione della lampada di orientamento e di decorazione e/o del variatore.

Dati tecnici

Tipo di protezione	IP20
Tensione nominale	
- tipo 620-230	230 V AC, 50 Hz
- tipo 620-24	24 V DC
Campo di potenza	1,2 W
Collegamenti	morsetti a vite
Profondità di montaggio	32 mm

Schemi

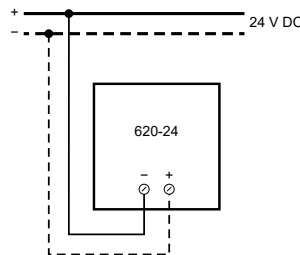
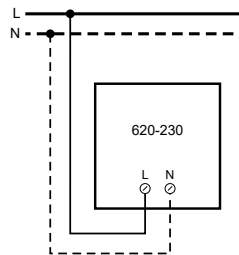

Rivelatore di movimento & di presenza

	pirios eco			pirios
	pirios 180 eco 54180.R	pirios 180 eco plus 54180.RT	pirios 360R eco 54360.R	pirios 180 44180
Design	EDIZIOdue, STANDARDdue			EDIZIOdue
				
Tipo	Rivelatore di movimento		Rivelatore di movimento	Rivelatore di movimento
Tipo di montaggio	a muro, INC, AP	a muro, INC, AP	a soffitto, INC, AP	a muro, INC, AP
Tipo di protezione	IP20	IP20	IP20	IP20
Campi di rivelamento	180°	180°	360°	180°
	 		 	 
Interconnessione	no		no	si
Attuatori	– Relè		– Relè	<ul style="list-style-type: none"> – Relè a 1 canale – Variatore universale – Variatore 1–10 V – Variatore DALI – Slave – UNI
Campo d'impiego	<ul style="list-style-type: none"> – Ingressi – Garage – Cantine – Ripostigli 		<ul style="list-style-type: none"> – Ingressi – Corridoio – Garage – Cantine – Ripostigli 	<ul style="list-style-type: none"> – Ingressi delle case – Corridoio – Trombe delle scale – Zone brevemente usate

pirios 360 / pirios 360P
44360



Rivelatore di movimento e
Rivelatore di presenza

a soffitto, INC, AP

IP20

360°

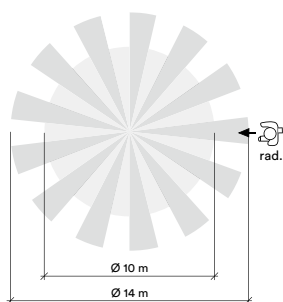

Rivelatore di movimento

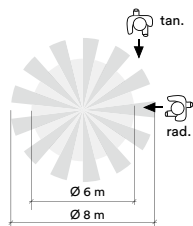

Rivelatore di presenza

si

- Relè a 1 canale
- Variatore universale
- Variatore 1-10 V
- Variatore DALI
- Slave
- UNI
- Relè a 2 canali (presenza)
- Slave (presenza)

- Ingressi
- Corridoi
- Trombe delle scale
- Garage
- Cantine
- Uffici
- Sale di riunione
- Aule scolastiche
- Toilette

pirios 180
44180



NEVO

Rivelatore di movimento

a muro, INC, AP

IP55, resistenza contro benzina,
olio, acetone e metanolo

180°

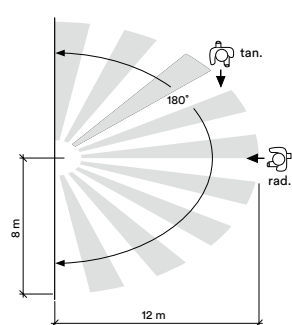
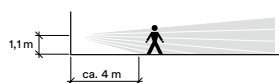

si

- Relè a 1 canale
- Variatore universale
- Variatore 1-10 V
- Variatore DALI
- Slave

- All'esterno di edifici
- Piazze antistanti/entrate di garage
- Garage sotterranei
- Toilette
- Docce
- Laboratori
- Grandi cucine
- Lavanderie
- Caseifici

pirios 360 / pirios 360P
44360



Rivelatore di movimento e
Rivelatore di presenza

a soffitto, INC, AP

IP55, resistenza contro benzina,
olio, acetone e metanolo

360°

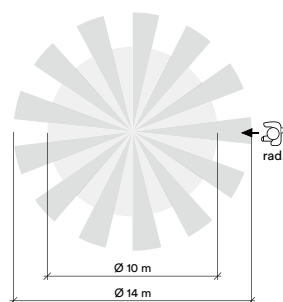

Rivelatore di movimento

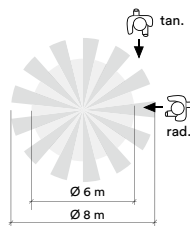
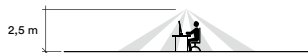

Rivelatore di presenza

si

- Relè a 1 canale
- Variatore universale
- Variatore 1-10 V
- Variatore DALI
- Slave
- Relè a 2 canali (presenza)
- Slave (presenza)

- Piazze antistanti/entrate di garage
- Garage sotterranei
- Toilette
- Docce
- Laboratori
- Grandi cucine
- Lavanderie
- Caseifici

pirios 130
44130



Rivelatore di movimento

a muro e a soffitto, INC, AP

IP54, resistenza contro benzina,
olio, acetone e metanolo

130°

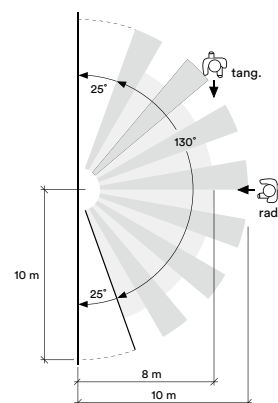
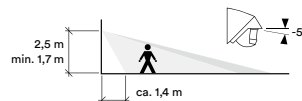

si

- Relè a 1 canale
- Variatore universale
- Variatore 1-10 V
- Variatore DALI
- Slave

- Corridoi
- Entrate di garage

Rivelatore di movimento pirus 180 R eco

Finalità di impiego

Il rivelatore di movimento viene utilizzato per azionare una o più utenze (ad es. luci) in caso di movimenti. È in grado di rilevare con il suo sensore passivo a raggi infrarossi persone in movimento in aree e ambienti temporaneamente poco sfruttati. Con un pulsante esterno collegato all'entrata pulsante è possibile commutare l'uscita luce anche manualmente. Il rivelatore di movimento ha un angolo di rilevamento di 180° e viene utilizzato per il montaggio a muro come alternativa agli interruttori.

Dati tecnici

Criterio di accensione	movimento e luminosità commutazione manuale
Tensione nominale	230 V AC, 50 Hz
Uscita corrente nominale	10 A
Potenza assorbita	0,4 W
Fusibile	nessuno, protezione di linea max. 16 A
Profondità di montaggio	34 mm
Sporgenza dalla parete	11 mm

Tipi di carico

Lampade LED	150 W/VA (mass. 20 pezzi)
Lampade alogene AT	1800 W
Lampade alogene BT	
- con trasformatore convenzionale	1200 W/VA
- con trasformatore elettronico	600 W/VA
Lampade a risparmio energetico	600 W/VA
Alimentatori elettronici (AE)	600 W/VA

Schemi

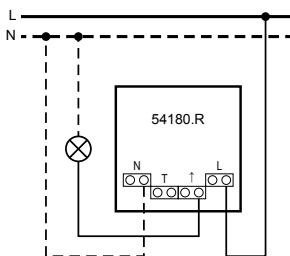

Collegamento di un pulsante esterno

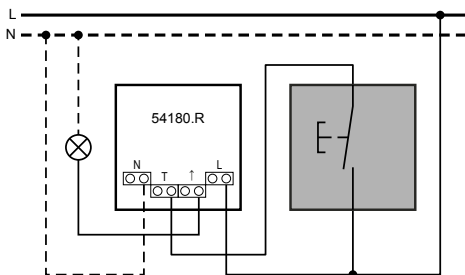

Estensione del campo di rilevamento

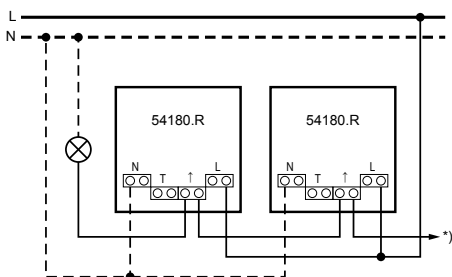

Rivelatore di movimento pirus 360 R eco

Finalità di impiego

Il rivelatore di movimento viene utilizzato per azionare una o più utenze (ad es. luci) in caso di movimenti. È in grado di rilevare con il suo sensore passivo a raggi infrarossi persone in movimento in aree e ambienti temporaneamente poco sfruttati. Con un pulsante esterno collegato all'entrata pulsante è possibile commutare l'uscita luce anche manualmente. Il rivelatore di movimento presenta un angolo di rilevamento di 360° e viene montato all'angolo.

Dati tecnici

Criterio di accensione	movimento e luminosità commutazione manuale
Tensione nominale	230 V AC, 50 Hz
Uscita corrente nominale	10 A
Potenza assorbita	0,4 W
Fusibile	nessuno, protezione di linea max. 16 A
Profondità di montaggio	34 mm
Sporgenza dalla parete	15mm

Tipi di carico

Lampade LED	150 W/VA (mass. 20 pezzi)
Lampade alogene AT	1800 W
Lampade alogene BT	
- con trasformatore convenzionale	1200 W/VA
- con trasformatore elettronico	600 W/VA
Lampade a risparmio energetico	600 W/VA
Alimentatori elettronici (AE)	600 W/VA

Schemi

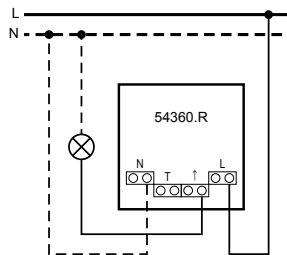

Collegamento di un pulsante esterno

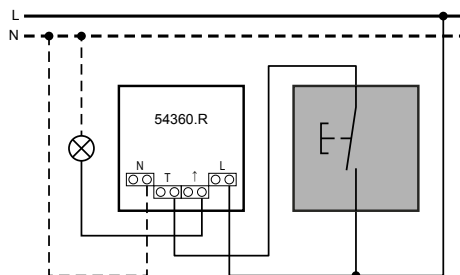

Estensione del campo di rilevamento

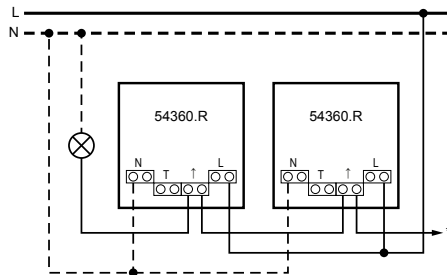

Rivelatore di movimento pirios 180 R eco plus

Finalità di impiego

Der Bewegungsmelder wird zum bewegungsabhängigen und manuellen Schalten von einem oder mehreren Verbrauchern (z. B. Leuchten) eingesetzt. Das bewegungsabhängige Schalten geschieht mit einem Passiv-Infrarot-Sensor, das manuelle Schalten über den integrierten Taster und/oder einen am Tastereingang angeschlossenen externen Taster. Der Bewegungsmelder hat einen Erfassungswinkel von 180° und wird für die Wandmontage als Alternative zu Schaltern verwendet. Er kann im Automatikmodus (automatisches Ein- und Ausschalten) oder im Halbautomatikmodus (manuelles Einschalten, automatisches Ausschalten) betrieben werden.

Dati tecnici

Criterio di accensione	movimento e luminosità commutazione manuale
Tensione nominale	230 V AC, 50 Hz
Uscita corrente nominale	10 A
Potenza assorbita	0,4 W
Fusibile	nessuno, protezione di linea max. 16 A
Profondità di montaggio	34 mm
Sporgenza dalla parete	14 mm

Tipi di carico

Lampade LED	150 W/VA (mass. 20 pezzi)
Lampade alogene AT	1800 W
Lampade alogene BT	
- con trasformatore convenzionale	1200 W/VA
- con trasformatore elettronico	600 W/VA
Lampade a risparmio energetico	600 W/VA
Alimentatori elettronici (AE)	600 W/VA

Schemi

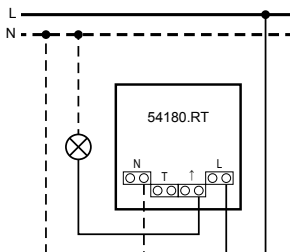

Collegamento di un pulsante esterno

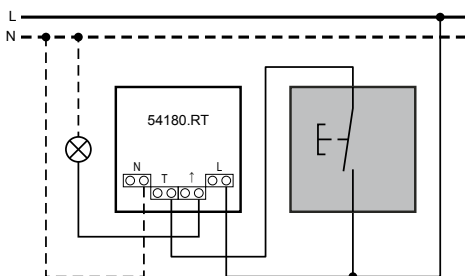

Estensione del campo di rilevamento

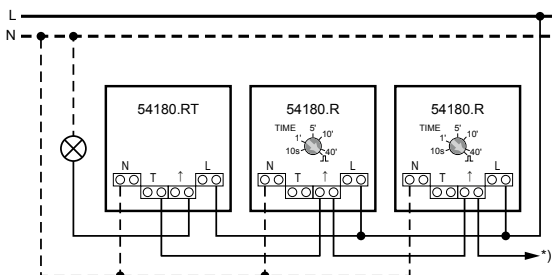

Modalità operative

Il rivelatore di movimento può essere impiegato in diverse modalità operative:

Modalità automatica

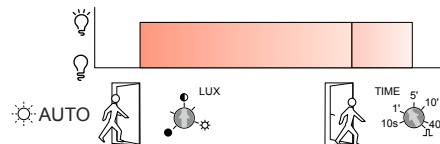

Nel rivelatore di movimento è incorporato un sensore di luminosità. Quando la luminosità dell'ambiente scende al di sotto della soglia di luminosità impostata, al rilevamento di movimenti si attiva l'uscita. L'utenza rimane così accesa per tutto il tempo che si rilevano movimenti, oltre alla temporizzazione impostata TIME. Dopo l'accensione, la luminosità dell'ambiente non viene più tenuta in considerazione. Se la luminosità dell'ambiente è più alta della soglia di luminosità LUX impostata, il rivelatore di movimento non si accende automaticamente in caso di rilevamento di movimenti. L'utenza può essere attivata, ma con una pressione del pulsante breve. L'utenza rimane attivata fino a quando vengono rilevati movimenti, con l'aggiunta della temporizzazione impostata TIME.

Modalità semiautomatica

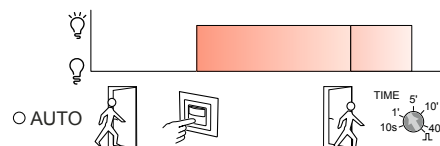

Il rivelatore di movimento non si accende automaticamente al rilevamento di movimenti. L'utenza può essere attivata con una pressione del pulsante breve. L'utenza rimane attivata fino a quando vengono rilevati movimenti, con l'aggiunta della temporizzazione impostata TIME.

Comando mediante pulsante

La pressione del pulsante causa sempre la commutazione dell'utenza.

Pressione lunga del pulsante: ON continuo/OFF continuo

Ein langer Tastendruck (> 2 Sekunden) fixiert den aktuellen Una pressione del pulsante lunga (> 2 secondi) fissa lo stato di commutazione a 4 secondi (la durata può essere modificata con l'app Feller pirios eco). Dopo il termine dei 4 secondi il rivelatore di movimento torna alla modalità impostata. «ON continuo/OFF continuo» è molto utile quando si desidera accendere o (in modalità automatica) spegnere l'utenza per un periodo prolungato senza interruzione.

Non appena «ON continuo/OFF continuo» è attivato, la modalità viene indicata mediante un lampeggiamento rapido del LED lente (L) per 2 secondi. Per le successive 4 ore un lampeggiamento breve ogni 5 secondi ricorda l'impostazione (durante questo tempo un'indicazione di movimento attiva viene ignorata).

Mediante una breve pressione del pulsante è possibile terminare anticipatamente la funzione «ON continuo/OFF continuo».

Rivelatore di movimento pirois Relè a 1 canale

Finalità di impiego

I rivelatori di movimento passivi a raggi infrarossi pirois vengono impiegati per commutare uno o più utilizzatori (p. es. luci o minuteria elettrica) in funzione della presenza di movimenti.

Essi sono in grado di rilevare persone in movimento in aree e ambienti temporalmente poco sfruttati.

Dati tecnici

Critero di accensione	movimento e luminosità
Impostazioni	- / +
- SENS (sensibilità)	off / test
- FUNC	da 10 a 2000 Lux / indipendentemente dalla luminosità
- LUX (soglia di luminosità)	da 10 s a 40 min
- TIME ☀️ (temporizzazione)	⏏ IMPULSI on= 500 ms / off= 30 s

Tensione nominale	230 V AC, 50 Hz
Entrate	7 mA, 230 V AC
Uscita corrente nominale	10 A
Potenza assorbita	0,4 W
Profondità di montaggio	IP20: 23 mm / IP55: 16 mm

Tipi di carico

Lampade ad incandescenza	2300 W
Lampade alogene AT	2300 W
Lampade alogene BT	
- con trasformatore convenzionale	1500 W/VA
- con trasformatore elettronico	600 W/VA
Lampade a risparmio energetico	600 W
Alimentatori elettronici (AE)	600 W (11 × 54 W, 17 × 35 W, 21 × 28 W)

Schemi

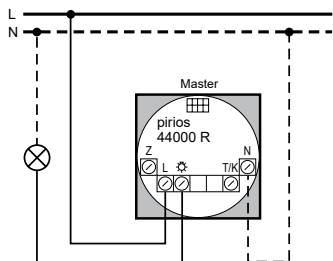

Funzione pulsante On/Eco-Off

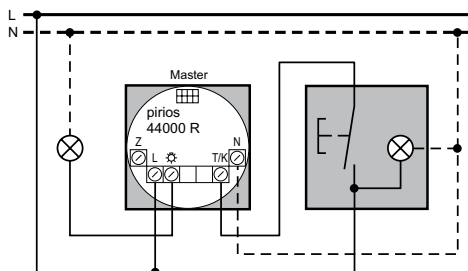

Funzione pulsante Reinnescio

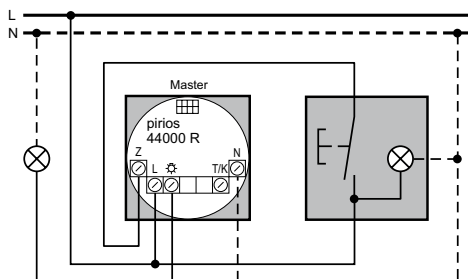

Rivelatore di movimento pirois Variatore universale

Finalità di impiego

I rivelatori di movimento passivi a raggi infrarossi pirois vengono impiegati per commutare e variare, in funzione della presenza di movimenti, la luminosità di uno o più utilizzatori (p. es. luci). Essi sono in grado di rilevare persone in movimento in aree e ambienti temporalmente poco sfruttati.

Per mezzo di pulsanti è possibile regolare il valore del variatore. Alla successiva rilevazione di movimento viene attivato il valore del variatore impostato.

Dati tecnici

Critero di accensione	movimento e luminosità
Impostazioni	- / +
- SENS (sensibilità)	off / test
- FUNC	da 10 a 2000 Lux / indipendentemente dalla luminosità
- LUX (soglia di luminosità)	da 10 s a 40 min
- TIME ☀️ (temporizzazione)	⏏ IMPULSI on= 500 ms / off= 30 s
- ▲☀️ DIM (valore variatore)	0 % fino a 100 %

Tensione nominale	230 V AC, 50 Hz
Entrate	7 mA, 230 V AC
Uscita corrente nominale	1,8 A
Potenza assorbita	0,4 W
Profondità di montaggio	IP20: 23 mm / IP55: 16 mm

Tipi di carico

Lampade ad incandescenza	25–420 W
Lampade alogene AT	25–420 W
Lampade alogene BT	
- con trasformatore convenzionale	25–420 W/VA
- con trasformatore elettronico	25–420 W/VA

Schemi

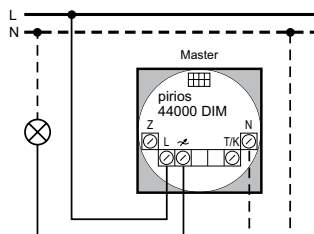

Funzione pulsante On/Eco-Off

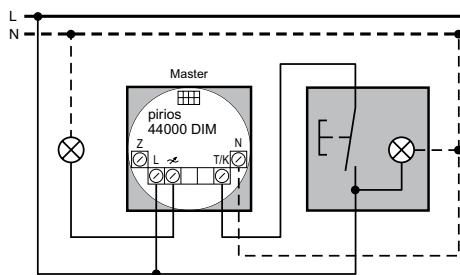

Funzione pulsante Reinnescio

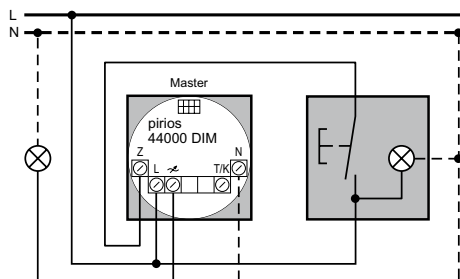

Rivelatore di movimento pirios Variatore 1–10 V

Finalità di impiego

I rivelatori di movimento passivi a raggi infrarossi pirios vengono impiegati per commutare e variare, in funzione della presenza di movimenti, la luminosità di lampade fluorescenti o a risparmio energetico con alimentatori elettronici (AE) dotati di variatori di luce. Essi sono in grado di rilevare persone in movimento in aree e ambienti temporalmente poco sfruttati. Per mezzo di pulsanti è possibile regolare il valore del variatore. Alla successiva rilevazione di movimento viene attivato il valore del variatore impostato.

Dati tecnici

Criterio di accensione	movimento e luminosità
Impostazioni	
- SENS (sensibilità)	- / +
- FUNC	off / test
- LUX (soglia di luminosità)	da 10 a 2000 Lux / indipendentemente dalla luminosità
- TIME ⏰ (temporizzazione)	da 10 s a 40 min ⏏ IMPULSI on= 500 ms / off= 30 s
- ▲ ⚙ DIM (valore variatore)	0 % fino a 100 %
Tensione nominale	230 V AC, 50 Hz
Entrate	7 mA, 230 V AC
Uscita corrente nominale	2,6 A
Potenza assorbita	0,4 W
Uscita regolazione 1–10 V	corrente da 100 µA a 100 mA a separazione di potenziale
Profondità di montaggio	IP20: 23 mm / IP55: 16 mm
Tipi di carico	
Alimentatori elettronici (AE)	600 W (11 × 54 W, 17 × 35 W, 21 × 28 W)

Schemi

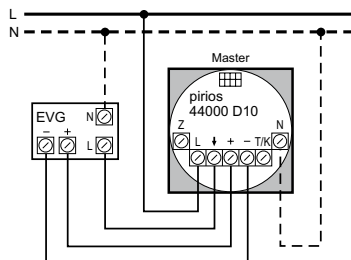

Funzione pulsante On/Eco-Off

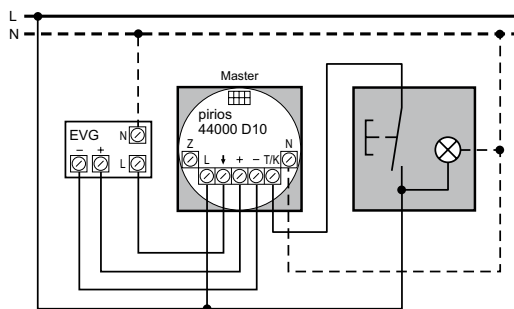

Funzione pulsante Reinnesco – analog DALI-Dimmer

Rivelatore di movimento pirios Variatore DALI

Finalità di impiego

I rivelatori di movimento passivi a raggi infrarossi pirios vengono impiegati per commutare e variare, in funzione della presenza di movimenti, la luminosità di uno o più alimentatori elettronici (AE) dotati di interfaccia DALI. Essi sono in grado di rilevare persone in movimento in aree e ambienti temporalmente poco sfruttati.

Il variatore di DALI fornisce la corrente necessaria a comandare con Broadcast (frequenza di ripetizione: ogni 5 secondi) fino a 25 utenze DALI. Per mezzo di pulsanti è possibile regolare il valore del variatore. Alla successiva rilevazione di movimento viene attivato il valore del variatore impostato.

Dati tecnici

Criterio di accensione	movimento e luminosità
Impostazioni	
- SENS (sensibilità)	- / +
- FUNC	off / test
- LUX (soglia di luminosità)	da 10 a 2000 Lux / indipendentemente dalla luminosità
- TIME ⏰ (temporizzazione)	da 10 s a 40 min ⏏ IMPULSI on= 500 ms / off= 30 s
- ▲ ⚙ DIM (valore variatore)	0 % fino a 100 %
Tensione nominale	230 V AC, 50 Hz
Entrate	7 mA, 230 V AC
Potenza assorbita	mass. 2 W con 25 AE DALI
Collegamento DALI	DA, DA (limitatore di corrente elettronico) lunghezza mass. cavo: 300 m
Profondità di montaggio	IP20: 23 mm / IP55: 16 mm
Tipi di carico	
Alimentatori elettronici DALI	mass. 25

Schemi

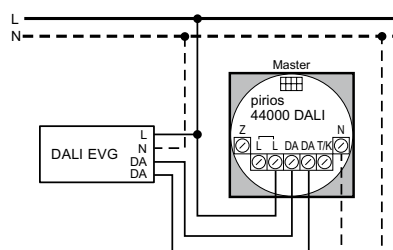

Funzione pulsante On/Eco-Off – analog 1–10 V Dimmer

Funzione pulsante Reinnesco

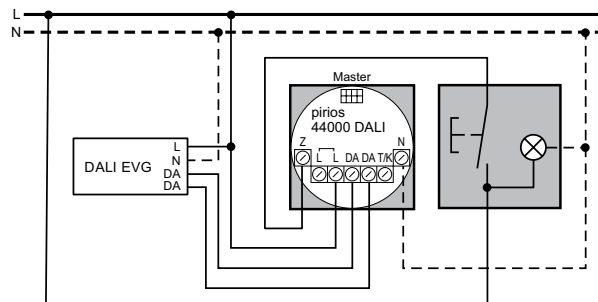

Rivelatore di movimento pirois Slave

Finalità di impiego

Il pirois SLA (Slave) serve ad estendere il campo di rilevamento del Master (rete semplice). Esso segnala la presenza di movimenti al Master, ma non commuta direttamente potenza. Il Master decide in base alla soglia di luminosità se commutare il carico o meno.

Dati tecnici

Rilevamento movimento / indipendente da luminosità

Impostazioni

- SENS (sensibilità) - / +
- FUNC off / auto / test
- LUX riservata a future applicazioni

Tensione nominale 230 V AC, 50 Hz

Potenza assorbita 0,4 W

Profondità di montaggio IP20: 23 mm / IP55: 16 mm

Schemi

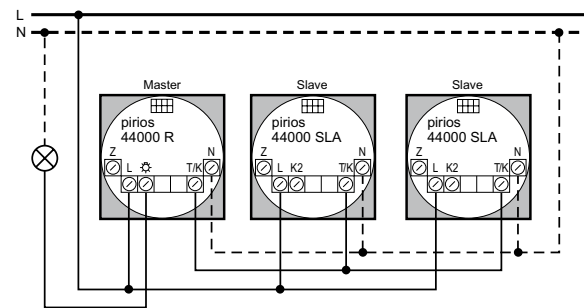

Rete di gestione zone

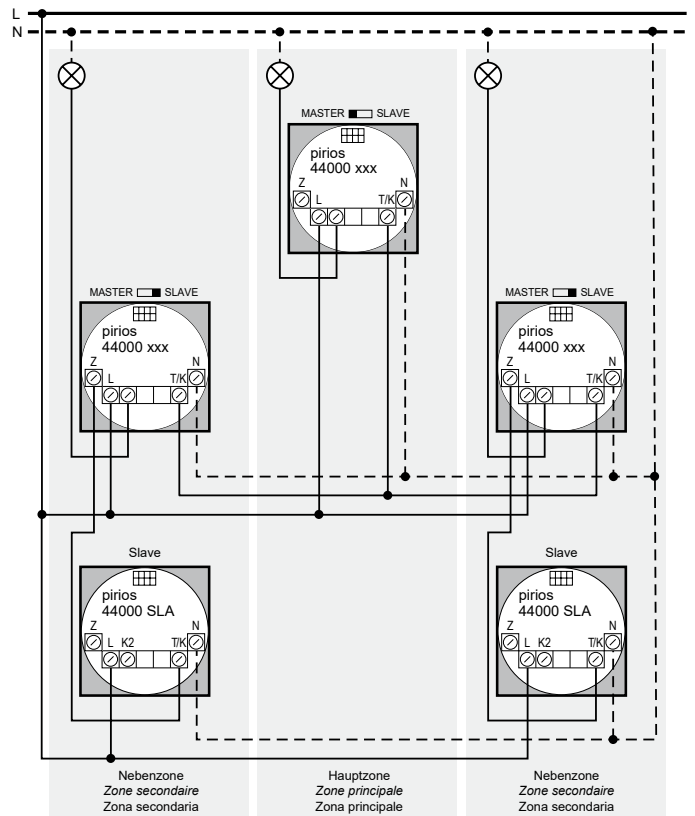

Rete di gestione sottozone

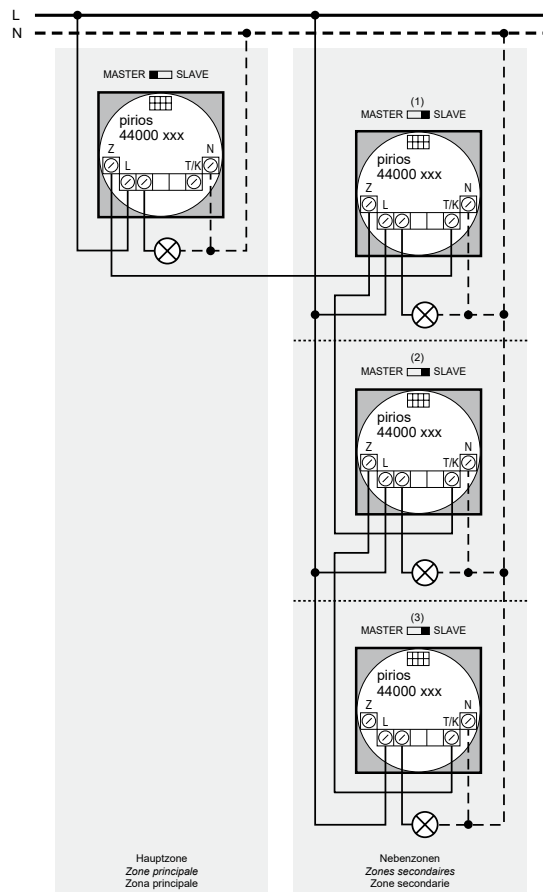

Rivelatore di presenza pirois 360P

Relè a 2 canali

Finalità di impiego

I rivelatori di presenza passivi a raggi infrarossi pirois 360P per montaggio a soffitto vengono impiegati per commutare uno o più utilizzatori (p.es. luci o ventilatori) in presenza di movimenti e in dipendenza dall'illuminazione. Essi rilevano la presenza di persone sedute all'interno di uffici, aule scolastiche, toilette ecc.

Dati tecnici

Criterio di accensione

- movimento e luminosità
 - movimento

Impostazioni

- SENS (sensibilità) - / +
 - FUNC off / test
 - LUX (soglia di luminosità) da 10 a 2000 Lux / indipendentemente dalla luminosità
 - TIME (temporizzazione) da 10 s a 40 min
 - HLK (temporizzazione) \square IMPULSI on= 500 ms / off= 30 s da 1 min a 90 min
 \square IMPULSI on= 500 ms / off= 30 s a partire da 5 minuti è attivo un ritardo accensione

Tensione nominale 230 V AC, 50 Hz
 Entrate 7 mA, 230 V AC
 Uscita corrente nominale 10 A
 Potenza assorbita 0,4 W
 Profondità di montaggio IP20: 23 mm / IP55: 16 mm

Tipi di carico

Lampade ad incandescenza 2300 W
 Lampade alogene AT 2300 W
 Lampade alogene BT
 - con trasformatore convenzionale 1500 W/VA
 - con trasformatore elettronico 600 W/VA
 Lampade a risparmio energetico 600 W
 Alimentatori elettronici (AE) 600 W (11 x 54 W, 17 x 35 W, 21 x 28 W)

Schemi

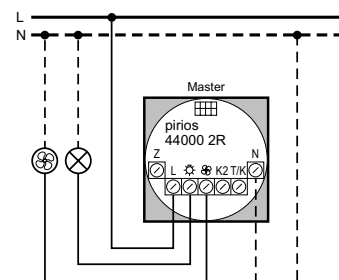

Funzione pulsante On/Eco-Off

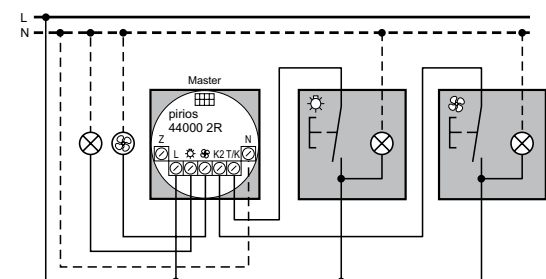

Rivelatore di presenza pirois 360P

Slave

Finalità di impiego

Il pirois SLA (Slave) serve ad estendere il campo di rilevamento del pirois 2R (rete semplice). Esso segnala la presenza di movimenti al pirois 2R, ma non commuta direttamente potenza. Il pirois 2R decide sulla base della luminosità rilevata direttamente nell'ambiente ed in base alla soglia impostata, se commutare il carico.

Dati tecnici

Rilevamento movimento / in funzione di luminosità

Impostazioni

- SENS (sensibilità) - / +
 - FUNC off / auto / test
 - LUX (soglia di luminosità) da 10 a 2000 Lux / indipendentemente dalla luminosità

Tensione nominale 230 V AC, 50 Hz
 Potenza assorbita 0,4 W
 Profondità di montaggio IP20: 23 mm / IP55: 16 mm

Schemi

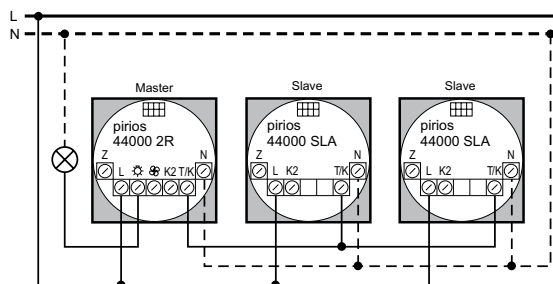

Funzione pulsante On/Eco-Off

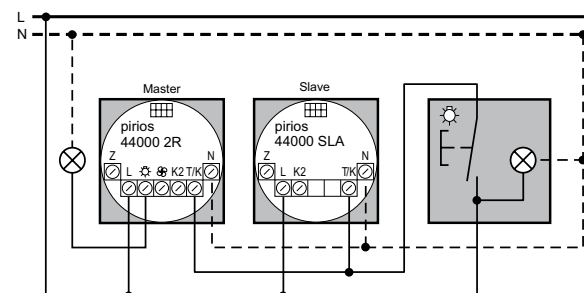

Rivelatore di movimento piriOS UNI

Finalità di impiego

I rivelatori di movimento passivi a raggi infrarossi piriOS UNI si impiegano per attivare sistemi esterni in presenza di movimenti e sono in grado di rilevare persone in movimento in aree e ambienti temporalmente poco sfruttati.

Nel piriOS UNI è incorporato un sensore di luminosità. Quando la luminosità ambientale scende al di sotto della soglia impostata, al rilevamento di movimenti si attiva l'uscita della luce (LIGHT Output). Il contatto rimane inserito per tutto il tempo che viene rilevato del movimento, più la temporizzazione impostata. Dopo l'accensione, la luminosità ambientale non viene più tenuta in considerazione. L'uscita RVC (HLK Output) si attiva solo in presenza di movimenti.

Il piriOS UNI è dotato di un'interfaccia universale con ingresso e uscita separate galvanicamente ed è destinato al raccordo a circuiti a tensione ridotta. Come applicazione separata si impiega per attivare sistemi esterni in presenza di movimenti. Con la funzione IMPULSI viene emesso un impulso ogni 30 secondi per tutto il tempo che viene rilevato del movimento.

Dati tecnici

Criterio di accensione

-  movimento e luminosità
-  movimento, temporizzazione
-  10 s fissi

Impostazioni

- SENS (sensibilità) - / +
- FUNC off / test
- LUX (soglia di luminosità) da 10 a 2000 Lux / indipendentemente dalla luminosità
- TIME  (temporizzazione) da 10 s a 40 min
□ IMPULSI on= 500 ms / off= 30 s

Tensione nominale

12-48 V DC / 12-36 V AC

Contatti (uscita LIGHT e HLK)

- Tensione nominale 5-48 V DC / 5-36 V AC
- Corrente nominale 1-100 mA DC/AC
- Tensione isolamento 1500 V AC

Potenza assorbita

ext. Button (On/Eco-Off) 0,4 W
pulsante con contatto di lavoro (chiusura)

- Tensione isolamento 1500 V AC

Profondità di montaggio

28 mm

Rivelatore di presenza piriOS 360P UNI

Finalità di impiego

I rivelatori di presenza passivi a raggi infrarossi piriOS 360P UNI per montaggio al soffitto si impiegano per attivare sistemi esterni in presenza di movimenti e in dipendenza dall'illuminazione. Rilevano la presenza di persone sedute all'interno di uffici, aule scolastiche, toilette ecc.

Nel piriOS 360P UNI è incorporato un sensore di luminosità. Quando la luminosità ambientale scende al di sotto della soglia impostata, al rilevamento di movimenti si attiva l'uscita della luce (LIGHT Output). Il contatto rimane inserito per tutto il tempo che viene rilevato del movimento, più la temporizzazione impostata. Dopo l'accensione, la luminosità ambientale non viene più tenuta in considerazione. L'uscita RVC (HLK Output) si attiva solo in presenza di movimenti.

Il piriOS 360P UNI è dotato di un'interfaccia universale con ingresso e uscita separate galvanicamente ed è destinato al raccordo a circuiti a tensione ridotta. Come applicazione separata si impiega per attivare sistemi esterni in presenza di movimenti. Con la funzione IMPULSI viene emesso un impulso ogni 30 secondi per tutto il tempo che viene rilevato del movimento.

Dati tecnici

Criterio di accensione

-  movimento e luminosità
-  movimento

Impostazioni

- SENS (sensibilità) - / +
- FUNC off / test
- LUX (soglia di luminosità) da 10 a 2000 Lux / indipendentemente dalla luminosità
da 10 s a 40 min
□ IMPULSI on= 500 ms / off= 30 s
da 1 min a 90 min
□ IMPULSI on= 500 ms / off= 30 s
a partire da 5 minuti è attivo un ritardo accensione

Tensione nominale

12-48 V DC / 12-36 V AC

Contatti (uscita LIGHT e HLK)

- Tensione nominale 5-48 V DC / 5-36 V AC
- Corrente nominale 1-100 mA DC/AC
- Tensione isolamento 1500 V AC

Potenza assorbita

ext. Button (On/Eco-Off) 0,4 W
pulsante con contatto di lavoro (chiusura)

- Tensione isolamento 1500 V AC

Profondità di montaggio

28 mm

Rivelatore di movimento & di presenza UNI

Dettagli tecnici pirios 44000 UNI

Power 12..48VDC 12..36VAC		Tensione nominale	$U_{min} =$ 12 V AC	$U_{max} =$ 36 V AC	$U_{min} =$ 12 V DC	$U_{max} =$ 48 V DC
Corrente nominale:		stato di riposo	6 mA	10 mA	3 mA	5 mA
		per ogni canale ON	+ 6 mA	+ 8 mA	+ 4 mA	+ 4 mA
		entrata pulsante (alla stessa alimentazione)	+ 1 mA	+ 3 mA	+ 1 mA	+ 4 mA

Esemp.: alimentazione 12 V DC, pulsante premuto sulla stessa alimentazione, 1 canale attivo $I_{TOT} = 3 \text{ mA} + 1 \text{ mA} + 4 \text{ mA} = 8 \text{ mA}$

Potenza assorbita: < 400 mW

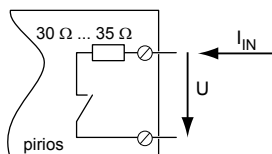
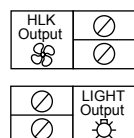

Uscita chiusa: $I_{IN \text{ max}} = a \text{ 100 mA}$
Uscita aperta: $U = U_{min} \dots U_{max}$

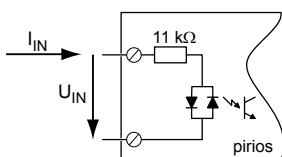
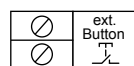

Pulsante premuto: $U_{IN} = U_{min} \dots U_{max}$
Pulsante aperto: $U_{IN} < 1 \text{ V}$
 $I_{IN} < 100 \mu\text{A}$

Schema

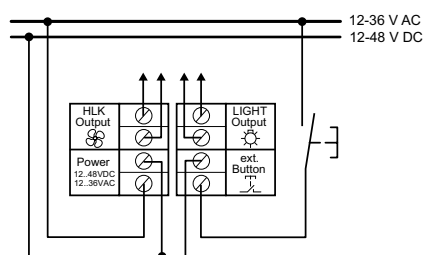

- HLK Output uscita RVC (solo in presenza di movimenti, TIME fisso 10 s)
- LIGHT Output uscita luce
- Power alimentazione tensione
- ext. Button funzione On/Eco-Off (comando a un solo pulsante - chiusura)

Tutti i contatti senza potenziale

Note esplicative pirois

Gli apparecchi della famiglia pirois (escl. pirois eco) consistono tutti in un elemento sensore (rilevamento di movimenti, misurazione della luminosità) ed un attuatore (commutazioni di potenza, accoppiamenti) reciprocamente compatibili, che possono essere azionati singolarmente o connessi in rete. I Master pirois costituiscono il cuore di ogni installazione pirois. Essi commutano il carico, conformemente ai valori regolati, direttamente o attraverso una minuteria esterna. Il pirois SLA (Slave) serve ad estendere il campo di rilevamento del pirois Master (rete semplice). Esso segnala la presenza di movimenti al Master pirois, ma non commuta direttamente potenza. Il pirois Master decide in base alla soglia di luminosità se commutare il carico o meno. Il pirois dispone di un'entrata esterna per il collegamento di pulsanti zeprion ed elettromeccanici Feller per il comando manuale dell'uscita della luce (lunghezza massima del cavo di collegamento pulsante: 100 m).

Definizioni

Master	Rivelatore per commutare potenza
Slave	Rivelatore come estensione del campo di rilevamento, non commuta potenza
Stazione principale	Master nella rete di gestione zone con DIP switch su MASTER (commuta potenza nella zona principale di una rete)
Stazione secondaria	Master nella rete di gestione zone con DIP switch su SLAVE (commuta potenza nella zona secondaria di una rete)
Campo	Campo di rilevamento di un rivelatore
Zona	Campo di rilevamento di più rivelatori (nella rete di gestione zone)

Regole fondamentali

- Master e Slave vengono collegati tra di loro sempre con un T/K. Ad ogni Master si possono collegare al massimo 10 Slaves. Il Master dovrebbe essere piazzato sempre presso il punto più scuro.
- Gli apparecchi pirois non sono idonei per applicazioni di sicurezza.

Rete semplice

Per sorvegliare campi estesi sono necessari più rivelatori. In linea generale si impiega un Master per commutare gli utilizzatori e da 1 a 10 Slave (pirois SLA). Il Master viene montato nel campo che secondo esperienza è sempre il più buio, gli altri campi vengono coperti con Slave. Se nel campo coperto dalla rete si rileva qualcuno in movimento, il Master accende la luce in tutto il locale qualora la luminosità dell'ambiente risulti insufficiente.

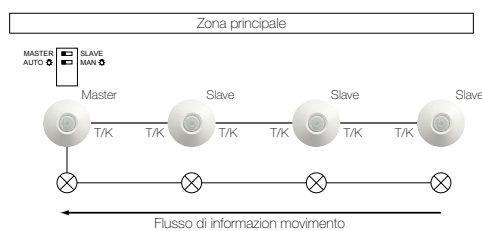

Flusso di informazioni:

- Lo Slave rileva movimento e trasmette l'informazione su T/K
- Gli Slave intermedi ricevono l'informazione di movimento su T/K e la inoltrano su T/K
- L'apparecchio principale riceve l'informazione di movimento su T/K e attiva l'attuatore (senza inoltrare l'informazione)

Rete di gestione zone

Per il rilevamento e l'illuminazione di singole zone si suddivide il locale in una zona principale e più zone secondarie. In ogni zona si monta un Master configurando il rivelatore della zona principale come apparecchio principale e i rivelatori delle zone secondarie come apparecchio secondario. Se nella zona secondaria vi sono movimenti, si inserisce contemporaneamente anche la zona principale qualora vi venga rilevata una luminosità troppo scarsa. In questo modo viene illuminato tutto il percorso dalla zona secondaria a quella principale («illuminazione guidata»). Il rilevamento di movimenti nella zona principale comporta solo l'accensione della luce in questa zona. Il campo di rilevamento, la zona principale e quelle secondarie possono essere estese con Slave.

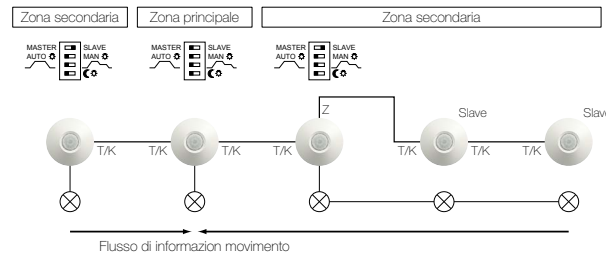

L'informazione di movimento fluisce sempre dalla zona secondaria a quella principale:

- Lo Slave rileva movimento e trasmette l'informazione su T/K.
- Gli Slave intermedi ricevono l'informazione di movimento su T/K e la inoltrano su T/K.
- L'apparecchio secondario riceve l'informazione di movimento su Z, attiva il proprio attuatore e inoltra l'informazione su T/K.
- L'apparecchio secondario rileva movimento, aziona il proprio attuatore e trasmette l'informazione su T/K.
- L'apparecchio principale riceve l'informazione di movimento su T/K e attiva l'attuatore (senza inoltrare l'informazione).

Rete per piani

Nella rete per piani si suddivide un vano scale in diverse zone. In ogni zona si rileva la luminosità in via separata e, all'occorrenza, si accendono le luci. Accedendo ad una zona secondaria dotata dell'apparecchio secondario, ad esempio il secondo piano, la luce si accende a seconda dello stato di luminosità. Contemporaneamente l'esigenza di maggiore luminosità viene segnalata agli apparecchi principali nella zona principale (ad es. piano terra), e all'occorrenza anche in questa zona vengono accese le luci.

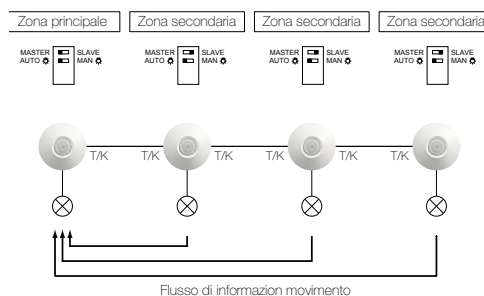

L'informazione di movimento fluisce da ciascuna zona secondaria direttamente a quella principale:

- L'apparecchio secondario rileva movimento, aziona il proprio attuatore e trasmette l'informazione su T/K.
- Le stazioni secondarie intermedie ricevono l'informazione di movimento su T/K e la inoltrano su T/K.
- L'apparecchio principale riceve l'informazione di movimento su T/K e attiva l'attuatore (senza inoltrare l'informazione).

Rete di gestione sottozona

Nella rete di gestione sottozona si suddivide un corridoio lungo in una zona principale e più zone secondarie (sottozone) contigue. Percorrendo il corridoio dalla zona principale verso le zone secondarie, si illuminano solo le zone a cui si accede. Se qualcuno si muove in una zona secondaria, si illuminano contemporaneamente anche la zona principale e tutte le zone secondarie contigue.

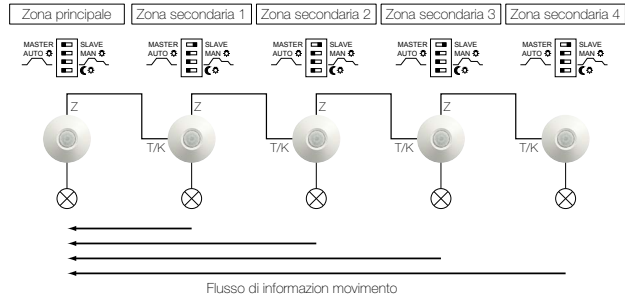

L'informazione di movimento fluisce da ciascuna zona secondaria a quella successiva, fino alla principale:

- L'apparecchio secondario rileva movimento, aziona il proprio attuatore e trasmette l'informazione su T/K.
- Le stazioni secondarie intermedie ricevono l'informazione di movimento su Z, attivano il proprio attuatore e inoltrano l'informazione su T/K.
- L'apparecchio principale riceve l'informazione di movimento su T/K e attiva l'attuatore (senza inoltrare l'informazione).

Rete di gestione della luminosità

Ai fini del rilevamento della luminosità si suddivide il locale in più campi. Il Master (pirios 2R) si monta in un campo a piacere, i restanti campi vengono coperti da Slave (pirios P SLA). Se qualcuno si sofferma in un campo in cui la luminosità dell'ambiente risulta insufficiente, lo Slave corrispondente richiede luce al Master. Questo accende la luce in tutto il locale, indipendentemente dal fatto che la luce dell'ambiente sia sufficiente o meno. Qualora qualcuno si sofferma in un campo con luminosità ambientale sufficiente, lo Slave segnala solo movimento. Il Master accende la luce solo qualora rilevi un grado di luminosità insufficiente.

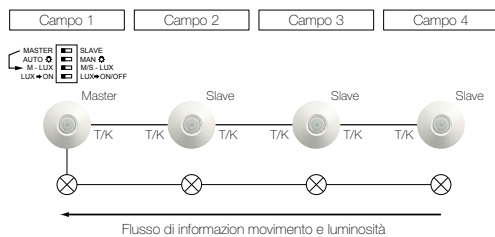

Flusso di informazioni:

- Lo Slave rileva movimento e luminosità e trasmette l'informazione su T/K.
- Gli Slave intermedi ricevono l'informazione di movimento e luminosità su T/K e la inoltrano su T/K.
- L'apparecchio principale riceve l'informazione di movimento e luminosità su T/K e attiva l'attuatore (senza inoltrare l'informazione).

Funzioni dei pulsanti

- On/Eco-Off (funzione Eco)
Allacciando un pulsante a comando semplice sul morsetto T/K del Master si può accendere e spegnere manualmente la luce. La luce rimane accesa per tutto il tempo che si rileva movimento. Azionando un pulsante con luce accesa, questa si spegne e il rilevamento di movimenti viene disabilitato per circa 5 secondi.
- Reinnesci
Allacciando un pulsante a comando semplice sul morsetto Z del Master si può accendere manualmente la luce e avviare la temporizzazione. Se la luce è già accesa, ad ogni pressione del pulsante si riavvia la temporizzazione impostata (reinnesci).
- ON continuo (4 h) / OFF continuo (4 h)
Allacciando un pulsante scena zeprion sul morsetto T/K del Master il richiamo di una scena può provocare la commutazione dell'attuatore per 4 ore (ON o OFF, a seconda della programmazione della scena). In questo intervallo di tempo non si tiene conto della luminosità ambientale, né di movimenti. Questo stato può essere annullato premendo normalmente uno dei pulsanti collegati. In questo caso il rivelatore torna alla modalità di esercizio normale.
- ON/OFF per tutta la durata del movimento
Allacciando un pulsante zeprion a comando doppio sul morsetto T/K o sul morsetto Z del Master è possibile inserire o disinserire manualmente il carico. Questo stato permane per tutto il tempo che viene rilevato movimento o fino al termine della temporizzazione. Successivamente, il rivelatore torna alla modalità di esercizio normale.

Funzioni di variazione della luminosità

- Illuminazione di base
L'illuminazione di base si accende e spegne automaticamente, quando la soglia di luminosità regolata viene superata per eccesso o per difetto. Quando viene rilevato un movimento, la luce si accende gradatamente fino a raggiungere il valore di variazione regolato. In assenza di movimento, dopo un periodo di funzionamento residuo prestabilito, il carico viene nuovamente disinserito gradatamente, fino a raggiungere il valore dell'illuminazione di base.
- Campi d'impiego: particolarmente nei corridoi degli edifici aperti al pubblico quali ad es. hotel, ospedali, case di riposo per anziani ecc., nei quali è desiderata un'illuminazione di base ma, per motivi di risparmio energetico, non è desiderata una piena illuminazione.
- Preavviso di spegnimento
Il carico è inserito gradatamente dal movimento, in funzione della soglia di luminosità predefinita, fino al raggiungimento del valore di variazione regolato. In assenza di ulteriori movimenti, la luce si riduce dapprima del 50 % della luminosità regolata, poi di spegne completamente.

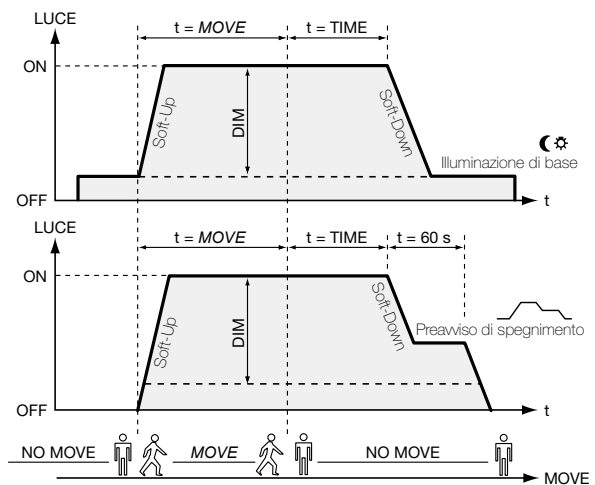

Internet a bande large (DSL)

1130-128

RJ45 non collegata

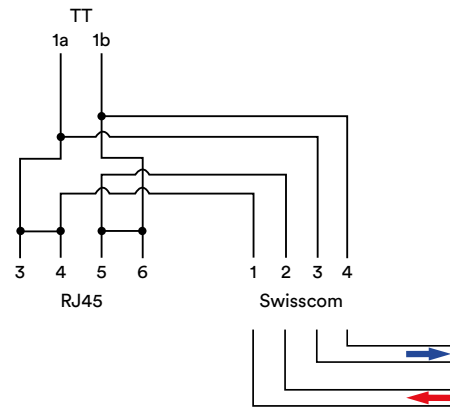

RJ45 collegata

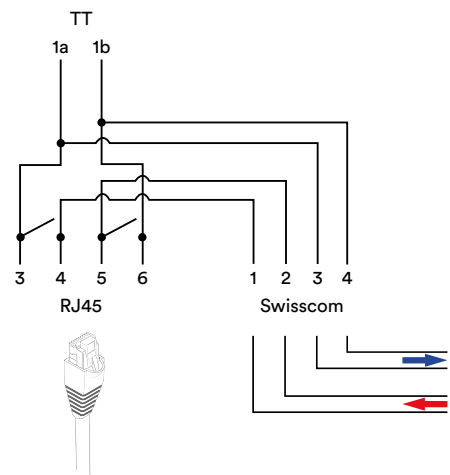

Presca di ricircolo VoIP

1131-403

RJ45 non collegata

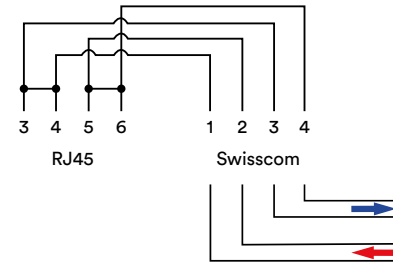

RJ45 collegata

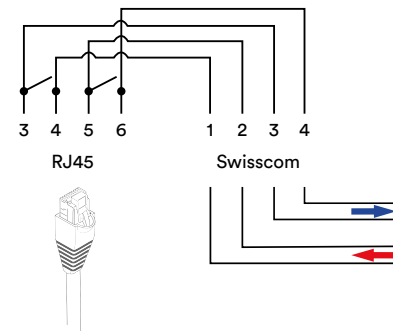

Unità di comando Re:control per l'impianto Revox Multiroom

Display da parete EDIZIOdue (4217.M)

Il display da parete 4217.M segnala le principali funzioni e informazioni nella stanza principale ed in quella attigua. A livello ideale il display da parete 4217.M va combinato con il comando da parete 4218.M per ottenere un sistema di comando semplice e logico dell'impianto musicale.

Per le combinazioni da parete 4217/4218.XXX.2X1 Feller fornisce un cavo di collegamento.

Come interfaccia con l'impianto principale M51 o l'amplificatore M219 nella stanza attigua, Revox raccomanda l'impiego di prese RJ45 ITplus® 8 poli schermate (semplice 1198-118.XXX.ITS, doppia 1198-428.XXX.ITS). Per i cavi degli altoparlanti si suggeriscono le prese di passaggio 1900-0 oppure le prese audio 1106-X.

Dati tecnici

Tipo di protezione
Collegamenti
Cavo

Lunghezza cavo

Corrente assorbita

IP20

connettore a spina avvitabile
cavo di installazione U72 ABG
1 x 4 x 0,5 mm² schermato
cavo di collegamento comando da parete 4218.M: mass. 30 m
cavo di collegamento con amplificatore stanza adiacente Revox M219: mass. 100 m
cavo di collegamento con source management M51 Revox: mass. 100 m

Revox M51: 30–50 mA
(da Off a luminosità massima)
Revox M219: 50–100 mA
(da Off a luminosità massima)

Schema

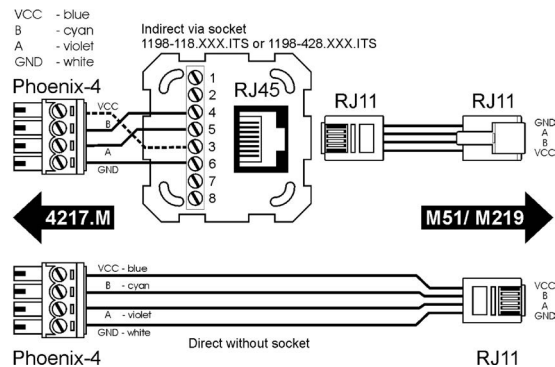

Comando da parete EDIZIOdue (4218.M)

Il comando da parete 4218.M permette di comandare separatamente a distanza l'impianto Revox Multiroom M51 nella stanza principale e da quelle adiacenti. A livello ideale il comando da parete 4218.M va combinato con il display da parete 4217.M per ottenere un sistema di comando semplice e logico dell'impianto musicale.

Per le combinazioni da parete 4217/4218.XXX.2X1 Feller fornisce un cavo di collegamento.

Come interfaccia con l'impianto principale M51 o l'amplificatore M219 nella stanza attigua, Revox raccomanda l'impiego di prese RJ45 ITplus® 8 poli schermate (semplice 1198-118.XXX.ITS, doppia 1198-428.XXX.ITS). Per i cavi degli altoparlanti si suggeriscono le scatole di raccordo 1900-0 oppure le prese audio 1106-XX.

Dati tecnici

Tipo di protezione
Collegamenti
Cavo

Lunghezza cavo

Corrente assorbita

Esercizio in parallelo

IP20

connettore a spina avvitabile
cavo di installazione U72 ABG
1 x 4 x 0,5 mm² schermato
cavo di collegamento display da parete 4217.M: mass. 30 m
cavo di collegamento con amplificatore stanza adiacente Revox M219: mass. 30 m
cavo di collegamento con source management M51 Revox: mass. 30 m (comporta interfaccia IR M201)

17 mA
collegamento in parallelo di mass. 5 comandi a parete

Schema

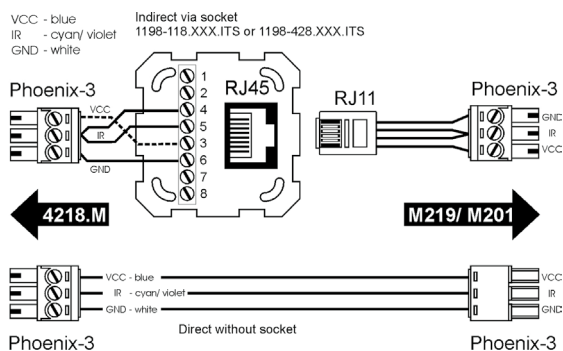

Comando da parete REVOX

Voxnet

4218.V

Finalità di impiego

Il comando da parete Voxnet 4218.V consente il comando personalizzato a distanza del sistema Voxnet Multiroom di Revox. Il collegamento si effettua sull'amplificatore Multiroom Voxnet 219 tramite un morsetto di collegamento tripolare Phönix.

Come interfaccia per l'amplificatore Multiroom Voxnet 219, Revox raccomanda l'impiego di prese RJ45 ITplus® 8 poli schermate (semplice 1198-118.XXX.ITS, doppia: 1198-428.XXX.ITS). Per i cavi degli altoparlanti si consigliano le scatole di raccordo 1900-0 oppure le prese audio 1106-XX.

Dati tecnici

Tipo di protezione	IP20	
Collegamenti	connettore a spina avvitabile	
Interruttore DIL		
impostazione di fabbrica	1: IR on LED on 3: riserva/off 4: riserva/off	2:
Cavo	cavo di installazione U72 ABG 1 × 4 × 0,5 mm ² schermato	
Lunghezza massima cavo	100 m (per l'amplificatore Multiroom Voxnet 219)	
Corrente assorbita	17 mA	
Esercizio in parallelo	collegamento in parallelo di mass. 2 comandi a parete	
Profondità di montaggio	20 mm	

Schema

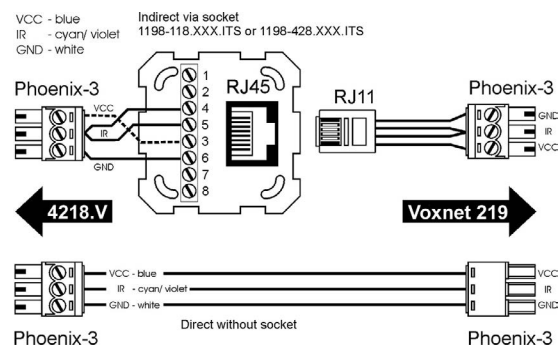

Preso da pavimento BDV

La presa da pavimento trova applicazione ovunque la parete sia troppo lontana o assente per motivi architettonici (ad es. in presenza di vetrate continue, loft ecc.). Essa viene impiegata in modo preferenziale nelle costruzioni sopraelevate (nuove o ristrutturate), nei fabbricati ad uso artigianale/professionale (piccoli uffici, studi medici, aziende di ristorazione ecc.) e nei fabbricati pluriuso (sale riunioni ecc.) per motivi di sicurezza ed estetici, per evitare ad es. rischi di inceppamento o grovigli di cavi.

La presa da pavimento è disponibile nelle varianti:

- BDVK.B: presa a filo pavimento con coperchio a cerniera
- BDVK.A: presa appoggiata sul pavimento con coperchio a cerniera
- BDVE.B: presa a filo pavimento con coperchio ad innesto

In tutte le varianti non sono visibili viti. L'uscita del cavo, calpestabile, evita il rischio di tranciare il cavo.



BDVK.B

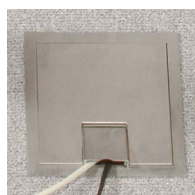

BDVK.A

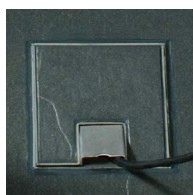

BDVE.B

La presa da pavimento può essere installata in sottofondi di tipo flottante (in malta cementizia o a gesso) o sottofondi cavi. In presenza di rivestimenti in moquette che possono sfilacciarsi, si raccomanda di installare una presa appoggiata con coperchio a cerniera (BDVK.A).

Grazie alla possibilità di combinare diversi servizi, la presa da pavimento è multifunzionale. Il bicchiere è disponibile nelle seguenti versioni:

- 3 x FLF con sedi per 3 apparecchi FLF
- 1 x FM / 1 x FLF con sedi per 1 apparecchio FM ed 1 apparecchio FLF

A partire da un'altezza pavimento di 120 mm è possibile installare qualunque apparecchio FM e FLF. Esempi:

- prese a 230 V per lampade a stelo, forni per raclette (sotto il tavolo), acquari ecc.
- prese per TV/radio, telefonia, reti di comunicazione
- prese RJ45 per sistema multimediale

In assenza di frutto la presa da pavimento può essere impiegata anche come uscita per sistemi quali Home Cinema, Surround System ecc.

Il montaggio della presa da pavimento è semplice e può facilmente essere eseguito in corso lavori. Un dispositivo di livellamento interno permette di posizionare di precisione la presa sia rispetto al rivestimento del pavimento che in altezza (BDVK: fino a 25 mm, BDVE: fino a 30 mm), sia in piano ($x/y \pm 5$ mm) che in posizione inclinata (α fino a 4°). E' inoltre possibile installare più prese in successione, sullo stesso allineamento e alla stessa distanza.

Caratteristiche

- Uscita cavo calpestabile
- Livellabile in fase di posa
- Segue automaticamente i movimenti di assestamento del pavimento
- Scatola ad incasso con fissaggio esterno, elementi di posizionamento e sedi per tubi di $\varnothing 20$ mm e $\varnothing 25$ mm
- Resistente a temperature: da -5°C a $+60^\circ\text{C}$ (per brevi intervalli di tempo fino a $+100^\circ\text{C}$)
- Assenza di risonanza, nessuna trasmissione di rumore

Messa a terra

Nella presa da pavimento tutti gli elementi metallici conduttivi sono collegati tra loro e scaricano in un unico punto. Il cavo di protezione fissato sul telaio portante, deve rientrare nella messa a terra dello stabile.

Dati tecnici

Tipo di protezione	IP20
Dimensioni esterne (visibili)	a filo pavimento: 130×130 mm in appoggio sul pavimento: 154×154 mm
Profondità interna bicchiere	62 mm
Portata	100 kg per presa

Progettazione

Fin dalla fase di progettazione dell'impianto elettrico devono essere disponibili informazioni sul tipo e spessore del pavimento da posare.

Sottofondo flottante

Rivest. del pavimento

Sottofondo

Strato di separazione/
isolamento

Base (soletta)

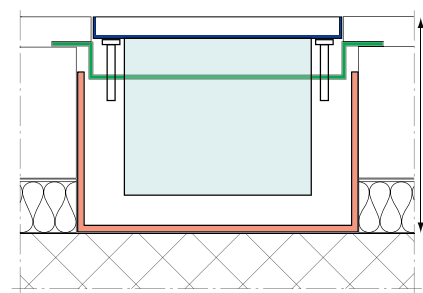

Sottofondo cavo

Rivest. del pavimento

Base portante

Vano cavo

Base (soletta)

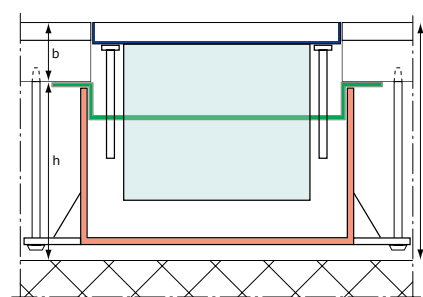

Montando la presa da pavimento in sottofondi cavi, deve essere ordinato a parte l'assortimento di viti per montaggio su sottofondo cavo (934-BDV).



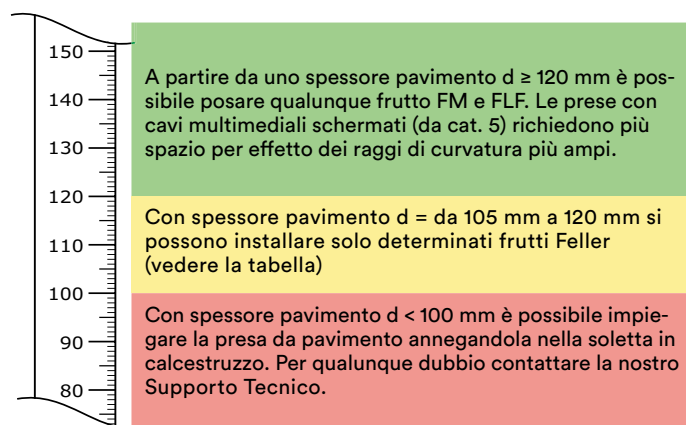





Di norma è possibile montare la presa da pavimento in sottofondi flottanti (in malta cementizia o a gesso) o cavi (basi di installazione) aventi un'altezza $d = 120$ mm. Lo spessore massimo della caldana nei sottofondi cavi è $b = 60$ mm.



Presa da pavimento BDV

Possibilità di combinazione

Nella tabella che segue sono indicate le altezze minime di posa con cavo ¹⁾ (in mm).
 Per i cavi multimediali (da cat. 5) prestare attenzione al raggio minimo di curvatura da mantenere.
 BDVK: con coperchio a cerniera | BDVE: con coperchio ad innesto

		BDVK	BDVE			BDVK	BDVE
	3x T13 ----- cieco	111	119		3x T13 ----- 1x T13	111	119
	1x T25 ----- cieco	111	119		3x T13 ----- 2x RJ45 (ITplus)	111	119
	1x T13/cieco ----- RTV ²⁾	111	119		RTV ----- 1x T13	111	119
	1x T13/1x T13 ----- 2x RJ45	147	155		2x RJ45/2x RJ45 ----- 1x T13	141	149
	altoparlante ----- 1x T13	111	119				

1) Distanza minima tra la base (soletta di calcestruzzo) e il filo superiore del rivestimento pavimento

2) Non rientrante nell'assortimento Feller

Feller AG

Postfach
Bergstrasse 70
8810 Horgen
T 0844 72 73 74
E customer care.feller@feller.ch
www.feller.ch



Feller SA

Agence Suisse Romande
Caudray 6
1020 Renens
T 0844 72 73 74
E customer care.feller@feller.ch
www.feller.ch



by **Schneider** Electric