

SEPTEMBRE 2009

# ASSORTIMENT FLF

Appareils à  
encastrer



Pour huisseries, parois en éléments normalisés, canaux d'installations, plinthes, etc. on utilise de plus en plus des profilés en acier, alumi-

## DOMAINES D'UTILISATION

nium, métaux non ferreux ou matière synthétique. Par mesure de rationalisation, on cherche à placer les appareils d'installation électrique et les lignes correspondantes dans ces profilés.

Les appareils à encastrer FLF ont un encombrement minimum et conviennent donc spécialement bien à de telles applications. Beaucoup de «petits» problèmes d'installation peuvent ainsi être résolus élégamment. Le montage individuel est possible tout comme le groupement central d'éléments fonctionnels en un tableau de commande. La fixation sans vis des appareils veille à un montage spécialement rationnel.



*Appareils FLF comme tableau de commande, p. ex. dans des restaurants.*



*Appareils FLF incorporés à des huisseries de portes, p. ex. dans des bureaux.*



*Appareils FLF dans des canaux de sol couverts, p. ex. dans des salles de conférences.*

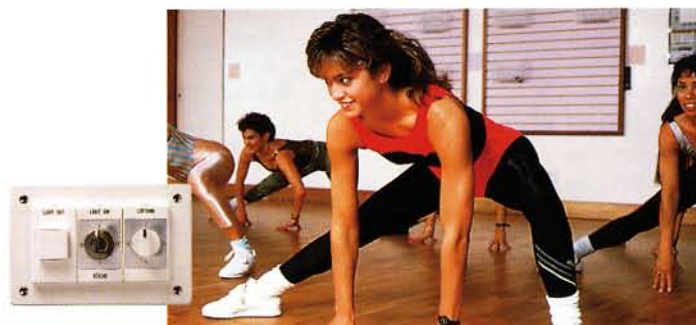

*Appareils FLF sous forme de combinaisons, p. ex. dans des installations de loisirs.*

Les marquages sont utiles, voire indispensables dans des combinaisons et des tableaux de commande. Ils simplifient l'utilisation et mettent fin à la fastidieuse recherche du «bon»

## MARQUAGES INDIVIDUELS

interrupteur. Faites-nous part de vos désirs de marquage et nous graverons pour vous dans la limite des possibilités techniques.

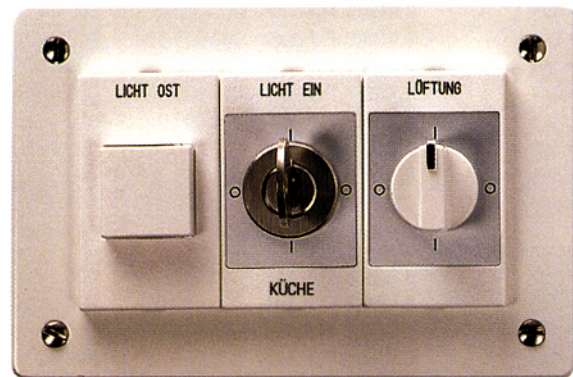

Les marquages  
apportent la clarté:

hauteur d'écriture:  
3,5 mm

FLF: max. 2 lignes  
de 20 caractères

FLF.6/5: max. 2 lignes  
de 40 caractères

Le montage et le démontage des appareils à encastrer FLF est très simple. Grâce à une fixation sans vis, par ressort à déclic, la durée

## INDICATIONS POUR LE MONTAGE

de montage se réduit à un minimum. Le remplacement des lampes est tout aussi simple pour les interrupteurs, les poussoirs et les témoins de signalisation éclairés.



**Démontage**  
*Pour le démontage vous utilisez un tournevis. Décrocher un ressort denté en pressant à l'aide d'un tournevis (Gr. 1-2, ne pas forcer!). Enlever l'appareil en le tirant dehors.*



**Montage**  
*Sans l'aide d'outils, par encliquetage frontal. Les deux ressorts dentés maintiennent fermement l'appareil.*

Soulever la calotte avec un tournevis  
(l'insérer en bas et le tourner). Saisir la lampe  
avec l'extracteur et la sortir. Mettre une

## CHANGEMENT DE LAMPE

lampe neuve dans l'extracteur et l'insérer par  
l'ouverture du poussoir dans son socle.

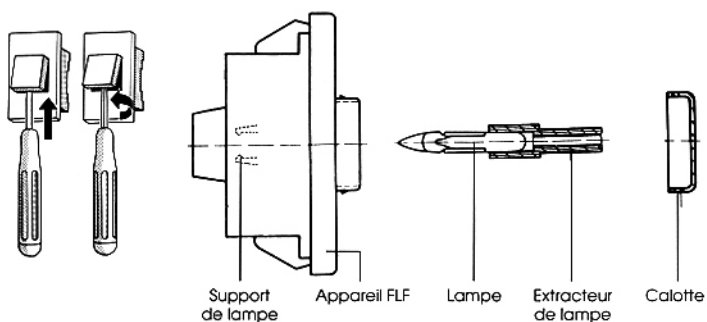

Les appareils à encastrer FELLER sont disponibles en deux grandeurs (FLF et FLF.6/5). Leurs dimensions minimales permettent un placement d'appareils dans des endroits n'ayant qu'une place minimale pour l'installation. Même avec des combinaisons, on assure ainsi une fonctionnalité maximale avec un minimum d'encombrement.

## DIMENSIONS

ment d'appareils dans des endroits n'ayant qu'une place minimale pour l'installation. Même avec des combinaisons, on assure ainsi une fonctionnalité maximale avec un minimum d'encombrement.

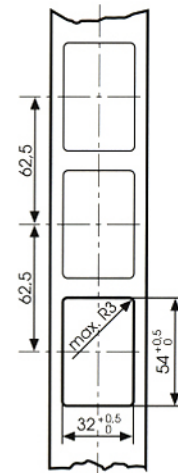

**Montage dans métal ou matière isolante**  
Les huisseries et profilés en métal sont à mettre à la terre; des boîtes d'encastrement isolées sont à utiliser. Epaisseur de paroi max.: 3 mm.

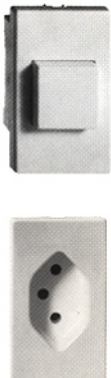

**FLF**  
Dimensions: 37,5 x 62,5 mm  
Perçage: 32 x 54 mm  
Epaisseur de paroi max.: 3 mm  
Profondeur: 40, 50, 70 mm  
(Boîte d'encastrement)

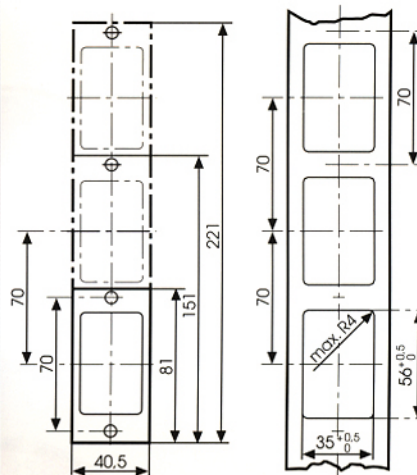
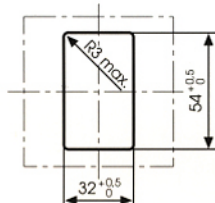

**Montage dans bois**  
Pour des huisseries en bois, il faut utiliser des boîtes d'encastrement en matière isolante (difficilement combustible) et des cadres métalliques.

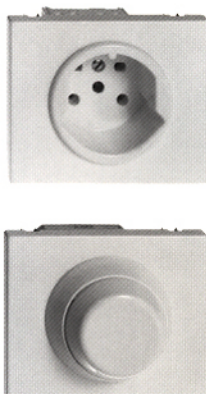

**FLF.6/5**  
Dimensions: 75 x 62,5 mm  
Perçage: 69,5 x 54 mm  
Epaisseur de paroi max.: 3 mm

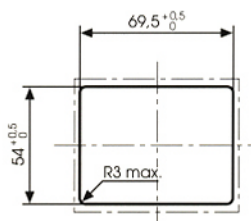

**Mode de protection**  
Selon IEC: IP 20  
Selon ASE: pour locaux secs

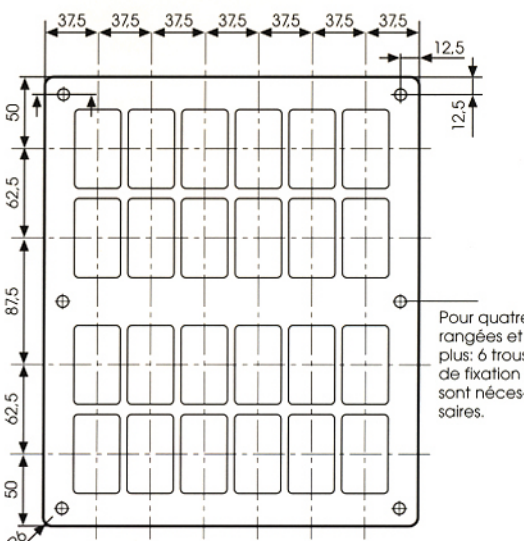

Pour quatre rangées et plus: 6 trous de fixation sont nécessaires.

**Grille et trous de fixation**  
Lors du montage d'appareils en largeur double (FLF.6/5), simplement enlever la traverse verticale entre deux découpes.



**Feller AG** | Postfach | CH-8810 Horgen  
Téléphone +41 44 728 72 72 | Téléfax +41 44 728 72 99 | [www.feller.ch](http://www.feller.ch)

**Feller SA** | Agence Suisse Romande | Caudray 6 | CH-1020 Renens  
Téléphone +41 21 653 24 45 | Téléfax +41 21 653 24 51 | [www.feller.ch](http://www.feller.ch)

E&K AG / F / 08.09 / 90.FLF-F.1001.PDF

