

Präsenzmelder pirios 360P KNX Typ 44360P KNX



Installationsanleitung

Weitere Informationen
(z. B. Planungsunterlagen,
Betriebsanleitung)

unter: <http://www.pirios.ch>



Verwendungszweck

pirios 360P KNX, die Passiv-Infrarot-Präsenzmelder für Deckenmontage werden in KNX-Anlagen zum bewegungs- und lichtabhängigen Schalten von einem oder mehreren Verbrauchern (z. B. Licht oder Lüfter) eingesetzt. Sie erfassen sitzende Personen in Büros, Schulzimmern, Toiletten etc. Sie sind einzeln und im Verbund zusammengeschaltet einsetzbar.

Die Präsenzmelder **pirios 360P KNX** besitzen einen integrierten Busankoppler, mit welchem die Kommunikation zum KNX Bus hergestellt wird.

i Die Präsenzmelder **pirios 360P KNX** dürfen nur in KNX-Anlagen und nur im Innenbereich (IP20) eingesetzt werden. Sie sind **nicht** geeignet für Sicherheitsanwendungen.

Empfohlenes Zubehör: FELLER VIB-Einlasskasten (2211.VIB.25.NIS); FELLER NIS-Einlasskasten (2211-45.NIS); rundes Aufputzgehäuse (2101-44360.O.xx); Reduktion Erfassungsbe- reich (44360.SET).

Sicherheitsvorschriften

⚠ Diese Geräte sind für den Anschluss an Kleinspannungskreise bestimmt und dürfen niemals an Niederspannung (230 V AC) angeschlossen werden.

Eine nicht fachgerechte Montage in einer Umgebung mit Niederspannungserzeugnissen (230 V AC) kann schwerste gesundheitliche oder materielle Schäden verursachen.

Die Geräte dürfen nur von einer Elektrofachkraft montiert, angeschlossen oder entfernt werden. Eine Elektrofachkraft ist eine Person, die auf Grund ihrer fachlichen Ausbildung, Kenntnisse und Erfahrungen sowie ihrer Kenntnis der einschlägigen Normen die ihr übertragenen Arbeiten beurteilen und mögliche Gefahren durch Elektrizität erkennen kann.

Die Angaben und Anweisungen in dieser Anleitung müssen zur Vermeidung von Gefahren und Schäden stets beachtet werden.

Technische Daten

Einbautiefe	22 mm
Umgebungsbedingungen:	
- Schutzart nach IEC 60529	IP20, Einbau trocken
- Umgebungs-temperatur	Betrieb: -5 °C bis +40 °C Lagerung: -25 °C bis +70 °C
Erfassungsbereich	360° (vgl. Fig. 2)
Montagehöhe	empfohlen 2,5 m
Schaltkriterium	Bewegung und Helligkeit
Anschluss	2-polig, je 4 Steck-
Busklemme	klemmen für Drähte mit Querschnitt 0,6 bis 0,8 mm ²
Bemessungs- spannung Bus	24 V DC (21 V DC bis 30 V DC)
Leistungsaufnahme	max. 240 mW

Détecteur de présence pirios 360P KNX Type 44360P KNX

Notice d'installation

Autres informations
(p. ex. documentation de mise en œuvre,
manuel d'utilisation)
à l'adresse: <http://www.pirios.ch>

Domaine d'utilisation

pirios 360P KNX, les détecteurs de présence passifs à infrarouge pour montage au plafond s'utilisent dans les installations KNX pour la commutation d'un ou plusieurs consommateurs (p. ex. éclairages ou ventilateurs) sur détection d'un mouvement, en fonction de la luminosité. Ils détectent les personnes assises dans les bureaux, salles de classe, toilettes, etc. Ils s'utilisent seuls ou en combinaison.

Les détecteurs de présence **pirios 360P KNX** possèdent un coupleur de bus intégré qui permet d'établir la communication avec le bus KNX.

i Les détecteurs de présence **pirios 360P KNX** ne peuvent être utilisés que dans les installations KNX et seulement à l'intérieur (IP20). Ils ne sont **pas** utilisables pour des applications de sécurité.

Accessoires recommandés : boîte d'encastrement FELLER VIB (2211.VIB.25.NIS); boîte d'encastrement FELLER NIS (2211-45.NIS); boîtier rond pour montage apparent (2101-44360.O.xx); kit de réduction de champ de détection (44360.SET).

Prescriptions de sécurité

⚠ Ces appareils sont destinés à être raccordés à des circuits très basse tension et ne doit jamais être raccordé à la basse tension (230 V CA).

Un montage non conforme aux règles de l'art dans un environnement de produits basse tension (230 V CA) peut provoquer des dégâts matériels ou des dommages pour la santé d'une extrême gravité.

Les appareils ne doivent être montés, raccordés ou démontés que par un électricien qualifié. Un électricien qualifié est une personne qui, de par sa formation professionnelle, ses connaissances et son expérience ainsi que la connaissance des normes applicables, est capable d'évaluer les travaux qui lui sont confiés et d'identifier les dangers potentiels liés à l'électricité.

Les indications et instructions de la présente notice doivent être strictement observées pour éviter tout dégât et danger.

Caractéristiques techniques

Profondeur de montage	22 mm
Environnement :	
- Type de protection selon CEI 60529	IP20, montage encastré sec en service:
- Température ambiante	-5 °C à +40 °C
stockage:	-25 °C à +70 °C
Champ de détection	360° (cf. Fig. 2)
Hauteur de montage	2,5 m recommandés
Critères de commutation	Mouvement et luminosité
Raccordement borne de bus	2 points, 4 bornes enfichables chacun, pour conducteurs d'une section de 0,6 à 0,8 mm ²
Tension nominale de bus	24 V CC (21 V CC à 30 V CC)
Puissance absorbée	max. 240 mW

Rivelatore di presenza pirios 360P KNX Tipo 44360P KNX

Istruzioni per l'installazione

Per ulteriori informazioni
(p. es. documentazioni di progetto,
manuale d'uso completo)
consultare il sito: <http://www.pirios.ch>

Finalità di impiego

pirios 360P KNX, i rivelatori di presenza passivi a raggi infrarossi per montaggio a soffitto vengono impiegati in impianti KNX per azionare uno o più utilizzatori (p. es. luci o ventilatori) in funzione della presenza di movimenti o luce. Essi rilevano la presenza di persone sedute in uffici, aule scolastiche, toilette ecc. Possono essere impiegati singolarmente o combinati in batteria.

I rivelatori di presenza **pirios 360P KNX** sono dotati di un modulo di accoppiamento bus integrato, atto a permettere la comunicazione con il bus KNX.

i I rivelatori di presenza **pirios 360P KNX** possono essere impiegati solo in impianti KNX ed esclusivamente in ambienti interni (IP20). Essi **non** sono idonei per applicazioni di sicurezza.

Accessori raccomandati: Scatola ad incastro FELLER VIB (2211.VIB.25.NIS); Scatola ad incastro FELLER NIS (2211-45.NIS); scatola a sezione circolare per montaggio fuori muro (2101-44360.O.xx); set di riduzione del campo di rilevamento (44360.SET).

Norme di sicurezza

⚠ Questi apparecchi sono destinati al collegamento a circuiti a tensione ridotta e non devono mai essere collegati a dispositivi a bassa tensione (230 V c.a.).

Il montaggio non corretto in un ambiente in cui sono installati dispositivi a bassa tensione (230 V c.a.) può provocare gravissimi danni materiali o infortuni a persone.

Gli apparecchi possono essere montati, collegati o rimossi esclusivamente da elettricisti qualificati. Elettricista qualificato è una persona che per formazione, conoscenza ed esperienza tecnica nonché conoscenza delle norme specifiche in materia, è in grado di valutare i lavori che gli vengono affidati e di riconoscere i possibili pericoli che l'elettricità comporta.

Per evitare ogni sorta di pericolo o danno, rispettare sempre le indicazioni riportate nelle presenti istruzioni.

Dati tecnici

Profondità di montaggio	22 mm
Condizioni ambientali:	
- Tipo di protezione sec. IEC 60529	IP20, montaggio in luogo asciutto
- Temperatura ambiente	Esercizio: da -5 °C a +40 °C Immagazzinaggio: da -25 °C a +70 °C
Campo di rilevamento	360° (ved. Fig. 2)
Altezza di montaggio	raccomandata 2,5 m
Criterio di accensione	Movimento e luminosità
Collegamento morsetto bus	2 poli, per ognuno 4 morsetti a innesto per conduttori con diametro da 0,6 a 0,8 mm ²
Tensione di taratura bus	24 V c.c. (da 21 V c.c. fino a 30 V c.c.)
Potenza assorbita	max 240 mW

Installation

⚠ Die Installation des Geräts in Kombination mit einem Niederspannungsgerät (Netzanschluss) nur dann durchführen, wenn elektrische Spannungslosigkeit sichergestellt ist (Kontrolle mit Messgerät).

Die Installation ist nach der geltenden Niederspannungs-Installationsnorm (NIN) SEV 1000 vorzunehmen.

Die Kleinspannungsleitung muss mittels Bezeichnungslaschen mit "BUS" sowie mit "+" und "-" gekennzeichnet sein.

Vorgehen beim Einbau (Fig. 1)

Die nachfolgenden Arbeitsschritte 1 bis 3 führt in der Regel der Installateur, die Arbeitsschritte 4 bis 7 der Systemintegrator aus.

1. Mantel der Busleitung (6) ca. 25 - 35 mm abisolieren, ebenso die Busleiter ca. 5 mm abisolieren.
2. Busleiter an die KNX-Klemme (4) anschliessen (rot an "+" und schwarz an "-").
3. Montageaufnahme mit Haltering (5) in den Einlasskasten (7) montieren.
4. Busleitung (6) mit der KNX-Klemme (4) durch die Montageaufnahme (5) führen und mit dem Busankoppler (3) verbinden.
5. Sensor (2) mit dem Busankoppler so auf die Montageaufnahme (5) aufsetzen, dass die Haltefedern (9) des Sensors in die Schlitz (8) des Halterings zu liegen kommen.
6. Sensor (2) an die Montageaufnahme (5) andrücken, bis die Haltefedern (9) einrasten.
7. Abdeckhaube (1) am Sensor befestigen (durch Drehen im Uhrzeigersinn bis zum Einrasten des Bajonettverschlusses).

Montagehöhe	Erfassungsbereich		
	Präsenz	Bewegung	mit Reduktion
2,0 m	Ø 5,0 m	Ø 7,0 m	Ø 3,2 m
2,5 m	Ø 6,0 m	Ø 8,0 m	Ø 4,0 m
3,0 m	Ø 7,0 m	Ø 10,0 m	Ø 4,8 m

Fig. 1 Einbau
Fig. 2 Erfassungsbereich **pirios** 360P KNX
Fig. 3 Erfassungsbereich **pirios** 360P KNX mit Reduktion

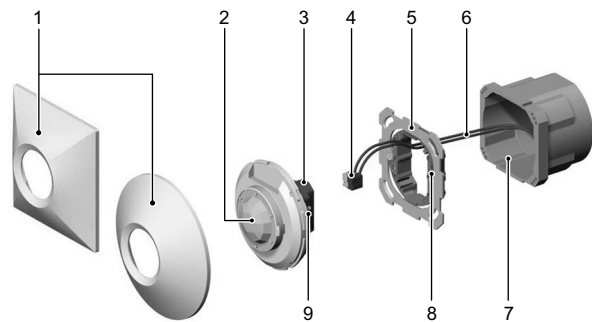

Fig. 1

Installation

⚠ N'effectuer l'installation de l'appareil en combinaison avec un appareil basse tension (raccordé au secteur) qu'après avoir assuré l'absence de tension électrique (vérifier au moyen d'un multimètre).

L'installation doit être effectuée conformément à la Norme installation à basse tension (NIBT) SEV 1000 en vigueur.

La ligne très basse tension doit être identifiée au moyen de languettes portant les désignations "BUS" ainsi que "+" et "-".

Procédure de montage (Fig. 1)

Les opérations 1 à 3 suivantes sont généralement effectuées par l'installateur, les opérations 4 à 7 par l'intégrateur de systèmes.

1. Dénuder la gaine de la ligne de bus (6) sur 25 à 35 mm, dénuder également les conducteurs de bus sur environ 5 mm.
2. Connecter les conducteurs de bus à la borne KNX (4) (rouge sur "+" et noir sur "-").
3. Monter le support de montage avec la bague de fixation (5) dans la boîte d'encastrement (7).
4. Faire passer la ligne de bus (6) avec la borne KNX (4) à travers le support de montage (5) et la connecter au coupleur de bus (3).
5. Monter le capteur (2) avec le coupleur de bus sur le support de montage (5) de façon que les ressorts de maintien (9) du capteur se placent dans les encoches (8) de la bague de fixation.
6. Presser le capteur (2) sur le support de montage (5) jusqu'à ce que les ressorts de maintien (9) s'enclenchent.
7. Fixer la calotte (1) sur le capteur (en tournant dans le sens horaire jusqu'au verrouillage de la fermeture à baïonnette).

Hauteur de montage	Champ de détection		
	présence	mouvement	avec réduction
2,0 m	Ø 5,0 m	Ø 7,0 m	Ø 3,2 m
2,5 m	Ø 6,0 m	Ø 8,0 m	Ø 4,0 m
3,0 m	Ø 7,0 m	Ø 10,0 m	Ø 4,8 m

Fig. 1 Montage
Fig. 2 Champ de détection **pirios** 360P KNX
Fig. 3 Champ de détection **pirios** 360P KNX avec réduction

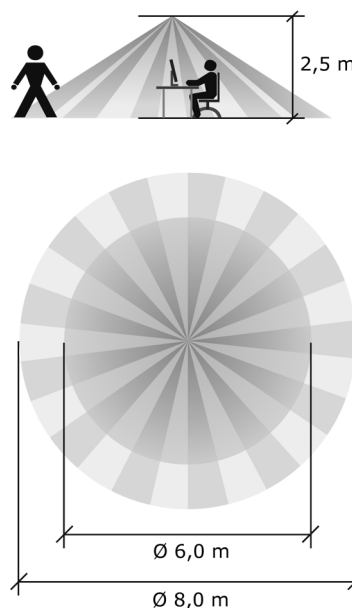

Fig. 2

Installazione

⚠ L'installazione dell'apparecchio in combinazione con un apparecchio a bassa tensione (collegamento alla rete) è ammesso solo qualora sia esclusa in modo sicuro la possibilità di perdite di tensione (controllare con il tester).

L'installazione deve essere eseguita in base alla norma Impianti a bassa tensione (NIBT) SEV 1000.

La linea a tensione ridotta deve essere segnalata con fascette recanti la scritta "BUS" e "+" e "-".

Procedimento di montaggio (Fig. 1)

Le fasi 1 - 3 che seguono vengono di norma eseguite dall'installatore, le fasi 4 - 7 dall'integratore del sistema.

1. Spelare il cavo bus (6) per circa 25 - 35 mm e il conduttore interno per circa 5 mm.
2. Collegare il conduttore al morsetto KNX (4) (rosso con "+" e nero con "-").
3. Montare la base con l'anello di arresto (5) nella scatola incassata (7).
4. Introdurre il cavo del bus (6) con il morsetto KNX (4) attraverso la base (5) e collegarlo con il modulo di accoppiamento (3).
5. Applicare il sensore (2) con il modulo di accoppiamento bus sulla base (5) in modo che le linguette di ritegno (9) del sensore si innestino negli interstizi (8) dell'anello di arresto.
6. Premere il sensore (2) sulla base (5) fino a far innestare in sede le linguette di ritegno (9).
7. Fissare il coperchio (1) al sensore (ruotando in senso orario fino all'innesto completo della chiusura a baionetta).

Altezza di montaggio	Campo di rilevamento		
	presenza	movimento	con riduzione
2,0 m	Ø 5,0 m	Ø 7,0 m	Ø 3,2 m
2,5 m	Ø 6,0 m	Ø 8,0 m	Ø 4,0 m
3,0 m	Ø 7,0 m	Ø 10,0 m	Ø 4,8 m

Fig. 1 Montaggio
Fig. 2 Campo di rilevamento **pirios** 360P KNX
Fig. 3 Campo di rilevamento **pirios** 360P KNX con riduzione

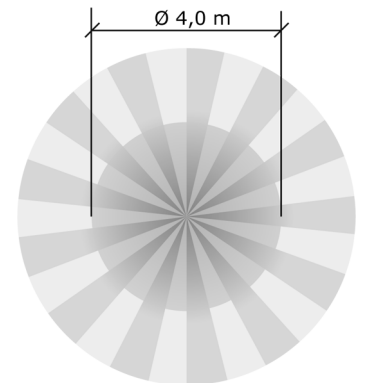

Fig. 3