

# Feller SNAPFIX®

Das neue Befestigungssystem.



[feller.ch/snapfix](https://feller.ch/snapfix)

*Feller*

by Schneider Electric

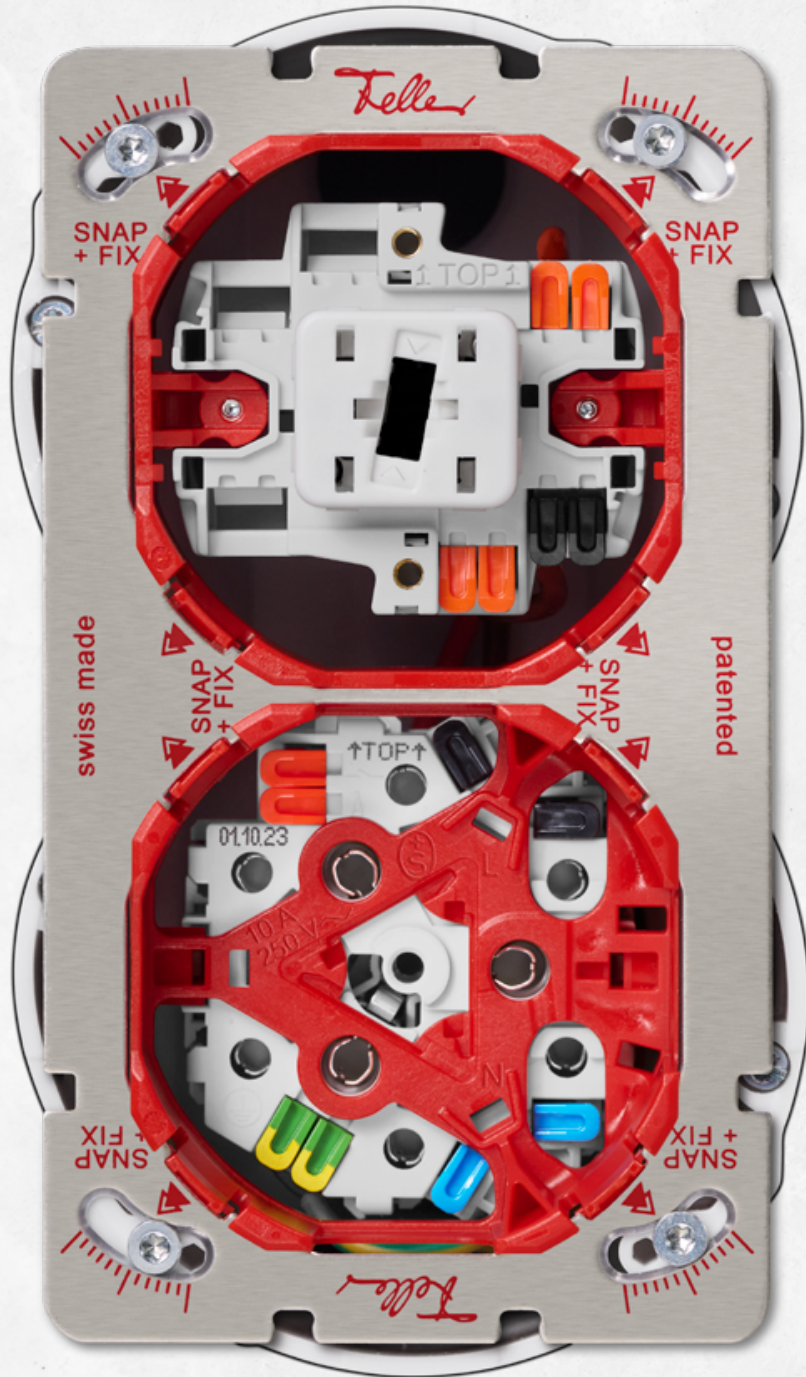

# Alles bleibt besser

**Feller steht seit jeher für Qualität, Kontinuität und Zuverlässigkeit. SNAPFIX®, das neue Befestigungssystem von Feller, führt diese Tradition fort und setzt dabei neue Maßstäbe.**

Der Clou von Feller SNAPFIX® ist das patentierte, zweistufige Befestigungssystem mit Adaptern für sämtliche Funktionen. SNAP – der Apparat wird via Adapter ganz einfach in die Befestigungsplatte mit symmetrischem Einheitsausschnitt eingeschnappt und – FIX – in den vier Ecken fixiert. So einfach ist das.

Feller SNAPFIX® vereinfacht die Montage von Schaltern, Tastern und Steckdosen – von der Planung über die Bestellung bis hin zur Installation. Das neue Befestigungssystem überzeugt mit maximaler Flexibilität und Kompatibilität. Alles in gewohnter Feller Qualität.

## Die Highlights im Überblick



### Patentiert

Zweistufiges SNAPFIX® Befestigungssystem: einschnappen und in den vier Ecken fixieren



### Vereinfacht

Symmetrischer Einheitsausschnitt für Unterputz und Aufputz



### Reduziert

Einfache Planung mit nur neun Befestigungsplatten für alle Funktionen



### Flexibel

Einsatz kann von vorne montiert und demontiert werden, wodurch Apparate einfach und schnell ausgetauscht werden können



### Praktisch

Befestigungsplatten können um 90° gedreht werden

# Jetzt macht es klick

## Alles von vorne: die Montage

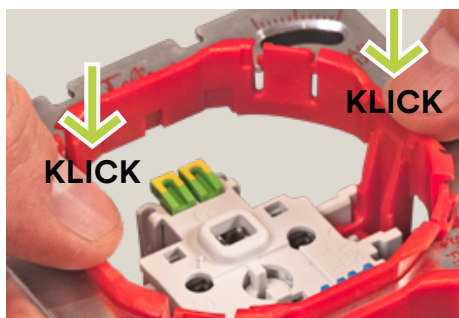

**Schritt 1:** Feller SNAPFIX® Adapter mit entsprechender Funktion bis zum Anschlag in die Befestigungsplatte drücken, bis er einschnappt und ein Klicken zu hören ist (SNAP).

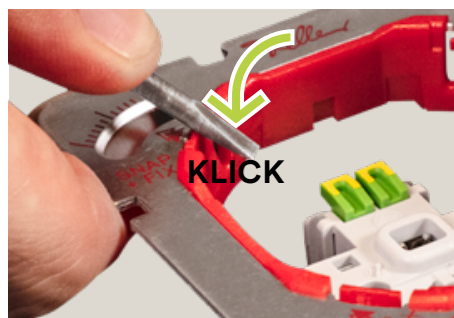

**Schritt 2:** Schnapper mit dem Schraubenzieher der Grösse 2 in allen vier Ecken fixieren (FIX), bis das Einrasten mit einem Klicken (viermal) zu hören ist.

## Auswechseln leicht gemacht: die Demontage

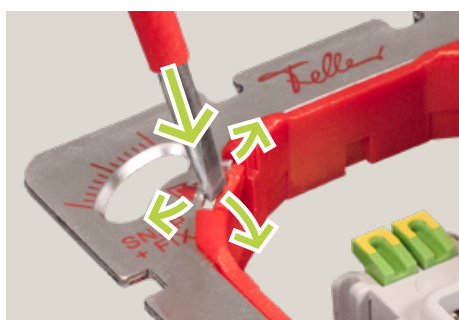

**Schritt 1:** Schraubenzieher zwischen dem Schnapper und der Befestigungsplatte einführen und jeden Schnapper mit einer Drehbewegung lösen.

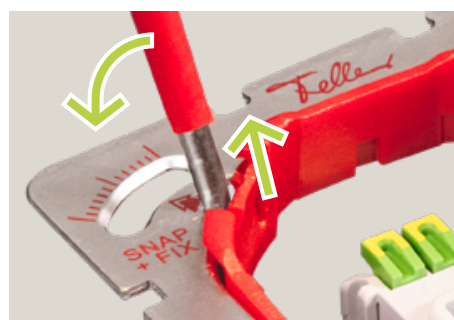

**Schritt 2:** Mit dem Schraubenzieher unter den Anschlag eines Schnappers fahren und den Einsatz mit einer Wippbewegung aus der Befestigungsplatte heben.



So funktioniert.  
Hier gehts zum Video.

Das patentierte zweistufige Feller SNAPFIX® Befestigungssystem vereinfacht die Arbeit und reduziert Fehlerquellen. Die Montage und die Demontage lassen sich von vorne durchführen, was das Auswechseln von Funktionen deutlich erleichtert.

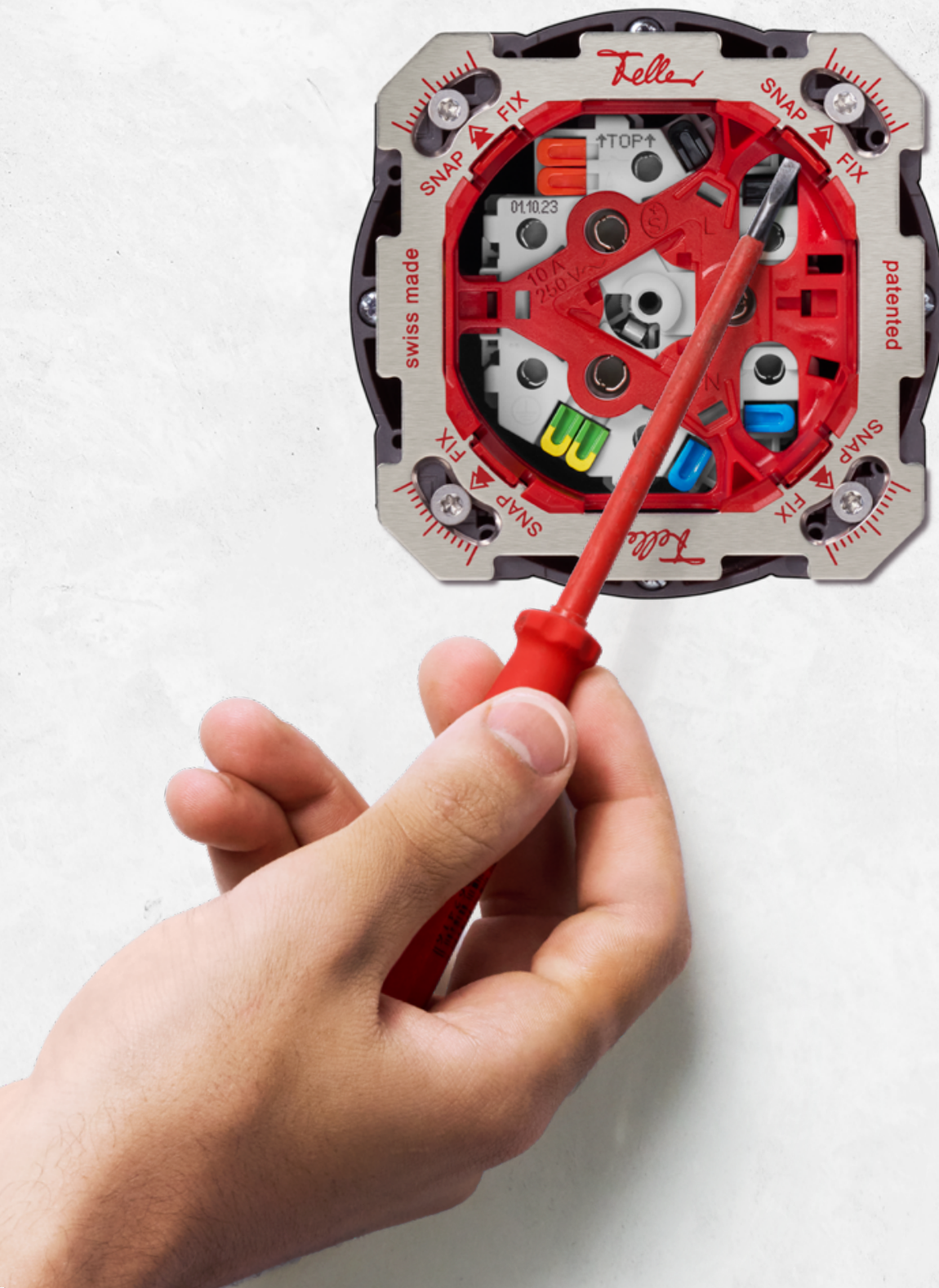

# Planen mit SNAPFIX®: Das gilt es zu beachten

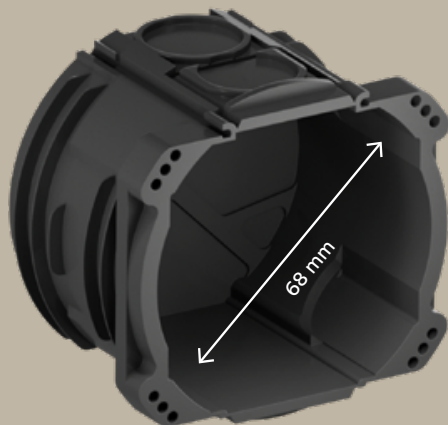

## Einlassdose

Überprüfen Sie die Grösse der Einlassdose. Benötigt wird eine Diagonale von mindestens 68 mm pro Funktionseinsatz. \*

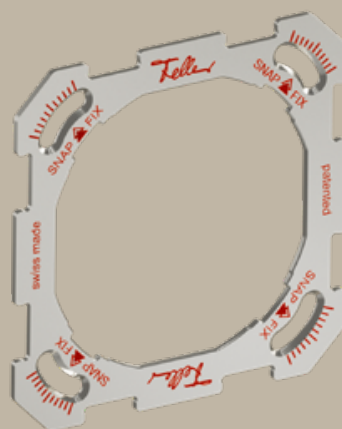

## Befestigungsplatte und Funktionseinsatz

Bestimmen Sie den Funktionseinsatz mit der SNAPFIX® Befestigungsplatte.

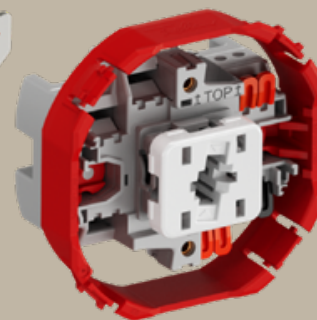

## Designlinie

Wählen Sie die gewünschte Designlinie aus.



STANDARDdue



EDIZIO.liv prestige



EDIZIO.liv

### Wichtig

\* Falls die Diagonale der Einlassdose kleiner als 68 mm ist, verwenden Sie das Bajonett-Befestigungssystem in Kombination mit EDIZIOdue colore.

# Weniger ist mehr

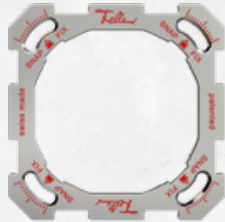

1x1

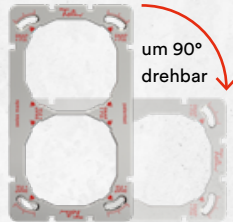

2x1

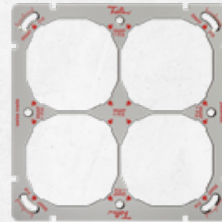

2x2

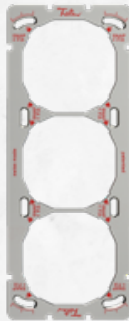

3x1

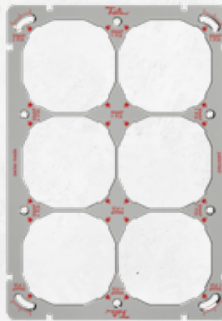

3x2

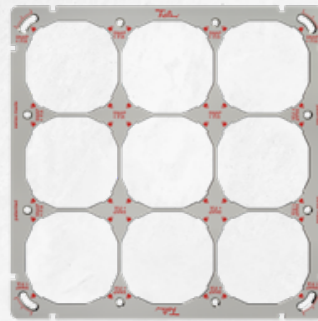

3x3

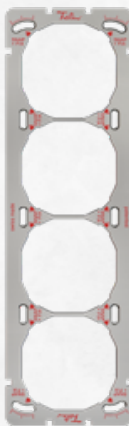

4x1

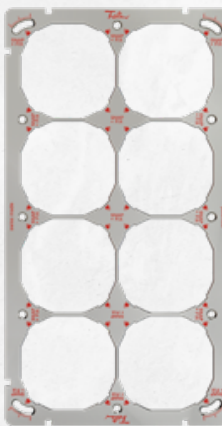

4x2

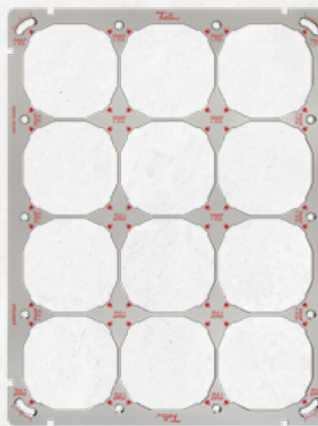

4x3

Neun Befestigungsplatten für alle Funktionen und Anwendungen. Mehr braucht es nicht. Dank dem symmetrischen Ausschnitt können die Befestigungsplatten um 90° gedreht werden.



# Kompatible Einlassdosen: Die Diagonale ist entscheidend

Die Voraussetzung für die Kompatibilität mit Feller SNAPFIX® ist eine Diagonale von mindestens 68 mm.

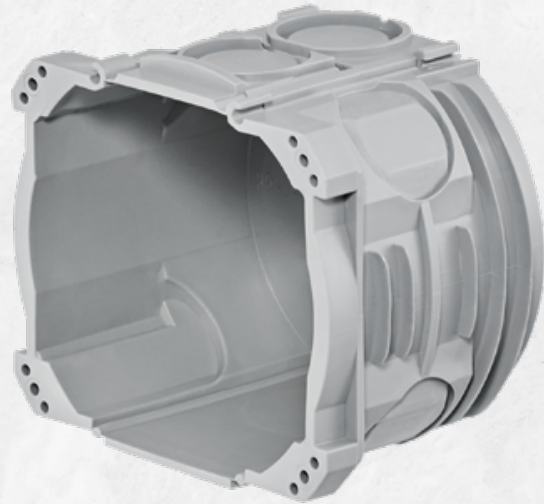
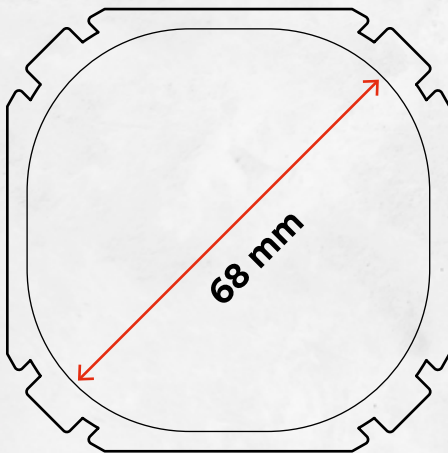

Achten Sie auf das Kompatibilitätslabel auf der Website oder in den Dokumentationen der Dosenhersteller:

▲ | Feller SNAPFIX® kompatibel

Folgende Anbieter verfügen über kompatible Einlassdosen:

**AGRO**  
... your quality-connection

**HSB WEIBEL**  
praktisch installieren

**MT MORACH-TECHNIK AG**

**polyverix ammer ag<sup>+</sup>**



Hier finden Sie eine Übersicht aller kompatiblen Einlassdosen.

# «Anspruchsvolle Zeiten brauchen cleverere Lösungen.»

**Feller SNAPFIX® ist das Resultat einer langjährigen Entwicklungsphase. Produktmanager Marco Diethelm gibt im Interview Einblicke in den Entstehungsprozess.**

**Marco Diethelm, nehmen Sie uns mit auf dem Weg von der ersten Idee bis zur Produktion von Feller SNAPFIX®.** «Am Anfang stehen immer die Bedürfnisse unserer Kunden. Wir haben uns gefragt: Wie können wir unser Befestigungssystem weiterentwickeln und vereinfachen? Die Entwicklung von der Idee bis zur Umsetzung braucht Zeit. Wir waren nicht an einer schnellen Lösung interessiert und haben vieles verworfen, was nicht gut genug war. Wir haben rund fünf Jahre intensiv an dem Projekt gearbeitet. Das hat sich gelohnt: Die technische Ausgereiftheit sieht man heute auf den ersten Blick.»

**Worin lag die Vision bei Feller für die Entwicklung des neuen Befestigungssystems?**

«Wir hatten definierte Ziele, und es gab zu keiner Zeit Kompromisse. Uns war immer klar: Wir brauchen einen Einheitsausschnitt – auf Basis von 60×60 mm, um nicht alle Einsätze anpassen zu müssen. Das System muss kompatibel, modular und ein echter Fortschritt sein.»



**Marco Diethelm**  
Product Manager Wiring Devices

**Weshalb hat Feller SNAPFIX® das Zeug dazu, den Markt im Montagebereich weiterzuentwickeln?**

«Anspruchsvolle Zeiten brauchen clevere Lösungen. Mit Feller SNAPFIX® können alle so arbeiten, wie sie es bereits heute tun. Zusätzlich gibt es neue Möglichkeiten, den Installationsablauf flexibel auf die eigenen Bedürfnisse anzupassen. Das modulare Befestigungssystem bietet unseren Kunden neue Freiheiten und volle Flexibilität bei der Planung und Umsetzung.»

**Das Motto von SNAPFIX® lautet: Alles bleibt besser. Was heisst das genau?**

«Feller SNAPFIX® wirft nicht alles über den Haufen. Es baut auf dem auf, was sich bewährt hat und auf der Baustelle gut funktioniert. Uns interessiert nicht die kurzfristige Innovation, wir wollen eine langfristige, nachhaltige Verbesserung.»

**Feller SNAPFIX® wurde in der Schweiz entwickelt und wird in der Schweiz hergestellt. Mit welchen Vorteilen?**

«Wir sind sehr stolz auf unseren Entwicklungs- und Produktionsstandort in Horgen. Das ganze Know-how kommt hier zusammen. So wurde auch das patentierte SNAPFIX® System hier entwickelt und umgesetzt. Made in Horgen heisst für uns: beste Qualität und kurze Wege – was wiederum zur Nachhaltigkeit beiträgt.»

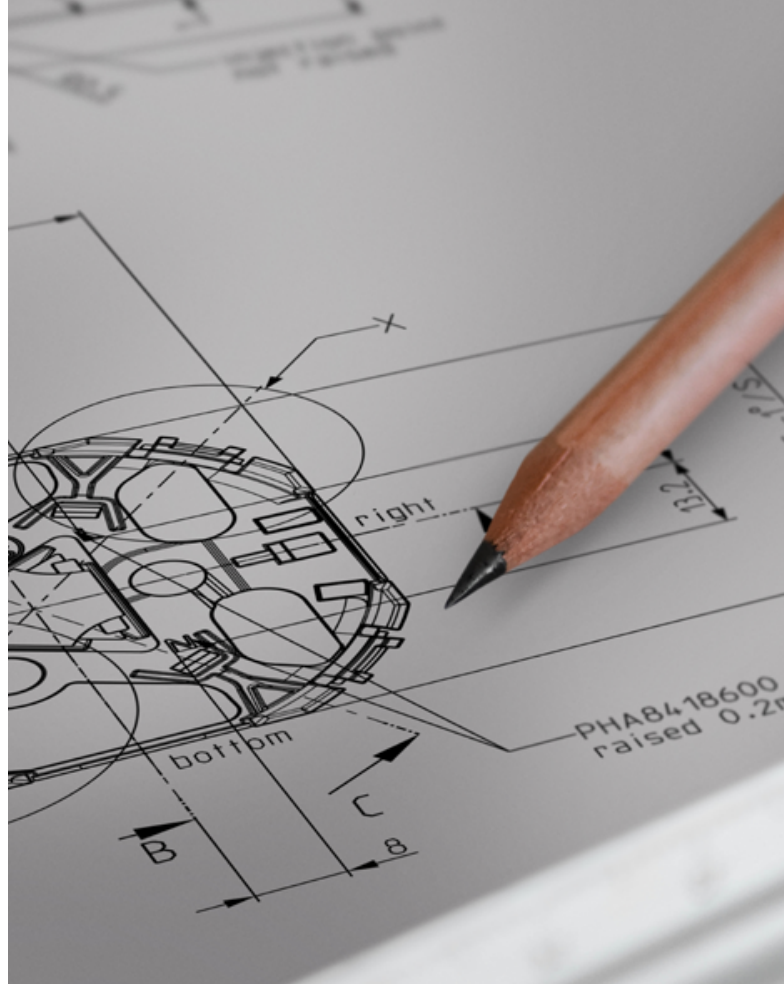

Planskizze aus dem Entwicklungsprozess



# Sieht gut aus: die Designlinien für SNAPFIX® von Feller

Feller SNAPFIX® passt zu allen Funktionen der neuen Designlinien EDIZIO.liv und EDIZIO.liv prestige und des bekannten Designs STANDARDdue. Als offenes System ist SNAPFIX® auch kompatibel mit diversen Produkten von Drittanbietern.

## EDIZIO.liv

Das neue Design fügt sich mit Klarheit, Präzision und Leichtigkeit in jede Umgebung ein. Das vergrösserte Format deckt Einlassdosen perfekt ab.



EDIZIO.liv  
weiss

## EDIZIO.liv prestige

EDIZIO.liv prestige verbindet hochklassiges Design mit edlen Echtmaterialien – von Glas, Chromstahl bis hin zu Messing.



EDIZIO.liv prestige  
messing champagne

## STANDARDdue

Der Designklassiker von Feller. Zeitlos, funktional und universal einsetzbar.



STANDARDdue  
weiss



Erfahren Sie mehr  
über EDIZIO.liv.  
[feller.ch/edizioliv](https://feller.ch/edizioliv)

**«Einfach, sauber  
und schnell  
arbeiten. Das ist  
SNAPFIX®.»**

Antonio Bertuccio,  
Jeanfavre & Fils SA



# Schweizer Qualität – made in Horgen

**SNAPFIX® wurde von Feller in Horgen entwickelt und ist ein Schweizer Produkt durch und durch. Alle Adapter und Befestigungsplatten werden am Hauptsitz produziert und montiert. Die Schweizer Qualität zeigt sich auch im Service.**

**Ein grosses Team von Spezialistinnen und Spezialisten steht in allen Landessprachen mit Rat und Tat zur Seite – sowohl für einzelne Produkte als auch für komplexe Gesamtlösungen.**

**Wir sind für Sie da.**

**Lassen Sie sich das Befestigungssystem SNAPFIX® und andere Feller Produkte von unseren Kundenberatern vorstellen. Wir freuen uns auf Ihre Kontaktaufnahme.**

---

Customer Service Center  
0844 72 73 74  
customercare.feller@feller.ch



Folgen Sie uns

**Feller AG**  
Postfach  
Bergstrasse 70  
8810 Horgen  
T 0844 72 73 74  
E [customer-care.feller@feller.ch](mailto:customer-care.feller@feller.ch)  
[www.feller.ch](http://www.feller.ch)

**Feller SA**  
Agence Suisse Romande  
Chemin de Mongevon 25  
1023 Crissier  
T 0844 72 73 74  
E [customer-care.feller@feller.ch](mailto:customer-care.feller@feller.ch)  
[www.feller.ch](http://www.feller.ch)

  
**by Schneider Electric**