

# Feller SNAPFIX®

Le nouveau système de fixation.



[feller.ch/snapfix](https://feller.ch/snapfix)

*Feller*

by Schneider Electric

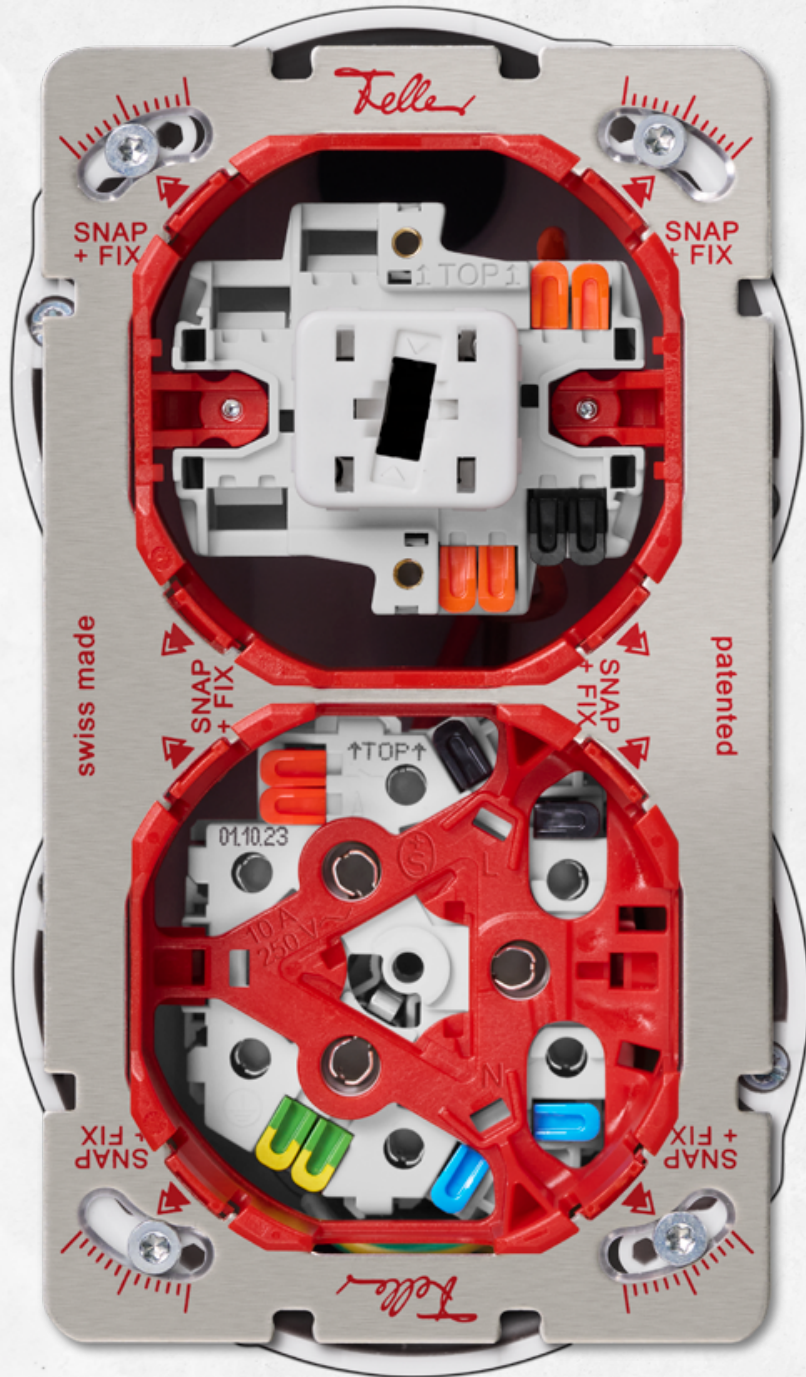

# Tout reste pour le mieux

**Depuis toujours, Feller est synonyme de qualité, de continuité et de fiabilité. SNAPFIX®, le nouveau système de fixation de Feller, perpétue cette tradition et fixe de nouvelles références.**

Le point fort de Feller SNAPFIX® est le système de fixation en deux étapes breveté, doté d'adaptateurs pour couvrir l'ensemble des fonctions. SNAP – l'appareil s'insère très facilement via l'adaptateur dans la plaque de fixation munie d'une découpe normée symétrique et – FIX – se fixe aux quatre coins. C'est aussi simple que ça.

Feller SNAPFIX® simplifie le montage d'interrupteurs, de boutons-poussoirs et de prises, de la planification à l'installation en passant par la commande des pièces. Ce nouveau système de fixation séduit par son degré inégalé de flexibilité et de compatibilité. Le tout dans la qualité habituelle de Feller.

## Les points forts en résumé



### Breveté

Système de fixation en deux étapes SNAPFIX® : insérer puis fixer aux quatre coins



### Simplifié

Découpe normée symétrique pour montage apparent ou encastré



### Réduit

Planification aisée avec seulement neuf plaques de fixation pour toutes les fonctions



### Flexible

L'unité peut être montée et démontée par l'avant, permettant de remplacer facilement et rapidement les appareils



### Pratique

Les plaques de fixation peuvent être tournées à 90°

# Maintenant, ça fait « clic »

## Tout par l'avant : le montage

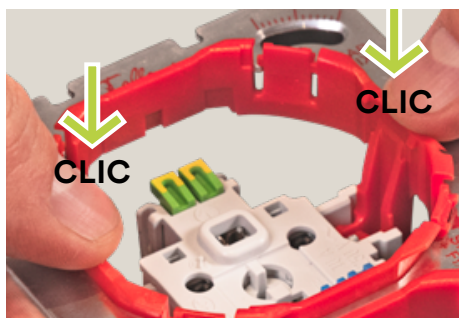

**Étape 1 :** enfoncer l'adaptateur Feller SNAPFIX® avec la fonction correspondante jusqu'en butée dans la plaque de fixation jusqu'à ce qu'il s'insère et que vous entendiez un clic (SNAP).

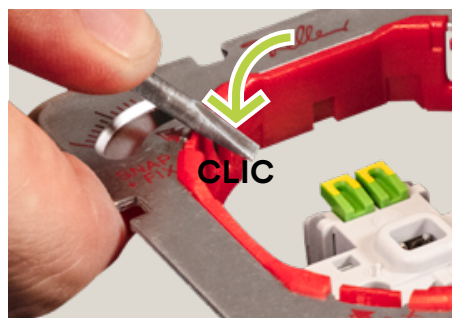

**Étape 2 :** fixer les loquets avec le tournevis de taille 2 aux quatre coins (FIX) jusqu'à ce que la fixation se fasse entendre par un « clic » (quatre fois).

## Remplacement aisé : le démontage

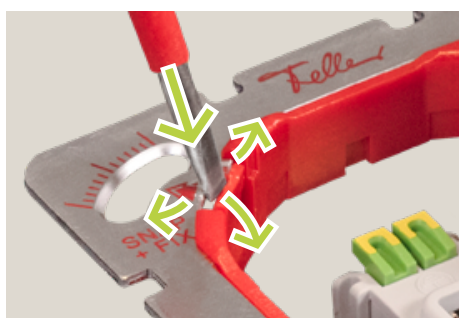

**Étape 1 :** insérer le tournevis entre le loquet et la plaque de fixation et libérer chaque loquet par un mouvement de rotation.

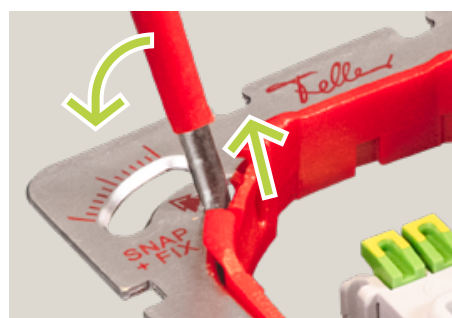

**Étape 2 :** passer le tournevis sous la butée du loquet et soulever l'insert de la plaque de fixation en effectuant un mouvement de bascule.



Principe de fonctionnement.  
Cliquez ici pour voir la vidéo.

Le système de fixation en deux étapes breveté SNAPFIX® de Feller simplifie le travail et réduit les sources d'erreurs. Le montage et le démontage s'effectuent par l'avant, ce qui facilite significativement le remplacement de fonctions.

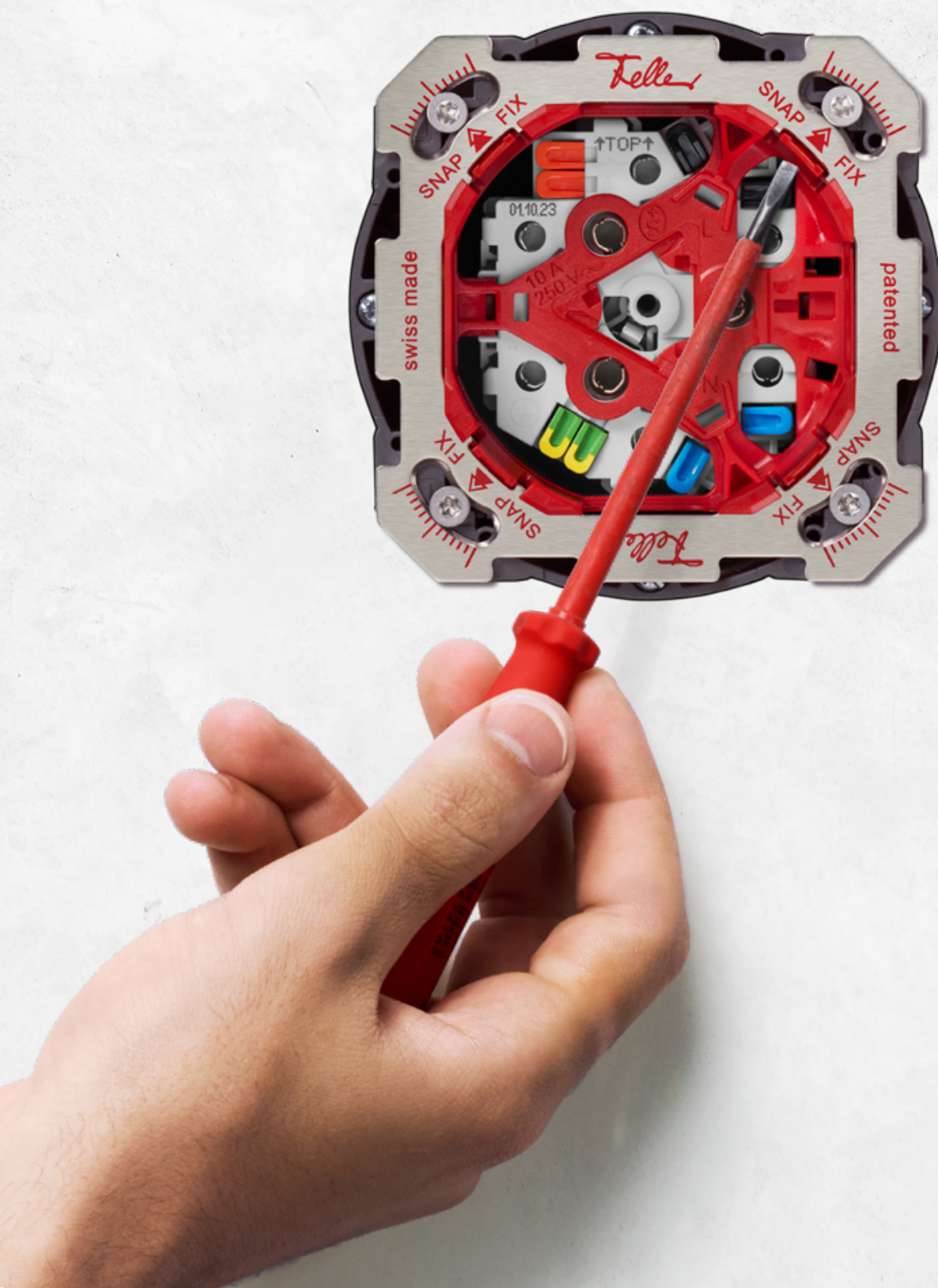

# Planifier avec SNAPFIX® : les points importants

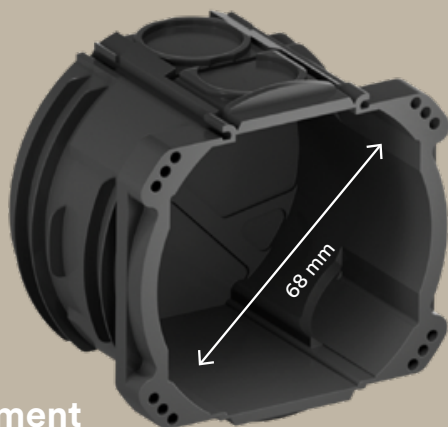

## Boîte d'encastement

Vérifiez la taille de la boîte d'encastement. Vous avez besoin d'une diagonale d'au moins 68 mm par unité fonctionnelle.\*

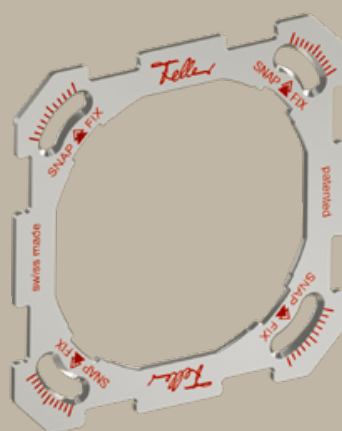

## Plaque de fixation et unité fonctionnelle

Définissez l'unité fonctionnelle avec la plaque de fixation SNAPFIX®.

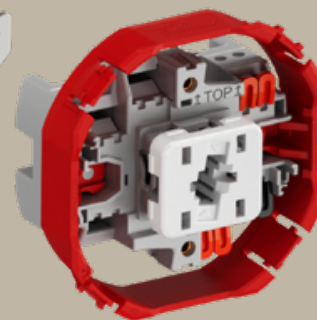

## Ligne de design

Sélectionnez la ligne de design que vous souhaitez.



STANDARDdue



EDIZIO.liv prestige



EDIZIO.liv

### Important

\* Si la diagonale de la boîte d'encastrement est inférieure à 68 mm, on utilisera le système de fixation à baïonnette en combinaison avec EDIZIOdue colore.

# Moins, c'est mieux

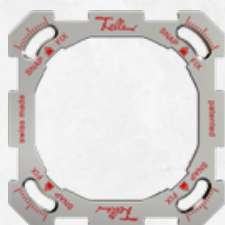

1x1

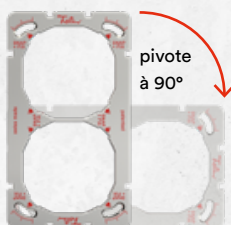

2x1



2x2

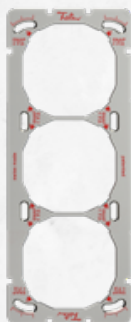

3x1

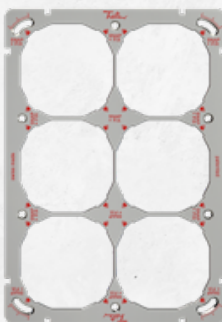

3x2

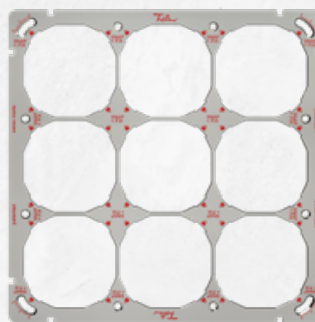

3x3



4x1

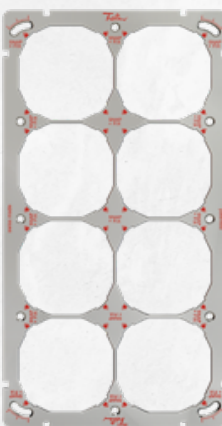

4x2

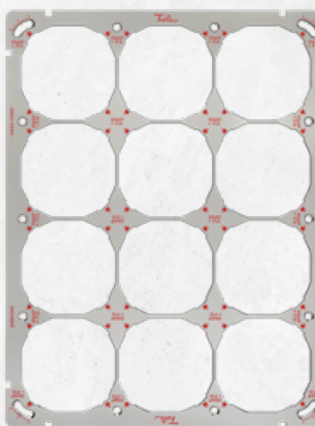

4x3

Neuf plaques de fixation pour toutes les fonctions et applications. Pas besoin de plus. La découpe symétrique permet de tourner les plaques de fixation à 90°.



# Boîtes d'encastrement compatibles : la diagonale est décisive

La condition pour être compatible avec Feller SNAPFIX® est une diagonale d'au moins 68 mm.

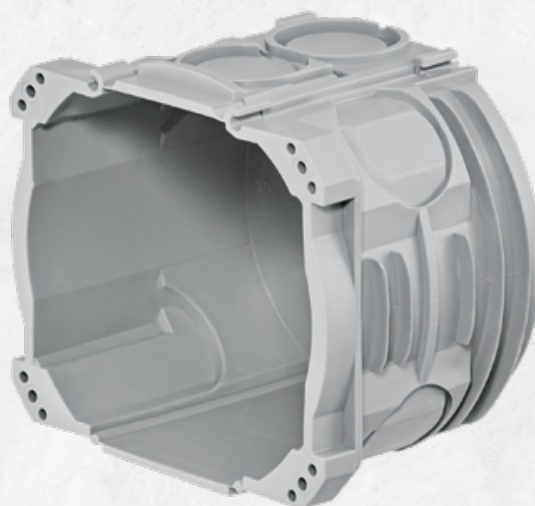
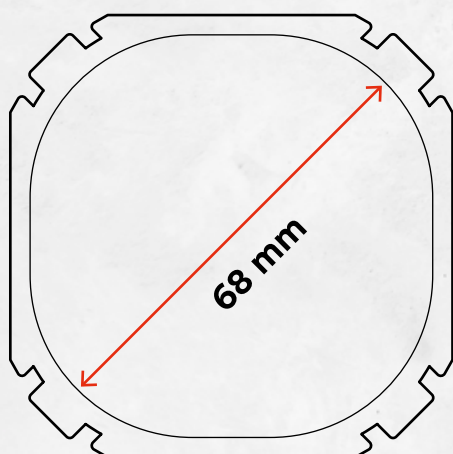

Vérifiez le label de compatibilité sur le site web ou dans la documentation des fabricants de prises :

▲ | Compatible avec Feller SNAPFIX®

Les fournisseurs suivants disposent de boîtes d'encastrement compatibles :

**AGRO**  
... your quality-connection

**HSB WEIBEL**  
l'installation pratique

**MT MORACH-TECHNIK AG**

**polyverix ammer ag**



Vous trouverez ici un aperçu de toutes les boîtes d'encastrement compatibles.

# « Les époques complexes demandent des solutions intelligentes. »

**Feller SNAPFIX® est le résultat de plusieurs années de développement. Marco Diethelm, chef de produit, explique dans une interview son processus de création.**

**Marco Diethelm, racontez-nous l'histoire de Feller SNAPFIX®, de l'idée initiale à la production.**

« Cela commence toujours par les besoins de nos clients. Nous nous sommes demandé comment nous pourrions perfectionner et simplifier notre système de fixation. Développer une idée et la réaliser prend du temps. Trouver une solution rapide ne nous intéressait pas et nous avons rejeté beaucoup de choses qui n'étaient pas assez satisfaisantes. Nous avons travaillé pendant presque cinq ans d'arrache-pied sur le projet. Cela a porté ses fruits : aujourd'hui, l'aboutissement technique est visible au premier coup d'oeil. »

**Quelle était la vision de Feller pour le développement du nouveau système de fixation ?**

« Nous avons des objectifs définis et nous n'avons fait aucun compromis. Une chose était claire dès le départ : il nous fallait une découpe normée, sur la base de 60×60 mm afin de ne pas avoir à modifier toutes les unités. Le système devait être compatible, modulaire et constituer un réel progrès. »



**Marco Diethelm**  
Product Manager Wiring Devices

**Pour quelle raison Feller SNAPFIX® a ce qu'il faut pour faire évoluer le marché dans le domaine du montage ?**

« Les époques complexes demandent des solutions intelligentes. Avec Feller SNAPFIX®, tout le monde peut travailler comme il en a déjà l'habitude. Maintenant, il permet en plus d'adapter de manière flexible le déroulement de l'installation à ses propres besoins. Le système de fixation modulaire offre aux clients de nouvelles marges de liberté et une flexibilité totale en matière de planification et de réalisation. »

**Le slogan de SNAPFIX® est : tout reste pour le mieux. Qu'est-ce que cela signifie exactement ?**

« Feller SNAPFIX® ne renverse pas tout. Il perpétue ce qui est éprouvé et qui fonctionne bien sur les chantiers. Ce n'est pas l'innovation à court terme qui nous intéresse, mais une amélioration durable, à long terme. »

**Feller SNAPFIX® a été développé en Suisse et est fabriqué en Suisse. Avec quels avantages ?**

« Nous sommes très fiers de notre site de développement et de production de Horgen. Tout le savoir-faire vient de là. C'est là aussi qu'a été développé et réalisé le système breveté SNAPFIX®. Made in Horgen, cela signifie pour nous une meilleure qualité et des circuits courts, ce qui contribue à plus de durabilité. »

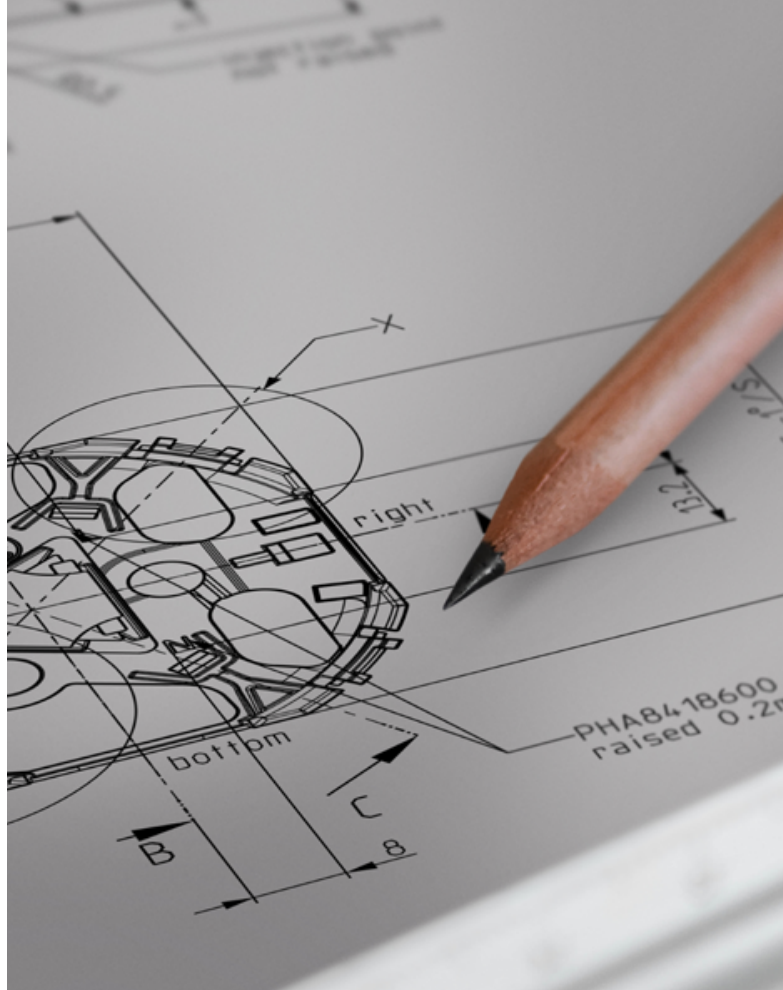

Croquis du processus de développement



# Élégantes, les lignes de design pour SNAPFIX® de Feller

Feller SNAPFIX® s'adapte à toutes les fonctions des nouvelles lignes de design EDIZIO.liv et EDIZIO.liv prestige et du design bien connu STANDARDdue. Système ouvert, SNAPFIX® est également compatible avec divers produits de fournisseurs tiers.

## EDIZIO.liv

Le nouveau design s'intègre avec clarté, précision et légèreté dans n'importe quel environnement. Le format agrandi couvre parfaitement les boîtes d'encastrement.



EDIZIO.liv  
blanc

## EDIZIO.liv prestige

EDIZIO.liv prestige allie le classicisme du design à la noblesse de matériaux authentiques comme le verre, l'acier chromé et même le laiton.

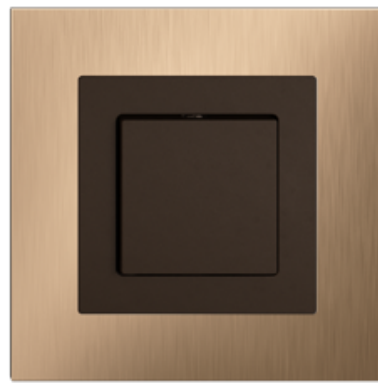

EDIZIO.liv prestige  
laiton champagne

## STANDARDdue

Le classique du design de Feller. Intemporel, fonctionnel et universel.



STANDARDdue  
blanc



En savoir plus  
sur EDIZIO.liv.

[feller.ch/edizioliv](http://feller.ch/edizioliv)

**« Montage facile,  
propre et rapide.  
Avec SNAPFIX®. »**

Antonio Bertuccio,  
Jeanfavre & Fils SA



# La qualité suisse – made in Horgen

**SNAPFIX® a été développé par Feller à Horgen et est un produit 100 % suisse. Tous les adaptateurs et plaques de fixation sont produits et montés au siège. La qualité suisse se retrouve aussi dans le service :**

**une large équipe de spécialistes est disponible dans toutes les langues nationales pour conseiller les clients, que ce soit pour des produits individuels ou des solutions globales complexes.**

**Nous sommes là pour vous.**

**Nos conseillers clients seraient heureux de vous présenter le système de fixation SNAPFIX® et d'autres produits Feller. N'hésitez pas à nous contacter.**

---

Customer Service Center  
0844 72 73 74  
customercare.feller@feller.ch



**Feller AG**  
Postfach  
Bergstrasse 70  
8810 Horgen  
T 0844 72 73 74  
E [customercare.feller@feller.ch](mailto:customercare.feller@feller.ch)  
[www.feller.ch](http://www.feller.ch)

**Feller SA**  
Agence Suisse Romande  
Chemin de Mongevon 25  
1023 Crissier  
T 0844 72 73 74  
E [customercare.feller@feller.ch](mailto:customercare.feller@feller.ch)  
[www.feller.ch](http://www.feller.ch)



Suivez-nous

by **Schneider** Electric