

# Feller SNAPFIX®

Il nuovo sistema di fissaggio.



[feller.ch/snapfix](https://feller.ch/snapfix)

*Feller*

by Schneider Electric

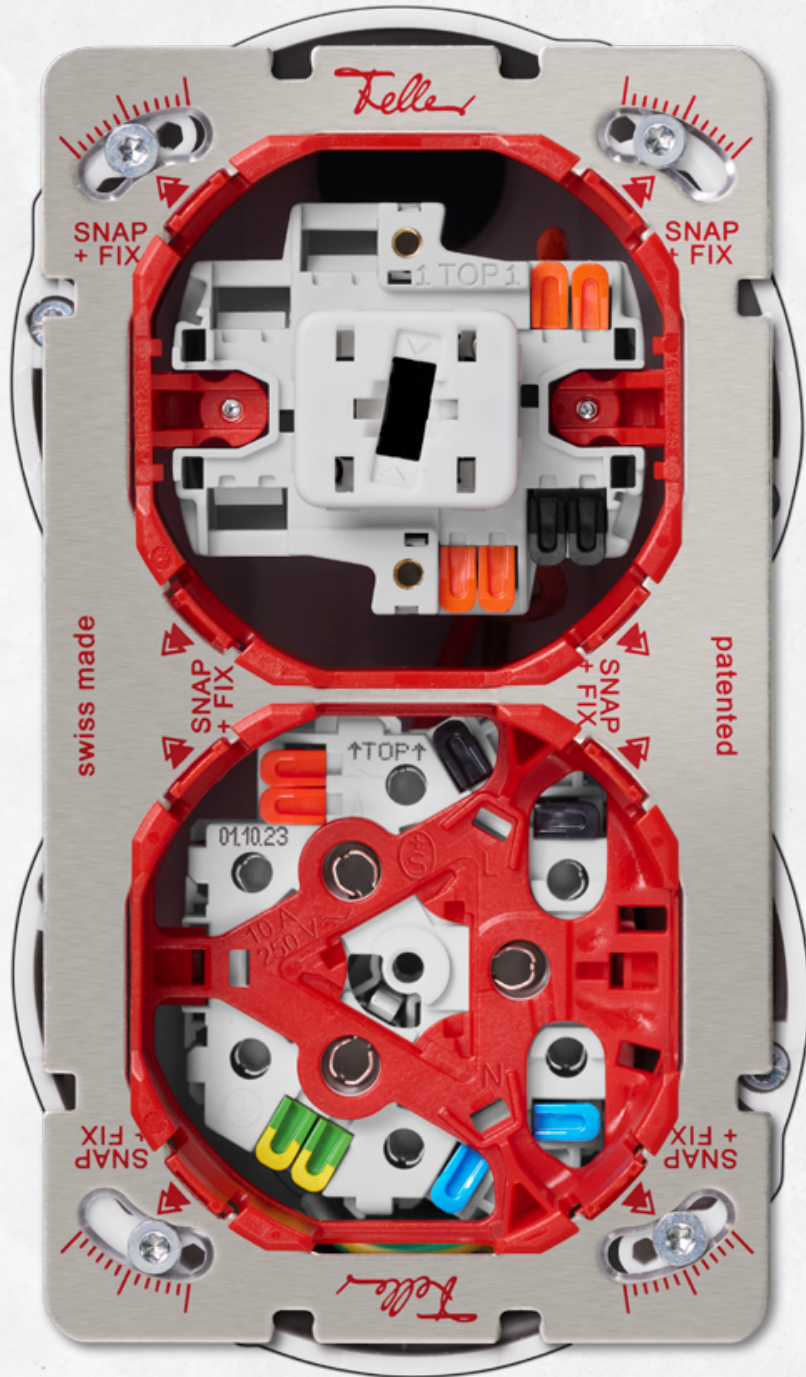

# Come sempre e meglio

**Feller è da sempre sinonimo di qualità, continuità e affidabilità. SNAPFIX®, il nuovo sistema di fissaggio di Feller, continua questa tradizione e fissa nuovi standard.**

Il punto di forza di Feller SNAPFIX® è il sistema di fissaggio in due fasi brevettato e dotato di adattatori per la totalità delle funzioni. SNAP – l'apparecchio viene semplicemente inserito nella placca di fissaggio con incavo unitario simmetrico tramite adattatore e – FIX – viene fissato ai quattro angoli. È semplicissimo.

Feller SNAPFIX® semplifica il montaggio di interruttori, pulsanti e prese, dalla progettazione all'ordinazione fino all'installazione. Il nuovo sistema di fissaggio convince per la massima flessibilità e compatibilità. Il tutto nella consueta qualità Feller.

## Panoramica degli highlight



### Brevettato

Sistema di fissaggio in due fasi SNAPFIX®: inserimento a scatto e fissaggio ai quattro angoli



### Semplificato

Incavo unitario simmetrico per montaggio a incasso e apparente



### Essenziale

Progettazione semplificata con solo nove placche di fissaggio per tutte le funzioni



### Flessibile

L'inserto può essere montato e smontato dalla parte frontale, rendendo facile e veloce la sostituzione degli apparecchi



### Pratico

Le placche di fissaggio possono essere ruotate di 90°

# Adesso fa «clic»

## Tutto dalla parte frontale: il montaggio

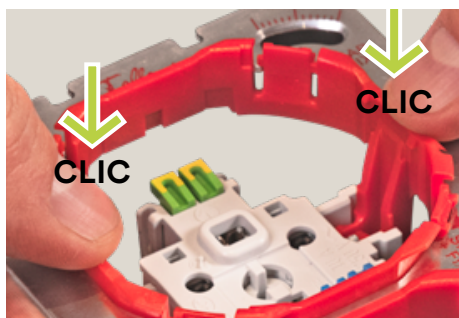

**Fase 1:** premere l'adattatore Feller SNAPFIX® con la funzione corrispondente nella placca di fissaggio finché non scatta in posizione con un clic udibile (SNAP).

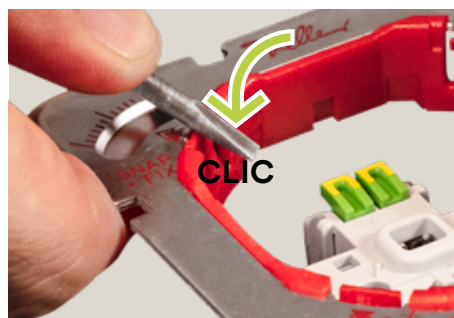

**Fase 2:** fissare i fermi con il cacciavite di misura 2 su tutti e quattro gli angoli (FIX) finché non si percepisce lo scatto (quattro clic).

## Sostituzione semplificata: lo smontaggio

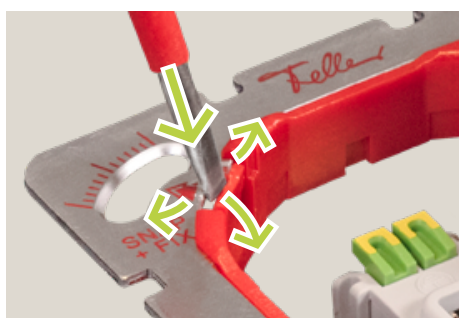

**Fase 1:** inserire il cacciavite tra il fermo e la placca di fissaggio e allentare ciascun fermo con una breve rotazione.

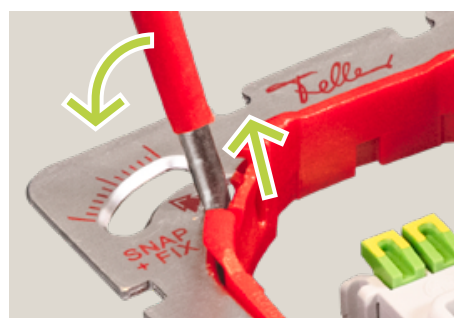

**Fase 2:** con il cacciavite andare sotto la battuta del fermo e sollevare l'inserto dalla placca di fissaggio con un movimento basculante.



Principio di funzionamento.  
Con il codice QR è possibile visualizzare il video.

**Il sistema di fissaggio in due fasi brevettato Feller SNAPFIX® semplifica il lavoro e riduce gli errori. Il montaggio e lo smontaggio possono essere effettuati dalla parte frontale, facilitando così notevolmente la sostituzione degli apparecchi.**

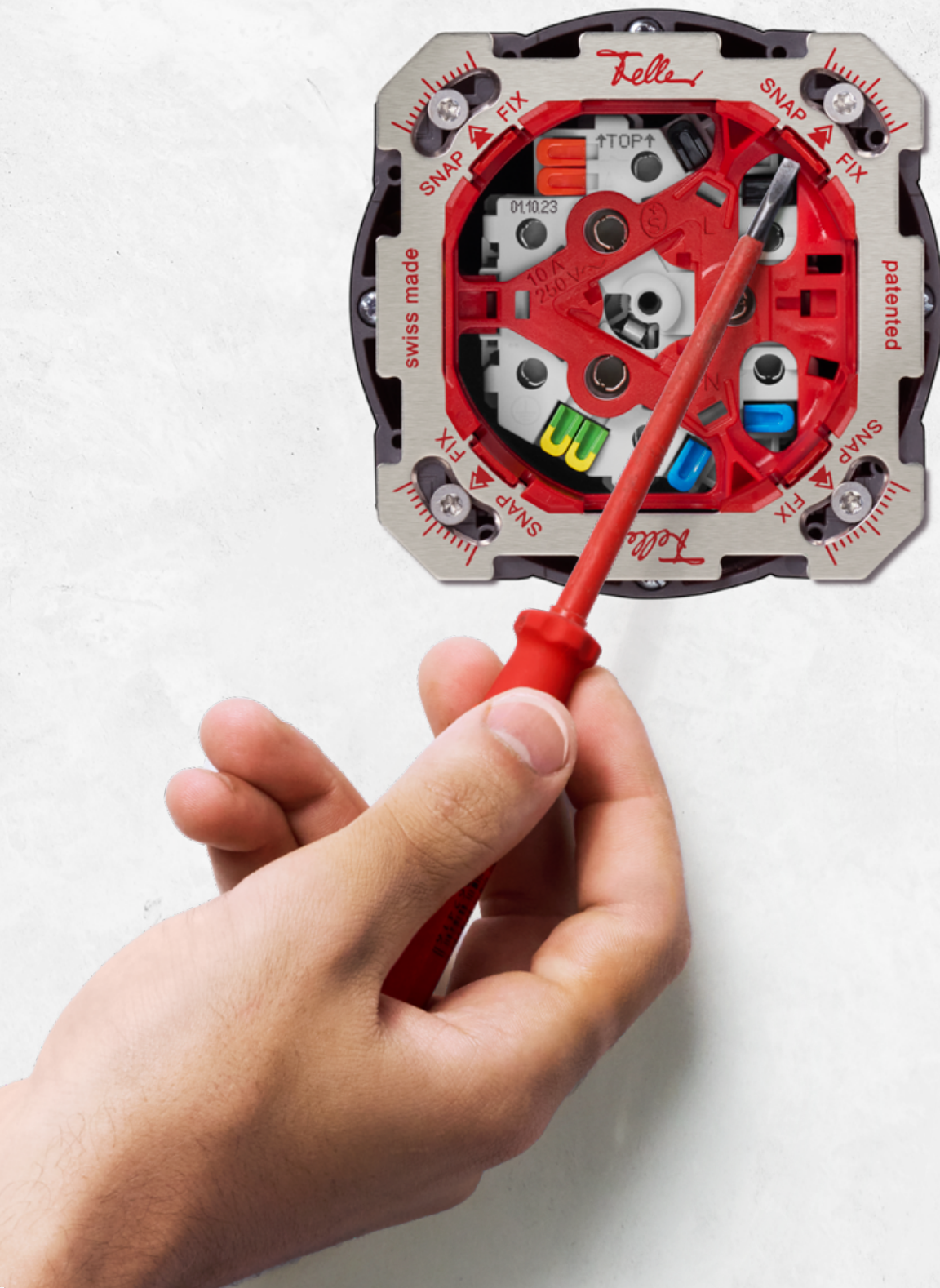

# Progettare con SNAPFIX®: a questo occorre fare attenzione

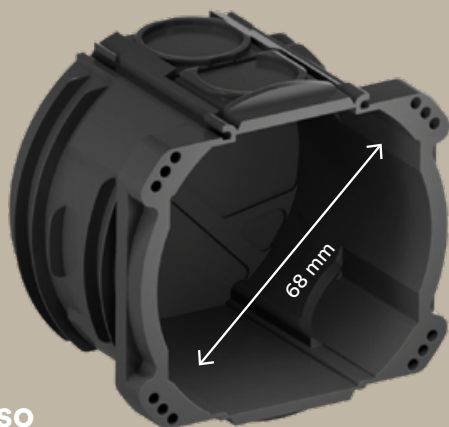

## Scatola da incasso

Verificare le dimensioni della scatola da incasso. È necessario una diagonale di almeno 68 mm per unità funzionale.\*

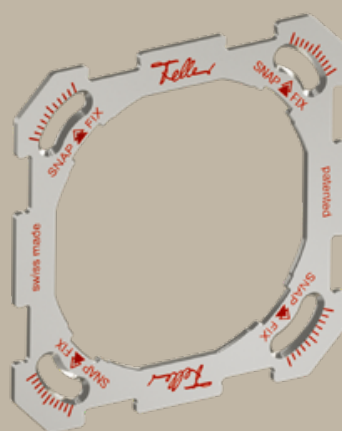

## Placca di fissaggio e unità funzionale

Determinare la placca di fissaggio in base al numero di unità funzionali SNAPFIX®.

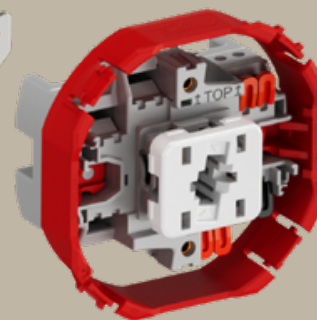

## Linea di design

Selezionare la linea di design desiderata.



STANDARDdue



EDIZIO.liv prestige



EDIZIO.liv

### Importante

\* Se la diagonale della scatola da incasso è inferiore a 68 mm, utilizzare il sistema di fissaggio a baionetta in combinazione con EDIZIOdue colore.

# Meno è meglio

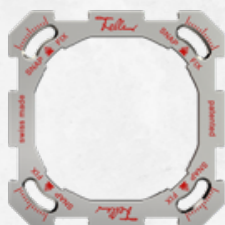

1x1

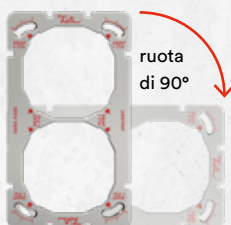

2x1

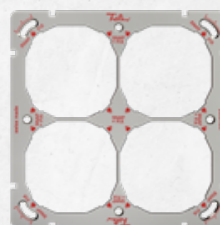

2x2

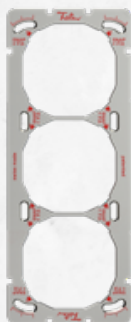

3x1

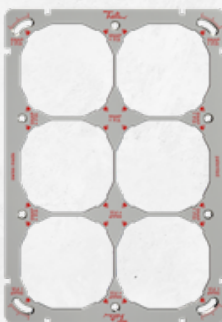

3x2



3x3



4x1

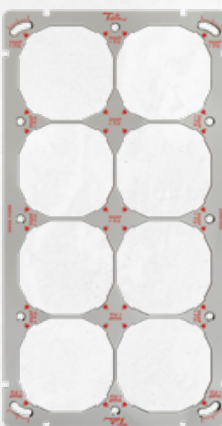

4x2

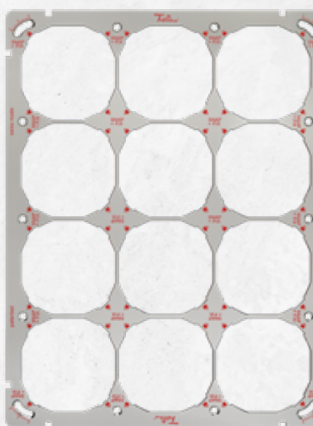

4x3

Nove placche di fissaggio per tutte le funzioni e applicazioni. Non ne servono di più. Grazie all'incavo simmetrico, le placche di fissaggio possono essere ruotate di 90°.



# Scatole da incasso compatibili: la diagonale è decisiva

Il presupposto della compatibilità con Feller SNAPFIX®  
è una scatola da incasso con diametro interno di almeno 68 mm.

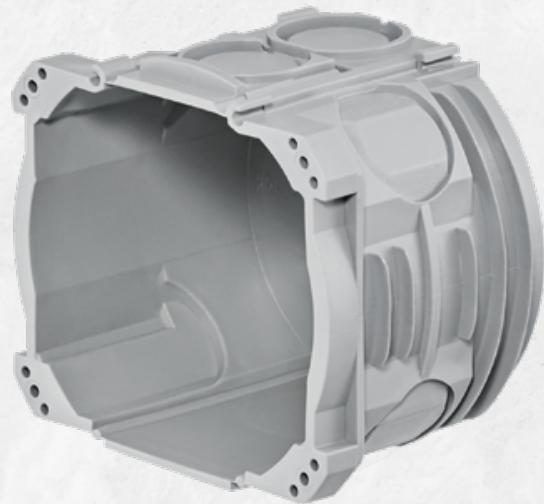
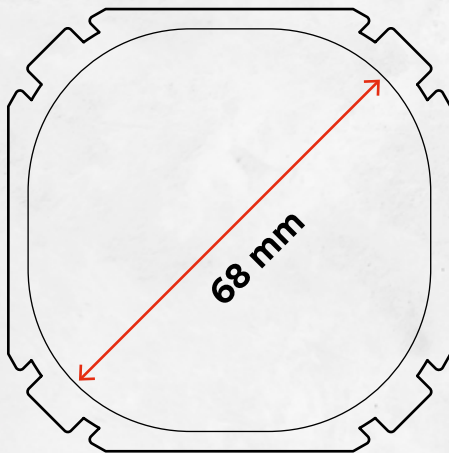

Prestare attenzione al label di compatibilità  
sul sito web o nelle documentazioni del  
fabbricante di scatole da incasso:

I seguenti fornitori dispongono di scatole  
da incasso compatibili:

▲ | Compatibile con Feller SNAPFIX®

**AGRO**  
... your quality-connection

**HSB WEIBEL**  
installare con praticità

**MORACH-TECHNIK AG**

**polyverix ammer ag**



Qui è visibile una panoramica di tutte le  
scatole da incasso compatibili.

# «Tempi esigenti esigono soluzioni intelligenti.»

**Feller SNAPFIX® è il risultato di uno sviluppo pluriennale. Il responsabile dei prodotti Marco Diethelm ci fornisce informazioni sul processo di sviluppo in un'intervista.**

**Marco Diethelm, ci accompagni lungo il viaggio dalla prima idea fino alla produzione di Feller SNAPFIX®.**

«All'inizio ci sono sempre le esigenze dei nostri clienti. Ci siamo chiesti: come possiamo perfezionare e semplificare il nostro sistema di fissaggio? Lo sviluppo dalla prima idea all'attuazione pratica necessita di tempo. Non eravamo interessati a una soluzione rapida e abbiamo scartato molte ipotesi che non andavano sufficientemente bene. Abbiamo lavorato alacremente circa cinque anni al progetto. Ne è valsa la pena: oggi la maturità tecnica è visibile a prima vista.»

**Qual era la visione di Feller per lo sviluppo del nuovo sistema di fissaggio?**

«Avevamo degli obiettivi precisi in mente, e non c'è mai stato spazio per compromessi. Per noi è sempre stato chiaro: avevamo bisogno di un incavo unitario, basato su 60×60 mm, in modo da non dover adattare tutti gli inserti. Il sistema doveva essere compatibile, modulare e rappresentare un vero passo avanti.»



**Marco Diethelm**  
Product Manager Wiring Devices

**Perché Feller SNAPFIX® ha le carte in regola per sviluppare ulteriormente il mercato nel settore del montaggio?**

«Tempi esigenti esigono soluzioni intelligenti. Con Feller SNAPFIX® tutti possono lavorare esattamente come fanno già oggi. Inoltre, ci sono nuove possibilità di adattare il processo di installazione alle proprie esigenze in modo flessibile. Il sistema di fissaggio modulare offre ai nostri clienti nuove libertà e piena flessibilità a livello di progettazione e realizzazione.»

**Lo slogan di SNAPFIX® recita: come sempre e meglio. Che cosa significa esattamente?**

«Feller SNAPFIX® non butta tutto a mare. Mette a frutto ciò che è stato testato e collaudato e che funziona bene in cantiere. Non ci interessa l'innovazione a breve termine, vogliamo un miglioramento sostenibile a lungo termine.»

**Feller SNAPFIX® è stato messo a punto e viene prodotto in Svizzera. Con quali vantaggi?**

«Siamo molto orgogliosi del nostro sito di sviluppo e produzione a Horgen. Qui confluisce tutto il know-how. Infatti qui è stato sviluppato e realizzato anche il sistema brevettato SNAPFIX®. Per noi, made in Horgen significa: migliore qualità e distanze ridotte, che a loro volta contribuiscono alla sostenibilità.»

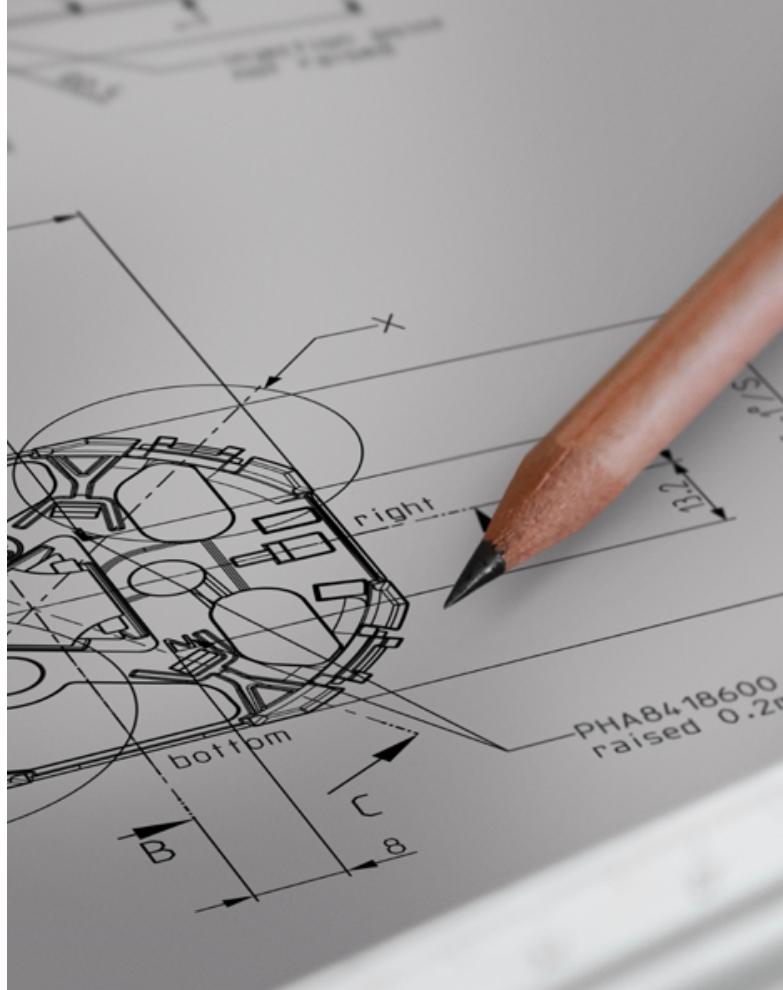

Schizzo del processo di sviluppo



# Esteticamente valido: le linee di design per SNAPFIX® di Feller

Feller SNAPFIX® si adatta a tutte le funzioni delle nuove linee di design EDIZIO.liv ed EDIZIO.liv prestige e del noto design STANDARDdue. Essendo un sistema aperto, SNAPFIX® è anche compatibile con prodotti di terzi.

## EDIZIO.liv

Il nuovo design si integra in qualsiasi ambiente con chiarezza, precisione e leggerezza. Il formato allargato copre perfettamente le scatole da incasso.



EDIZIO.liv  
bianco

## EDIZIO.liv prestige

EDIZIO.liv prestige abbina un design di alta classe a materiali pregiati quali il vetro, l'acciaio cromato e l'ottone.



EDIZIO.liv prestige  
ottone champagne

## STANDARDdue

Il classico del design di Feller. Senza tempo, funzionale e utilizzabili ovunque.



STANDARDdue  
bianco



Scoprite di più  
su EDIZIO.liv  
[feller.ch/edizioliv](http://feller.ch/edizioliv)

**«Lavorare in modo  
semplice, accurato  
e rapido. Questo  
è SNAPFIX®.»**

**Antonio Bertuccio,  
Jeanfavre & Fils SA**



# Qualità svizzera – made in Horgen

**SNAPFIX® è stato messo a punto da Feller a Horgen ed è in tutto e per tutto un prodotto svizzero. Tutti gli adattatori e le placche di fissaggio sono prodotti e montati in sede. La qualità svizzera si riflette anche nel servizio.**

**Un ampio team di specialisti è a disposizione in tutte le lingue nazionali per fornire consulenza e assistenza, sia per singoli prodotti che per le più complesse soluzioni globali.**

**Siamo a vostra disposizione.**

**I nostri consulenti clienti saranno lieti di presentarvi il sistema di fissaggio SNAPFIX® e altri prodotti Feller. Attendiamo con piacere che ci contattiate.**

---

Customer Service Center  
0844 72 73 74  
customercare.feller@feller.ch



Seguici

**Feller AG**  
Postfach  
Bergstrasse 70  
8810 Horgen  
T 0844 72 73 74  
E [customercare.feller@feller.ch](mailto:customercare.feller@feller.ch)  
[www.feller.ch](http://www.feller.ch)

**Feller SA**  
Agence Suisse Romande  
Chemin de Mongevon 25  
1023 Crissier  
T 0844 72 73 74  
E [customercare.feller@feller.ch](mailto:customercare.feller@feller.ch)  
[www.feller.ch](http://www.feller.ch)

  
**by Schneider Electric**